

Honda Händler: Bitte händigen Sie ein Exemplar dieser Anleitung an den Kunden aus.

TEILELISTE

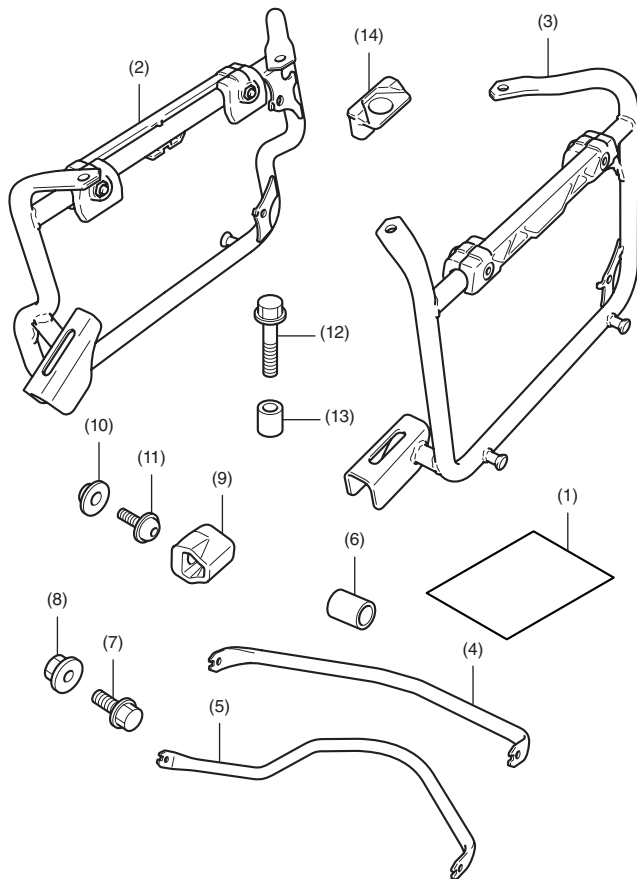

Nr.	Bezeichnung	Anzahl
(1)	URL-Blatt	1
(2)	Rechte Kofferstrebe	1
(3)	Linke Kofferstrebe	1
(4)	Oberes Querrohr	1
(5)	Unteres Querrohr	1
(6)	Schlauch	1
(7)	8-mm-Innensechskant-Flanschschraube	4
(8)	8-mm-Flanschmutter	4
(9)	Gummi	2
(10)	Flanschmuffe	2
(11)	5-mm-Innensechskantschraube	2
(12)	8-mm-Flanschschraube	4
(13)	Distanzring	4
(14)	Kappe für die Kofferstrebe	4

ERFORDERLICHE WERKZEUGE UND KLEINTEILE

- Innensechskant (10 und 12 mm)
- Ratsche
- Gabelschlüssel (10 und 12 mm)
- Innensechskantschlüssel (3 mm)
- Synthetische Reinigungsmittellösung
(Wasser : Synthetisches Reinigungsmittel / 100 : 1)
- Putzlappen
- Drehmomentschlüssel

DREHMOMENTTABELLE

Ziehen Sie alle Schrauben, Bolzen und Muttern mit den vorgeschriebenen Drehmomenten an. Die Drehmomente für ausgebauter Teile sind dem Serviceheft zu entnehmen.

Bauteil	N-m	kgf-m
5-mm-Innensechskantschraube	5,2	0,5
8-mm-Flanschschraube und -mutter	27	2,8

MAXIMALE TRAGFÄHIGKEIT

- Das Gewicht des Gepäcks darf den folgenden Höchstwert nicht überschreiten:

Maximale Tragfähigkeit	
Rechter Seitenkoffer	10,0 kg
Linker Seitenkoffer	10,0 kg

MONTAGE

⚠ VORSICHT

- Warten Sie vor dem Einbau des Zubehörs, bis Motor, Auspuffanlage, Kühler usw. abgekühlt sind, um Verbrennungen zu vermeiden.

ZUR BEACHTUNG:

- Wenn das Motorrad mit Motorschutzbügel oder vorderem Seitenrohr ausgestattet ist, bauen Sie diese bitte zuerst ein.
- Obwohl die Abbildung die CRF1100D4 zeigt, gelten die Verfahren auch für andere Modelle.

1. Fügen Sie das Gummi ein, wie in der Abbildung dargestellt.

<Linke Seite>

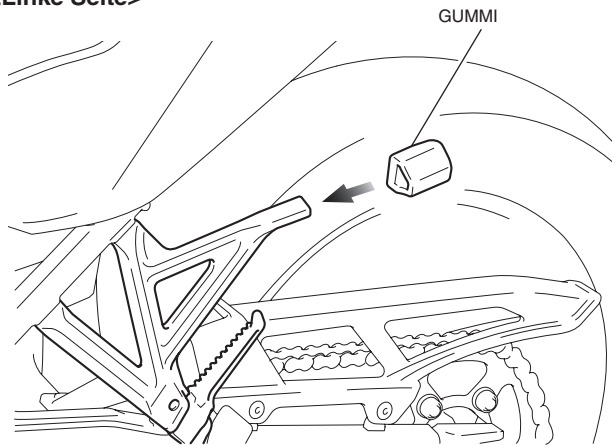

2. Montieren Sie die 5-mm-Innensechskantschraube und die Flanschmuffe wie in der Abbildung dargestellt.

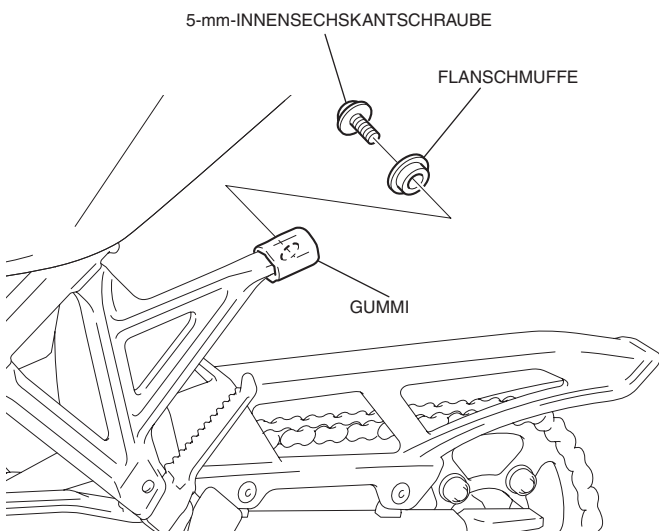

3. Montieren Sie das rechte Gummi auf die gleiche Weise wie auf der linken Seite.

4. Bauen Sie die Clips wie dargestellt aus.

- **Wiederholen Sie den Vorgang auf der rechten Seite.**

<Linke Seite>

CLIP (aufbewahren)
Lösen und entfernen.

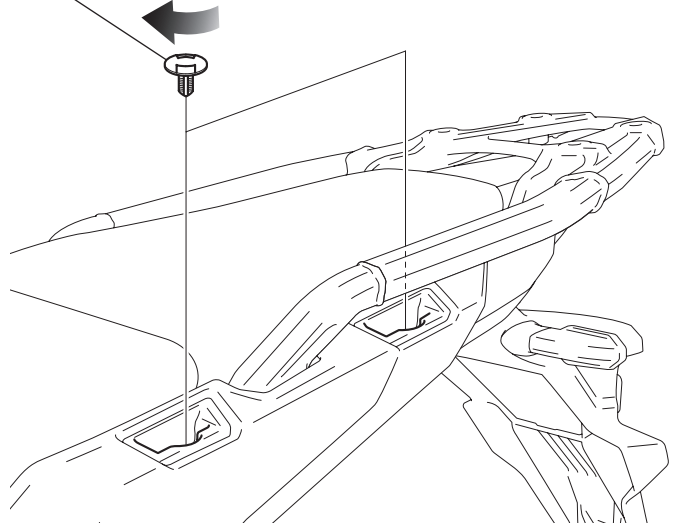

5. Setzen Sie die Kappen für die Kofferstreben und die Distanzringe wie in der Abbildung dargestellt ein.

- **Wiederholen Sie den Vorgang auf der rechten Seite.**

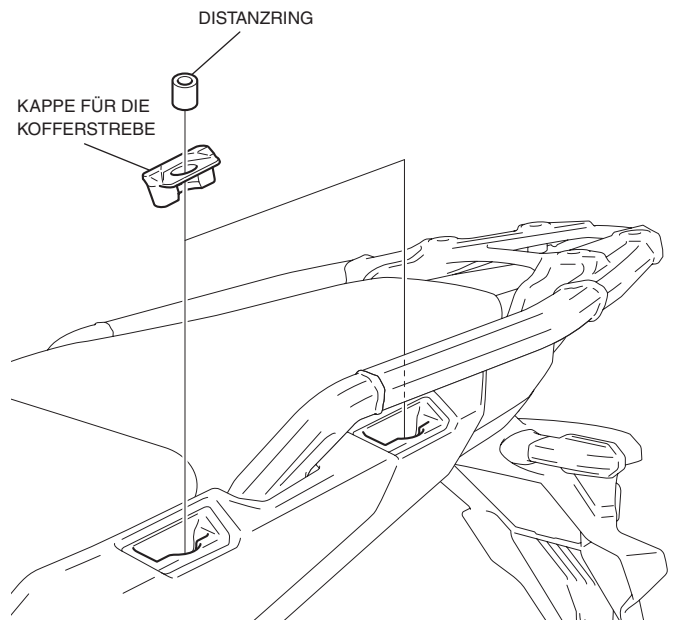

6. Setzen Sie die linke Kofferstrebe wie in der Abbildung dargestellt ein.

- Zuerst am Gummi und dann an den beiden Kappen für die Kofferstreben befestigen.

<Linke Seite>

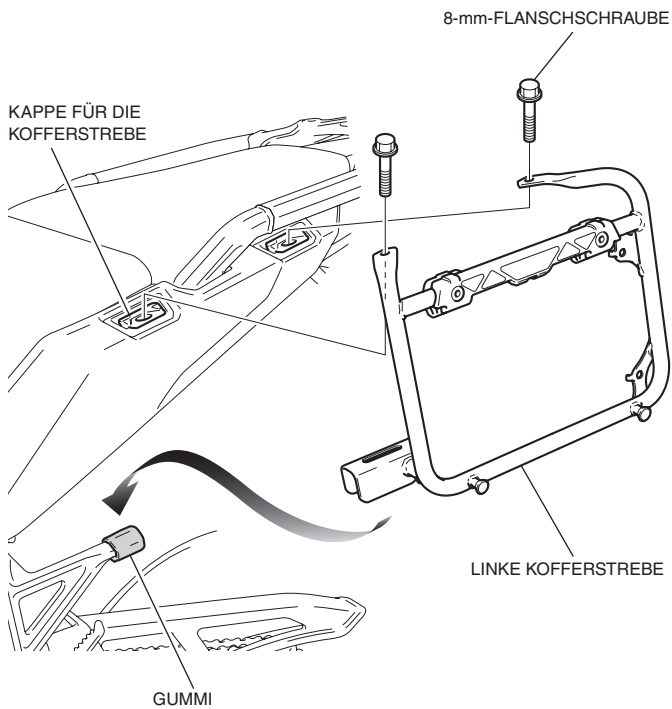

7. Montieren Sie die rechte Kofferstrebe auf die gleiche Weise wie links.

8. Tragen Sie auf die gezeigte Stelle eine synthetische Reinigungsmittellösung auf.

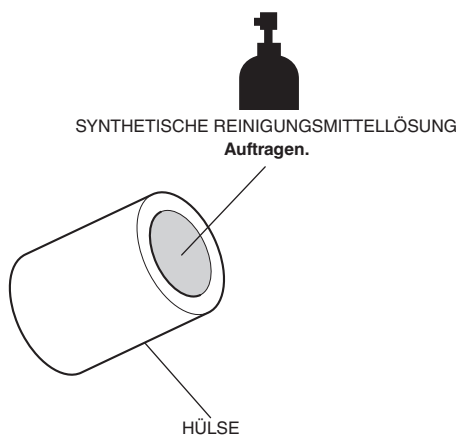

9. Montieren Sie die Hülse wie in der Abbildung dargestellt.

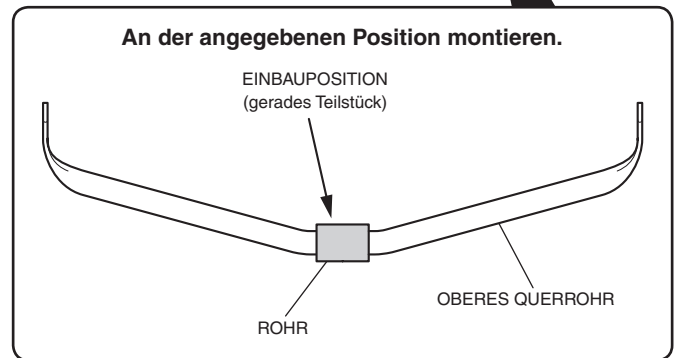
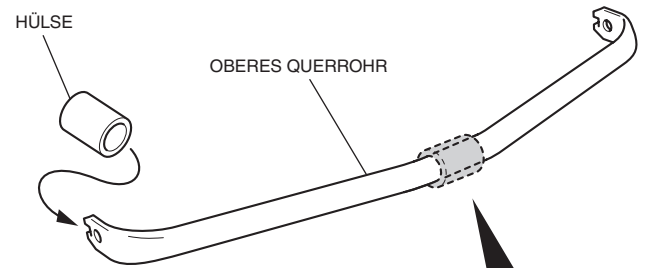

10. Bringen Sie das obere Querrohr wie in der Abbildung dargestellt lose an.

<Rückseite>

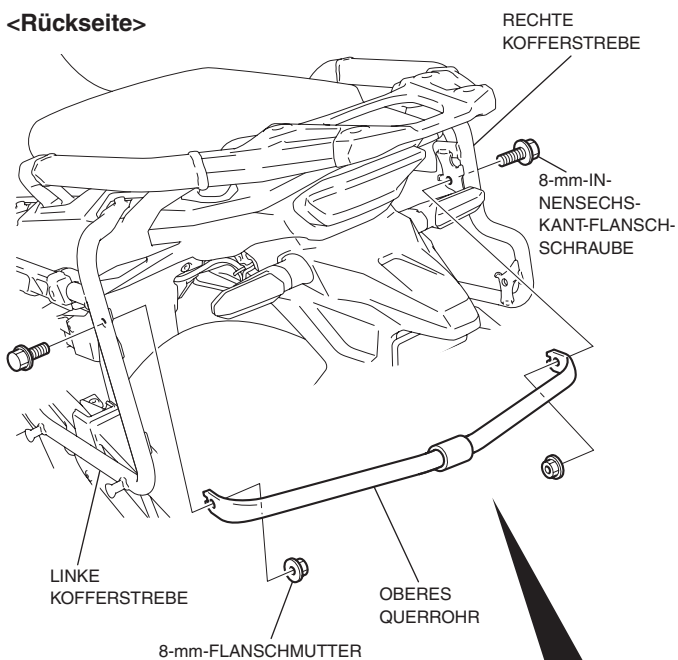

11. Bringen Sie das untere Querrohr wie in der Abbildung dargestellt lose an.

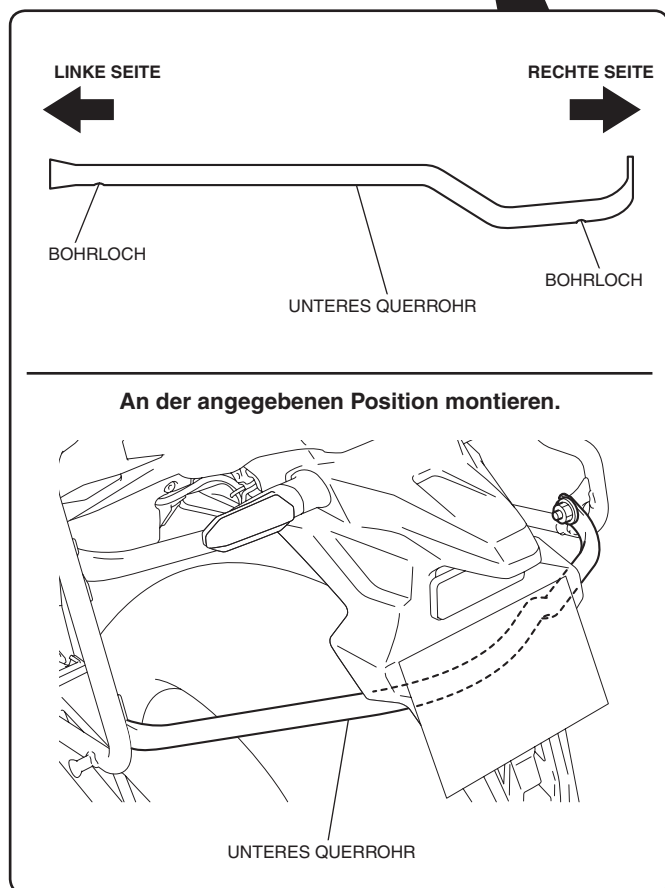
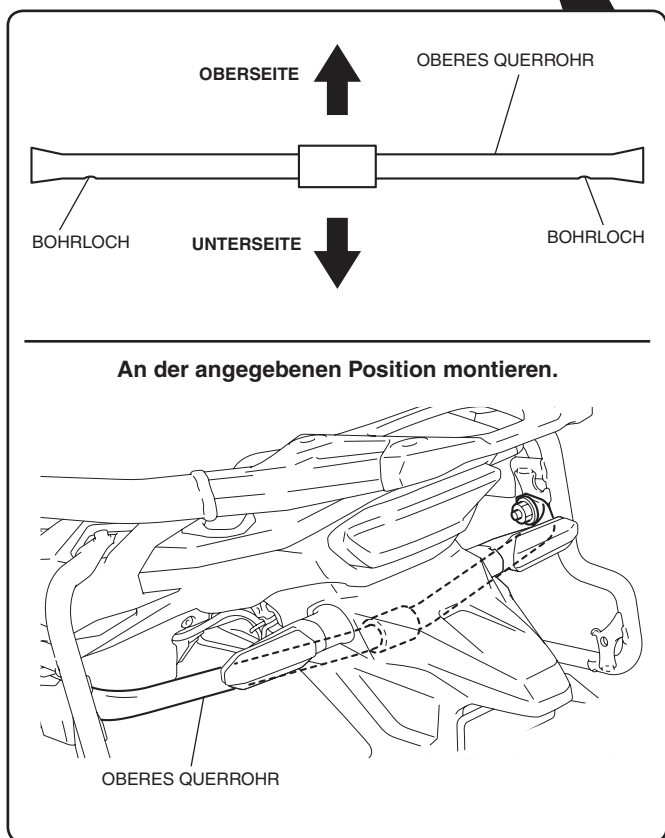
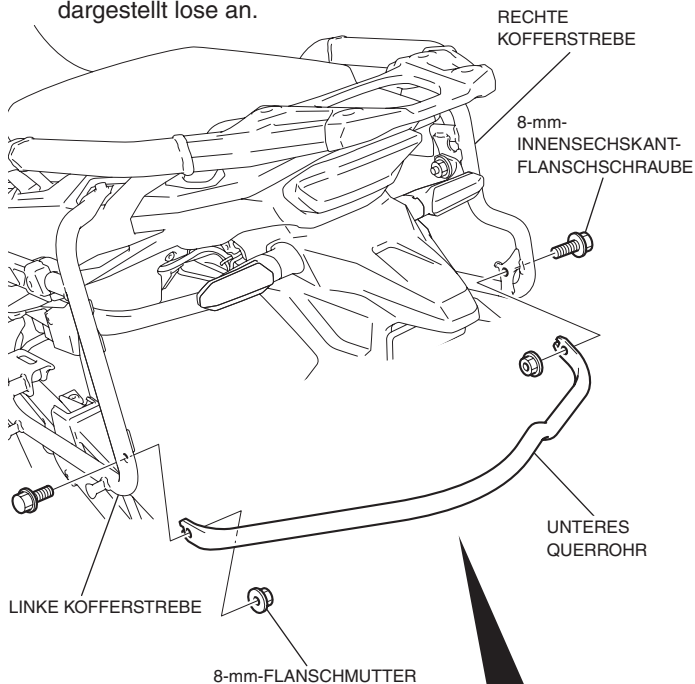

12. Ziehen Sie die lose montierten Teile fest an.

13. Lesen Sie die dem Seitenkoffer beigelegte Bedienungsanleitung für Originalzubehör und bauen Sie den Seitenkoffer entsprechend der Anweisungen ein.