

Honda Händler: Bitte händigen Sie ein Exemplar dieser Anleitung an den Kunden aus.

TEILELISTE

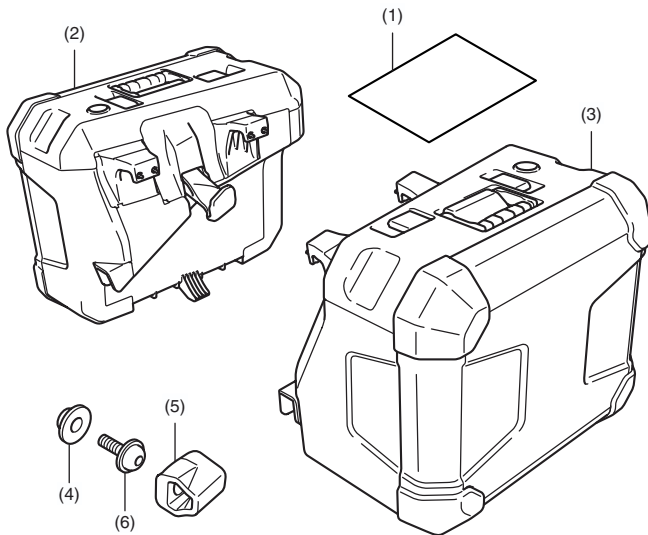

Nr.	Bezeichnung	Anzahl
(1)	URL-Blatt	1
(2)	Rechter Seitenkoffer	1
(3)	Linker Seitenkoffer	1
(4)	Distanzring	2
(5)	Gummi	2
(6)	5-mm-Innensechskantschraube	2

1 SCHLÜSSEL INNERER ZYLINDER (Wellenschlüssel)

- Verwenden Sie nicht die [] Schlitzte.

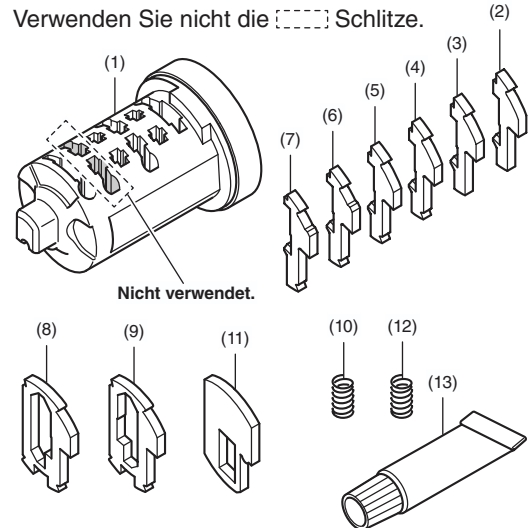

Nr.	Bezeichnung	Anzahl
(1)	Innerer Zylinder	1
(2)	Schließstift Nr. 1	6
(3)	Schließstift Nr. 2	6
(4)	Schließstift Nr. 3	6
(5)	Schließstift Nr. 4	6
(6)	Schließstift Nr. 5	6
(7)	Schließstift Nr. 6	6
(8)	Nebenschließstift A	1
(9)	Nebenschließstift B	1
(10)	Feder (Silber)	13
(11)	Stiftanschlag	2
(12)	Anschlagfeder (schwarz)	2
(13)	Schmierfett	1

BENÖTIGTE WERKZEUGE

Innensechskantschlüssel (3 mm)

Drehmomentschlüssel

DREHMOMENTTABELLE

Ziehen Sie alle Schrauben, Bolzen und Muttern mit den vorgeschriebenen Drehmomenten an. Die Drehmomente für ausgebaute Teile sind dem Serviceheft zu entnehmen.

Bauteil	N·m	kgf·m
5-mm-Innensechskantschraube	5,2	0,5

MAXIMALE TRAGFÄHIGKEIT

- Das Gewicht des Gepäcks darf den folgenden Höchstwert nicht überschreiten:

Maximale Tragfähigkeit	
Rechter Seitenkoffer	6,0 kg
Linker Seitenkoffer	6,0 kg

< Hinweise zum Schlüsselzylinder >

- Dieses Produkt dient der Anfertigung eines Schlüsselzylinders, der dem Motorradschlüssel entspricht, indem sechs Stiftausführungen kombiniert werden.
- Wenn dieser Schlüsselzylinder in einem Kasten oder ähnlicher Ausrüstung eingebaut wird, kann die eingebaute Ausrüstung mit dem Motorradschlüssel betätigt werden.

Kombinieren Sie sechs Arten von Schließstiften.

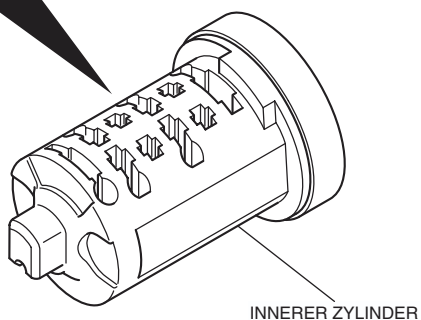
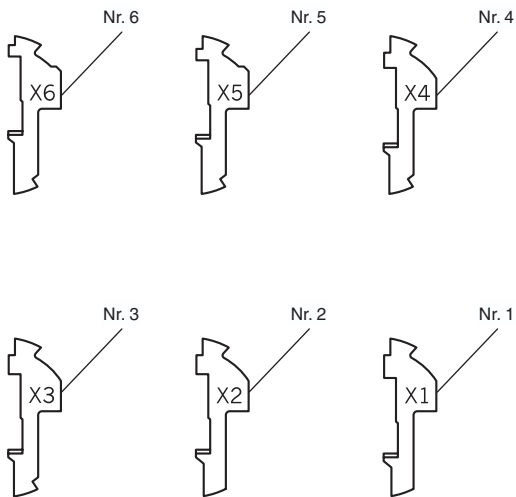

MONTAGE

▲ VORSICHT

- Warten Sie vor dem Einbau des Zubehörs, bis Motor, Auspuffanlage, Kühler usw. abgekühlt sind, um Verbrennungen zu vermeiden.

- Fügen Sie das Gummi ein, wie in der Abbildung dargestellt.

<Linke Seite>

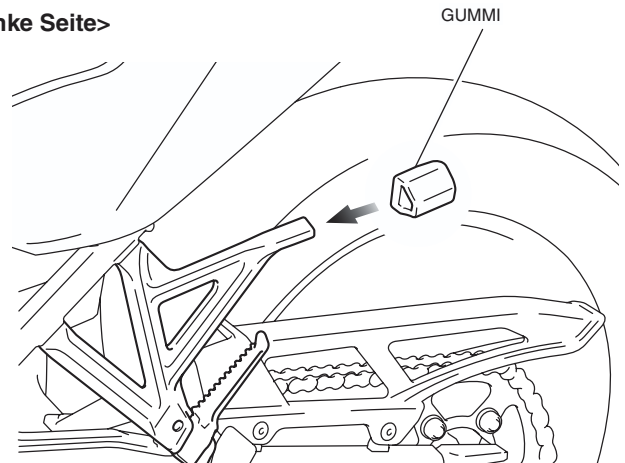

- Montieren Sie die 5-mm-Innensechskantschraube und die Flanschmuffe wie in der Abbildung dargestellt.

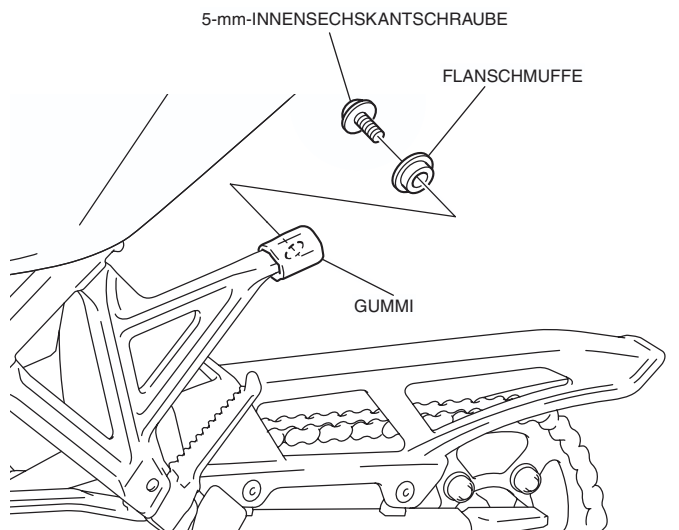

- Montieren Sie das rechte Gummi auf die gleiche Weise wie auf der linken Seite.

4. Es werden die beiden gezeigten Nebenschließstifte bereitgestellt.

- Der  Teil verfügt über einen anderen Schlitz für jeden der beiden Nebenschließstifte.
- Da die Stifte klein sind, diese im Beutel aufbewahren, bis sie verwendet werden.

NEBENSCHLIESSSTIFT A

NEBENSCHLIESSSTIFT B

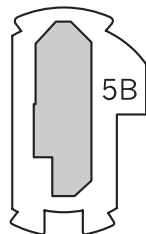
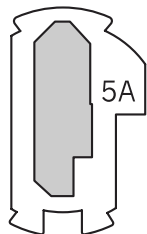

Der Stiftanschlag wird später verwendet.

STIFTANSCHLAG



5. Es werden die sechs gezeigten Arten von Schließstiften bereitgestellt.

- Der  Teil verfügt über unterschiedliche Breiten für jeden der sechs Schließstifte.
- Da die Stifte klein sind, diese im Beutel aufbewahren, bis sie verwendet werden.

Nr. 6

Nr. 5

Nr. 4

Nr. 3

Nr. 2

Nr. 1

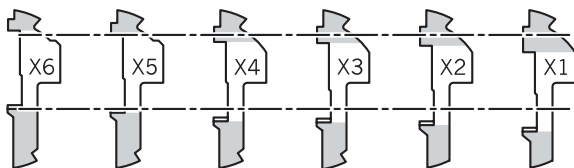

6. Bauen Sie die Stifte und Federn (Silber) wie abgebildet ein.
- Montieren Sie zunächst vier Schließstifte Nr. 1.
 - Notieren Sie die montierten Schließstifte in nachfolgender Tabelle.

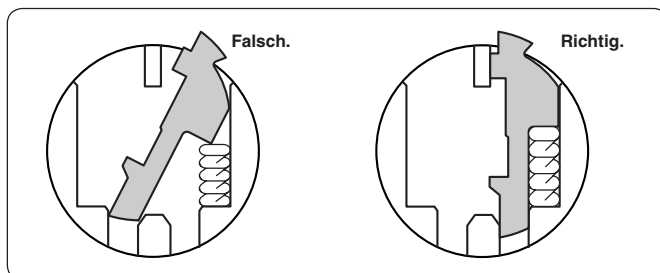
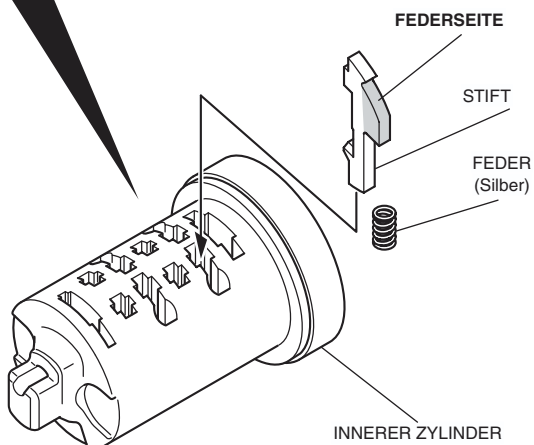
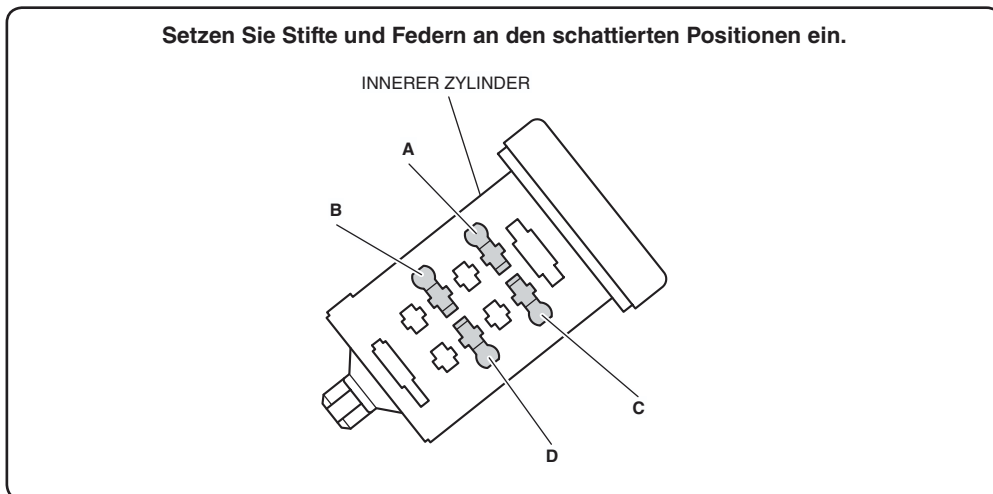

	Position A	Position B	Position C	Position D
Schließstift Nr. 1				
Schließstift Nr. 2				
Schließstift Nr. 3				
Schließstift Nr. 4				
Schließstift Nr. 5				
Schließstift Nr. 6				

7. Stecken Sie den Schlüssel ein, wie in der Abbildung dargestellt.

- **Drücken Sie leicht von oben auf die Stifte und stecken Sie dann den Schlüssel ein.**

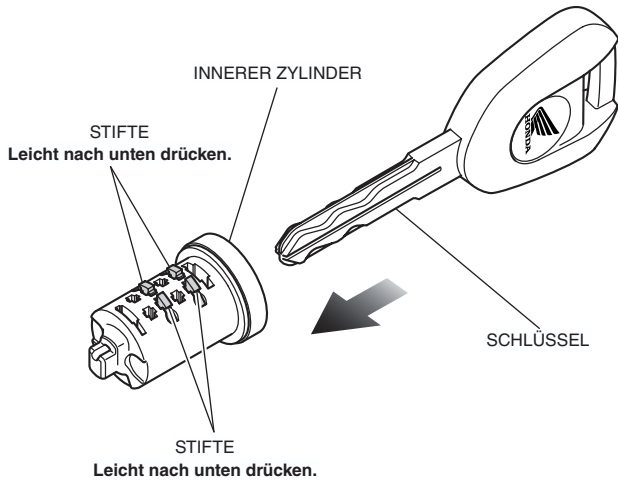

8. Überprüfen Sie, ob Stifte hervorstehen. Markieren Sie die Positionen der hervorstehenden Stifte.

- **Die Positionen, an denen die Stifte hervorstehen, und die Überstehhöhe unterscheiden sich entsprechend dem Schlüssel.**

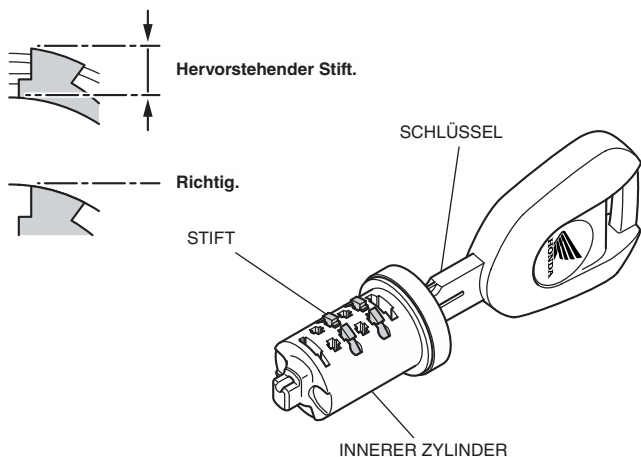

9. Drücken Sie leicht auf den Stift, ziehen Sie den Schlüssel heraus.

- **Die Stifffeder springt ggf. aus, wenn der Stift nicht leicht nach unten gedrückt wird.**

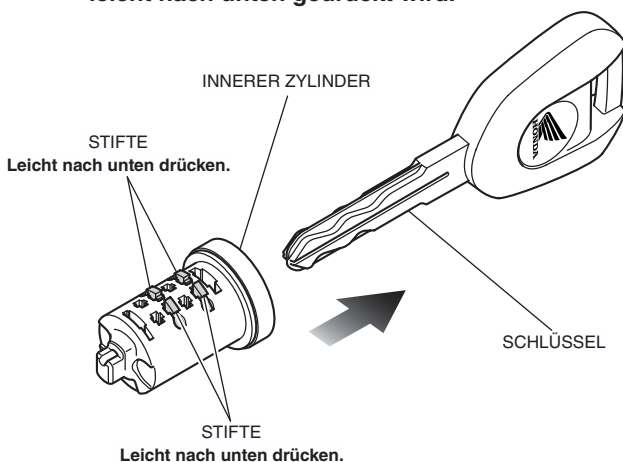

10. Ziehen Sie den/die hervorstehenden Stift/e heraus.

- **Lassen Sie die Feder(n) eingebaut.**

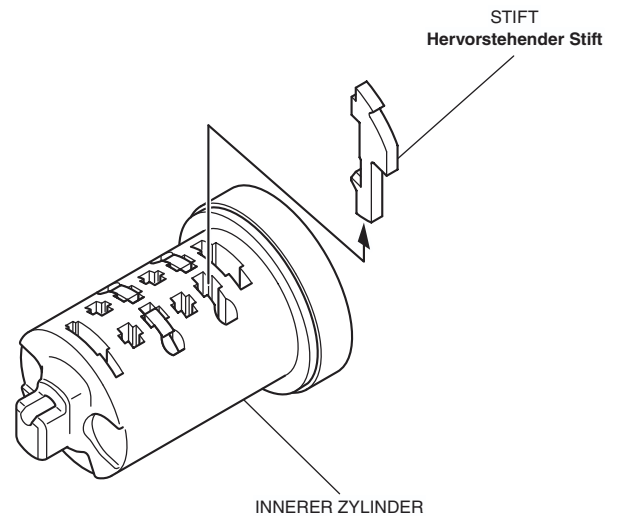

11. Setzen Sie andere Stifte an den markierten Positionen ein.

- **Verwenden Sie einen Schließstift der Nr. 1.**

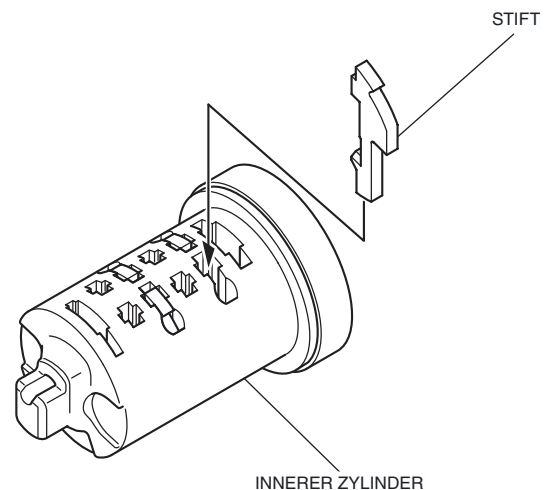

12. Wiederholen Sie die Schritte 7 bis 11 und setzen Sie dabei verschiedene Stifte an den markierten Positionen ein, bis keine Stifte hervorstehen.

- **Drücken Sie leicht von oben auf die Stifte und stecken Sie dann den Schlüssel ein.**

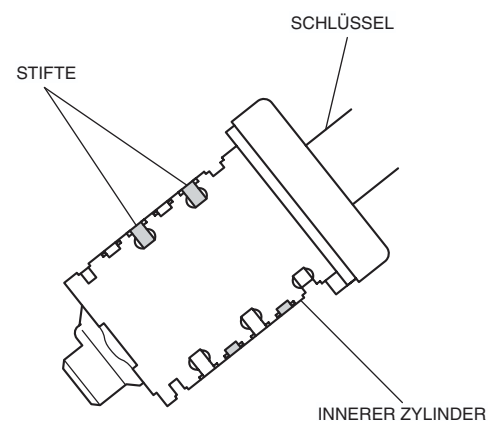

13. Montieren Sie die Stifte und Federn (Silber) an der Rückseite des inneren Zylinders wie in der Abbildung dargestellt.

- Montieren Sie zunächst zwei Schließstifte Nr. 1.

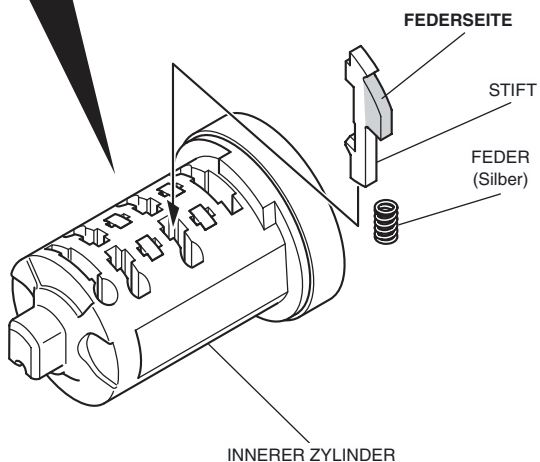
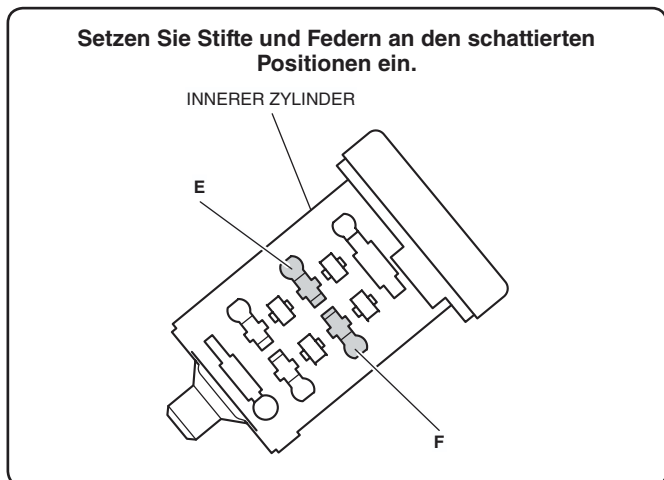

- Notieren Sie die montierten Schließstifte in nachfolgender Tabelle.

	Position E	Position F
Schließstift Nr. 1		
Schließstift Nr. 2		
Schließstift Nr. 3		
Schließstift Nr. 4		
Schließstift Nr. 5		
Schließstift Nr. 6		

14. Bauen Sie den inneren Zylinder an der anderen Seite anhand der Schritte 7 bis 11 auf dieselbe Weise zusammen.

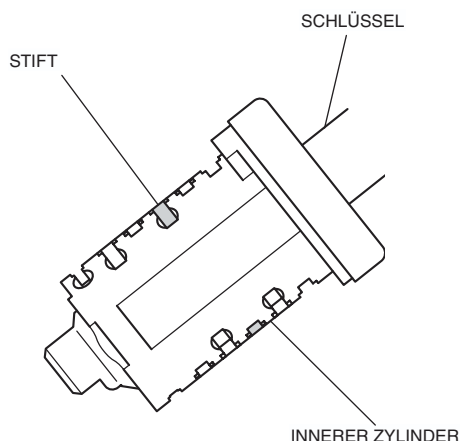

15. Bauen Sie die Nebenschließstifte entsprechend der Abbildung ein.

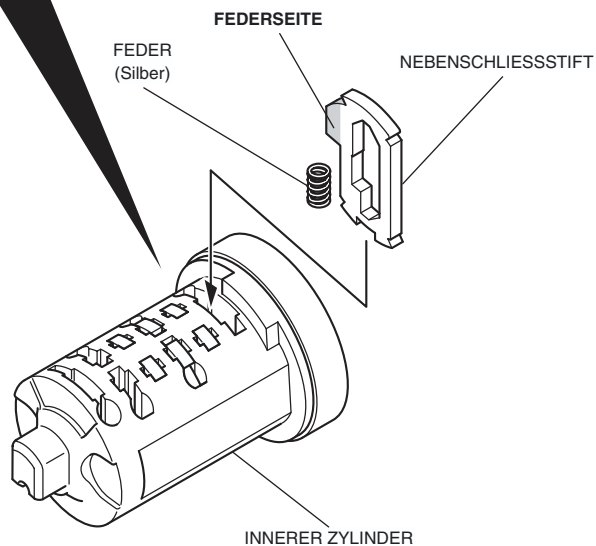
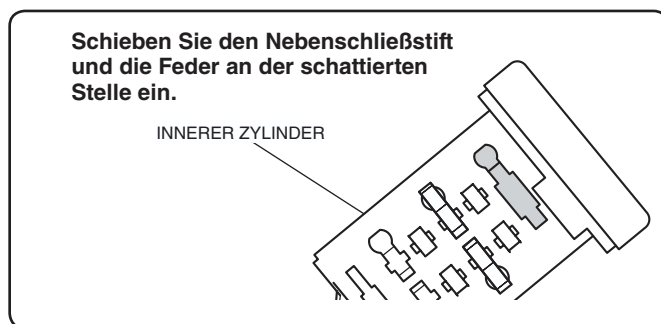

- Notieren Sie die montierten Schließstifte in nachfolgender Tabelle.

Nebenschließstift A	
Nebenschließstift B	

16. Achten Sie darauf, dass der Nebenstift nicht übersteht.
- **Wenn der Stift heraussteht, nehmen Sie einen anderen Nebenstift und prüfen Sie erneut.**

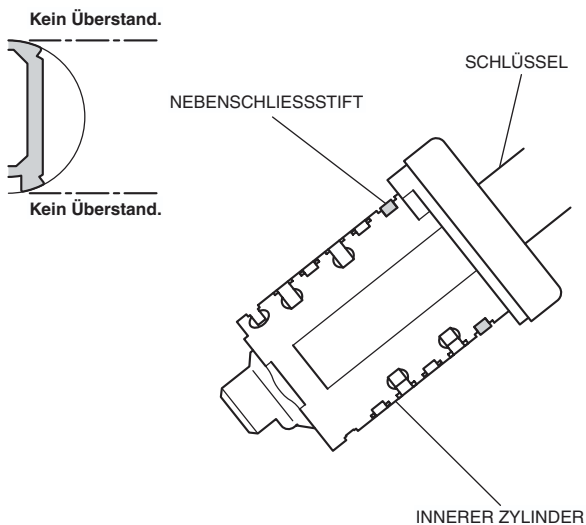

17. Setzen Sie den zusammgebauten inneren Zylinder wie abgebildet in das Zylindergehäuse ein.
- **Stellen Sie sicher, dass sich der innere Zylinder freigängig nach rechts drehen lässt.**

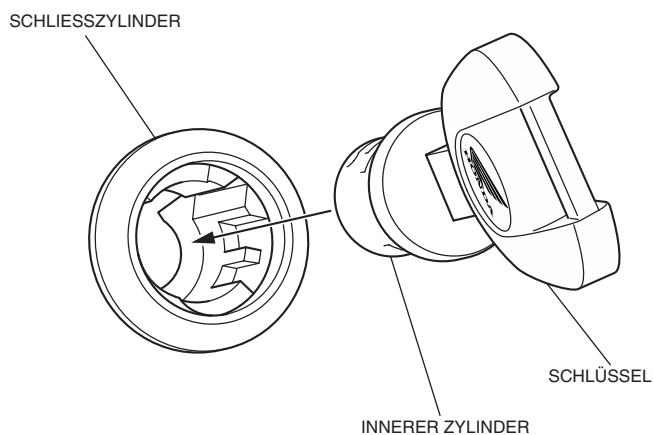

18. Ziehen Sie den inneren Zylinder heraus.
19. Drücken Sie die Stifte leicht ein und ziehen Sie den Schlüssel heraus.

20. Bauen Sie den Stiftanschlag und die Anschlagfeder (schwarz) wie abgebildet ein.

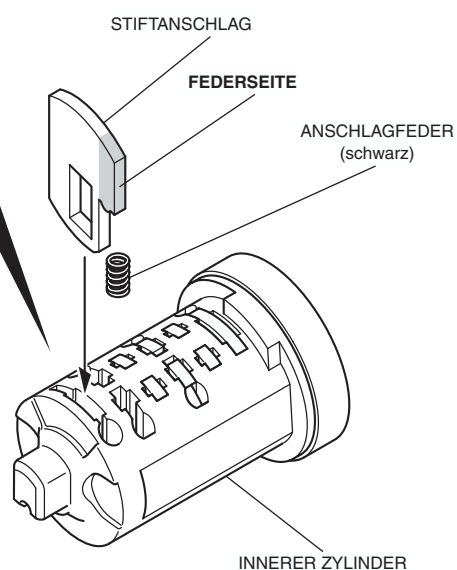
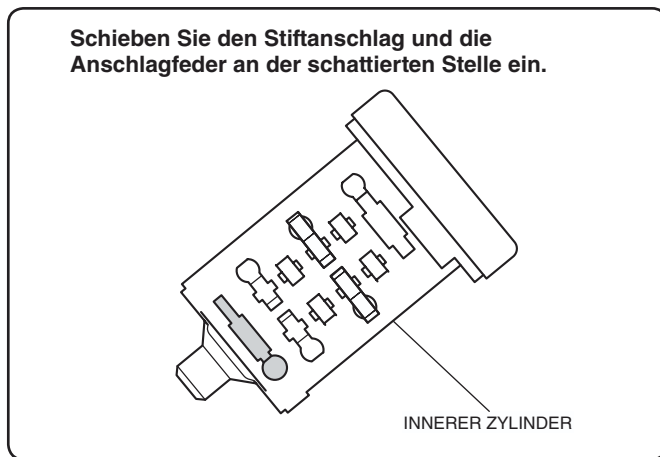

21. Stecken Sie den Schlüssel wie abgebildet ein.
- **Drücken Sie leicht von oben auf die Stifte und stecken Sie dann den Schlüssel ein.**
 - **Stellen Sie sicher, dass der Stiftanschlag herauspringt.**

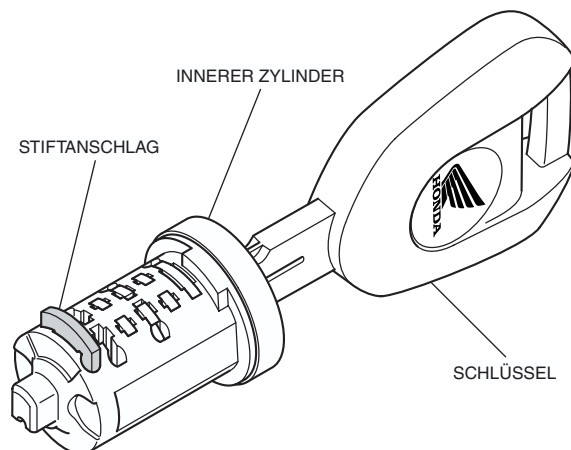

22. Tragen Sie Schmierfett an den schattierten Bereichen wie abgebildet auf.

- **Tragen Sie es auf den Stift und auf den Außenumfang des inneren Zylinders auf.**
- **Verwenden Sie nur das Schmierfett im Lieferumfang.**

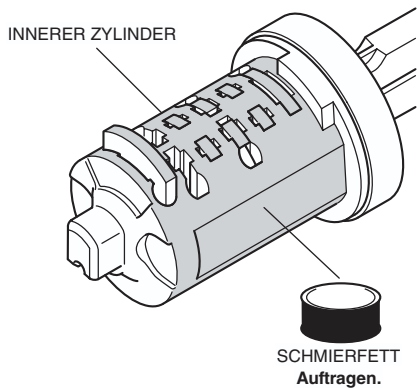

23. Bauen Sie den inneren Zylinder ein, indem Sie den Stiftanschlag an der Schiebeführung entlang schieben, während Sie ihn drehen.

- **Wenn der innere Zylinder nicht eingesetzt werden kann, stellen Sie erneut sicher, dass keine Stifte außer dem Stiftanschlag herausgesprungen sind.**

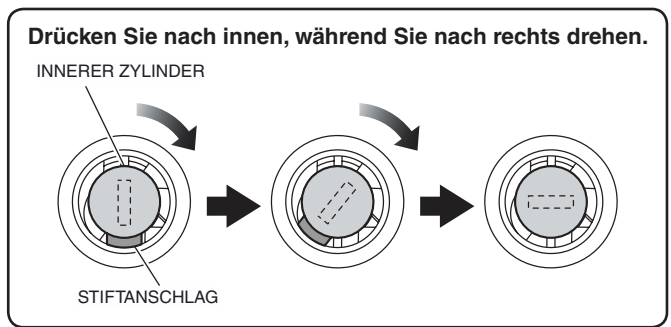
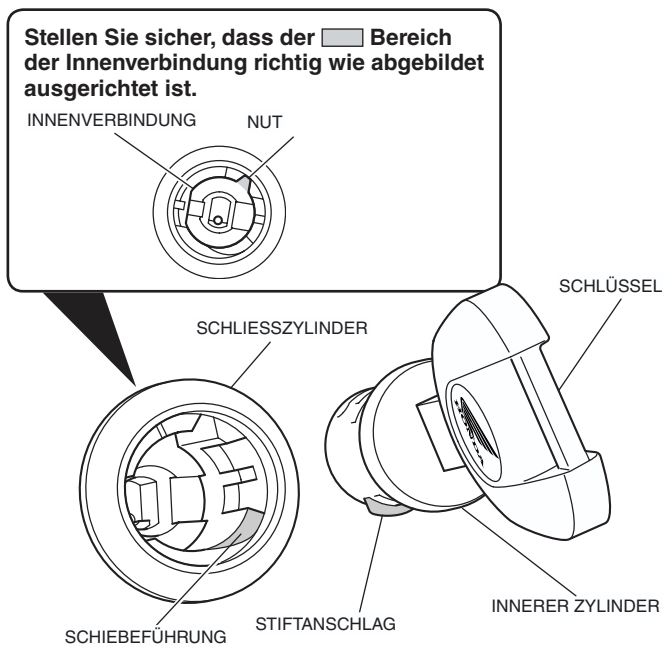

24. Ziehen Sie den Schlüssel heraus und stellen Sie sicher, dass der innere Zylinder nicht herauskommt.

25. Montieren Sie den inneren Zylinder auf dieselbe Weise an dem anderen Seitenkoffer.

ZUR VERWENDUNG DER SEITENKOFFER

▲ VORSICHT

- Warten Sie vor dem Ein- und Ausbau des Zubehörs, bis Motor, Auspuffanlage, Kühler usw. abgekühlt sind, um Verbrennungen zu vermeiden.

Öffnen der Seitenkoffer

1. Stecken Sie den Schlüssel ein und lösen Sie die Verriegelung durch Drehen des Schlüssels im Uhrzeigersinn.

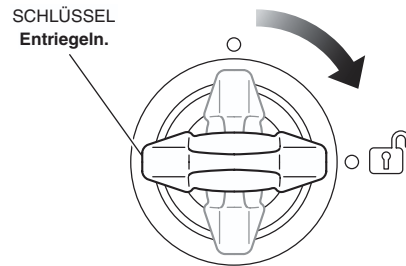

2. Ziehen Sie am Entriegelungshebel, um den Deckel wie in der Abbildung dargestellt zu öffnen.

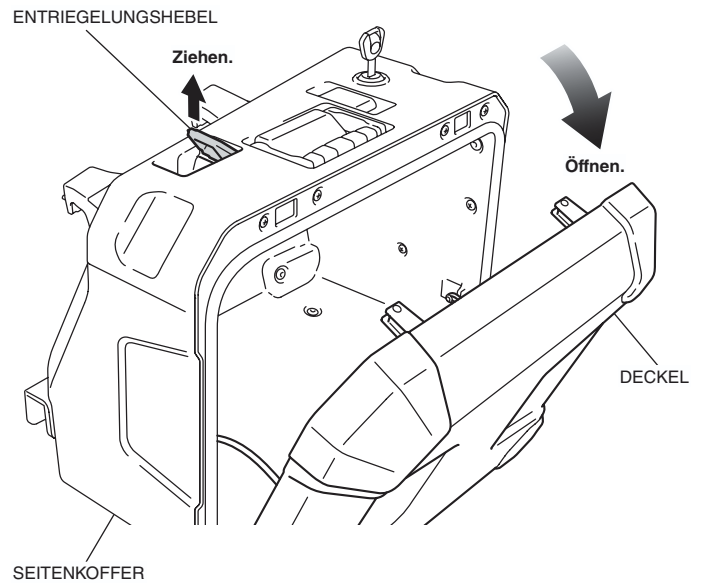

Schließen der Seitenkoffer

1. Schließen und verriegeln Sie den Seitenkoffer in umgekehrter Reihenfolge wie beim Öffnen.

- **Achten Sie darauf, dass die im Seitenkoffer gelagerten Gegenstände beim Schließen nicht eingeklemmt werden.**

Installation der Seitenkoffer

1. Stecken Sie den Schlüssel ein und lösen Sie die Verriegelung durch Drehen des Schlüssels im Uhrzeigersinn.

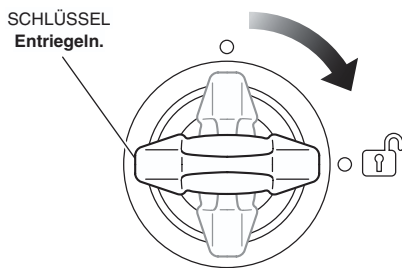

2. Ziehen Sie den Entriegelungshebel wie in der Abbildung dargestellt.

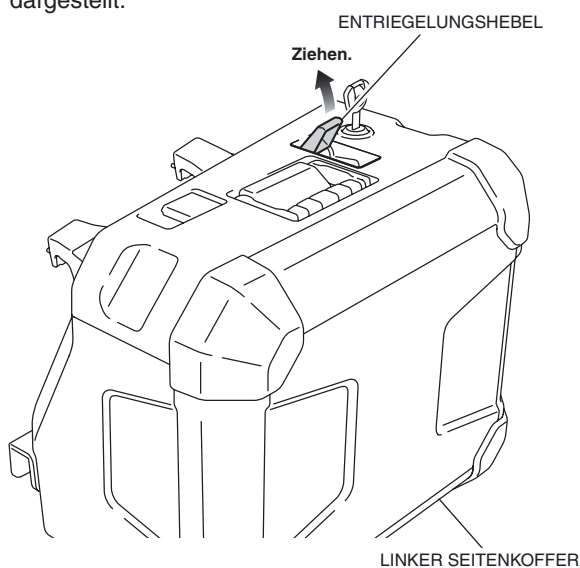

3. Bauen Sie den linken Seitenkoffer wie in der Abbildung dargestellt ein.

- Befestigen Sie ihn zuerst am Gummi und dann an den beiden Bohrlöchern.

<Linke Seite>

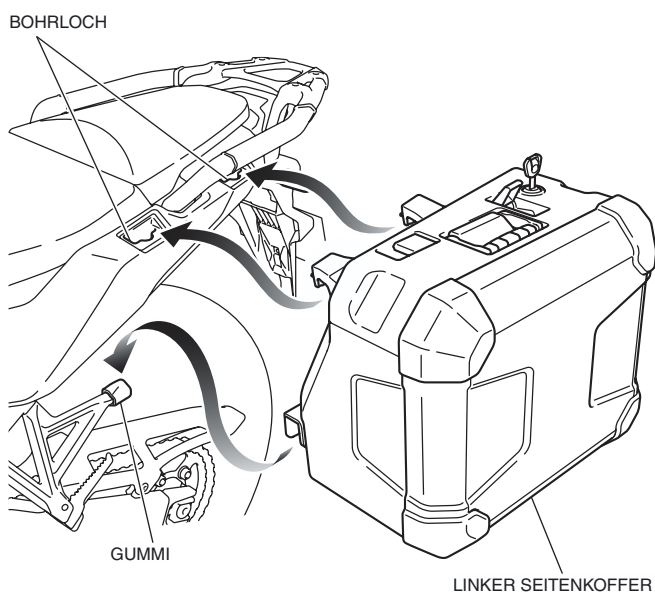

4. Drücken Sie den Entriegelungshebel wie in der Abbildung dargestellt nach unten.

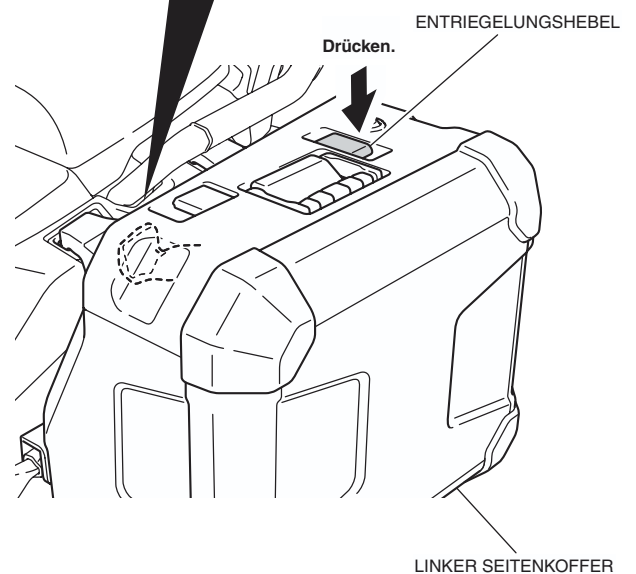
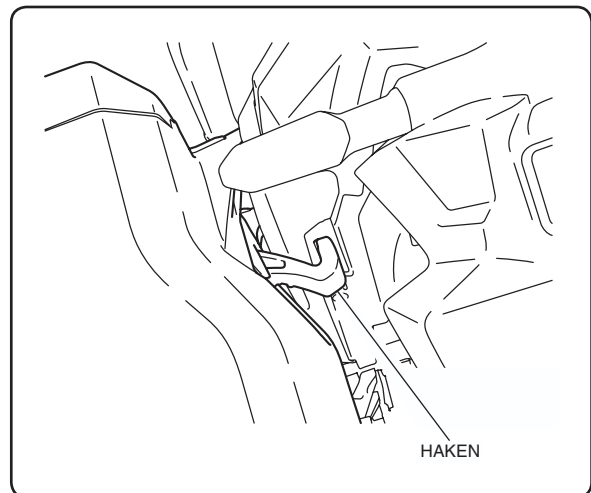

5. Schließen Sie den Seitenkoffer ab, indem Sie den Schlüssel gegen den Uhrzeigersinn drehen.

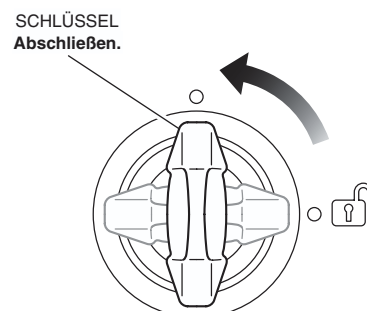

- Ziehen Sie den Schlüssel ab. Stellen Sie sicher, dass sich der Entriegelungshebel nicht lösen kann.

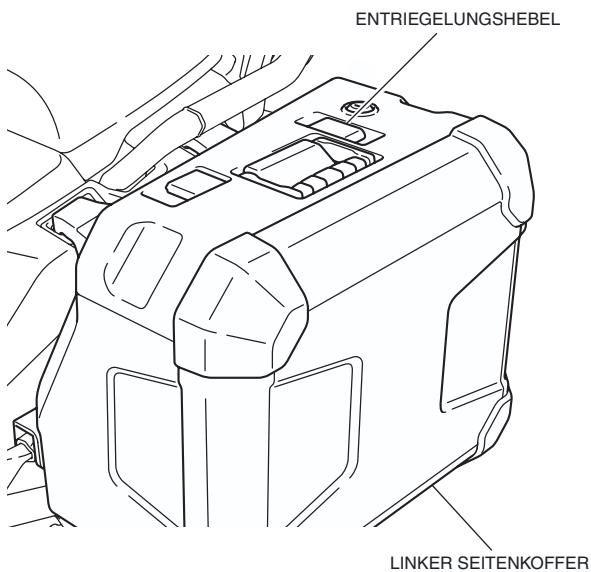

- Prüfen Sie, ob der linke Seitenkoffer sicher montiert ist, indem Sie daran wackeln. Achten Sie dabei darauf, dass das Motorrad nicht umfällt.
 - **Der linke Seitenkoffer kann sich während der Fahrt lösen, wenn er nicht richtig befestigt ist.**

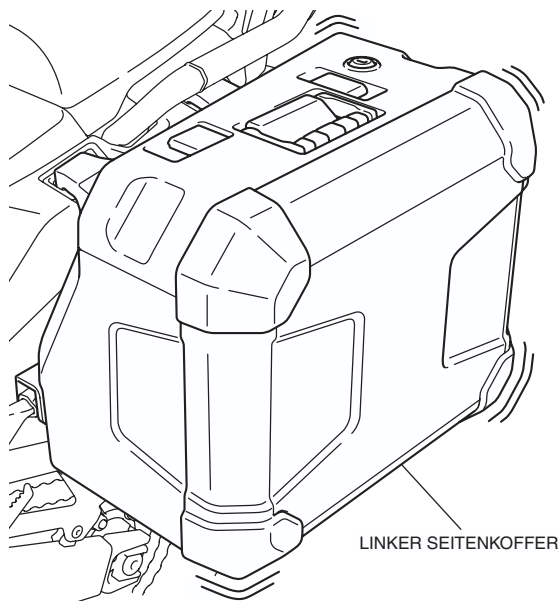

- Montieren Sie den rechten Seitenkoffer auf die gleiche Weise wie den linken Seitenkoffer.

Entfernen der Seitenkoffer

- Stecken Sie den Schlüssel ein und lösen Sie die Verriegelung durch Drehen des Schlüssels im Uhrzeigersinn.

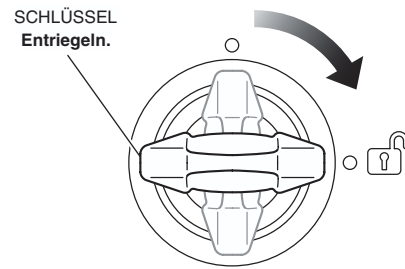

- Ziehen Sie den Entriegelungshebel wie in der Abbildung dargestellt.

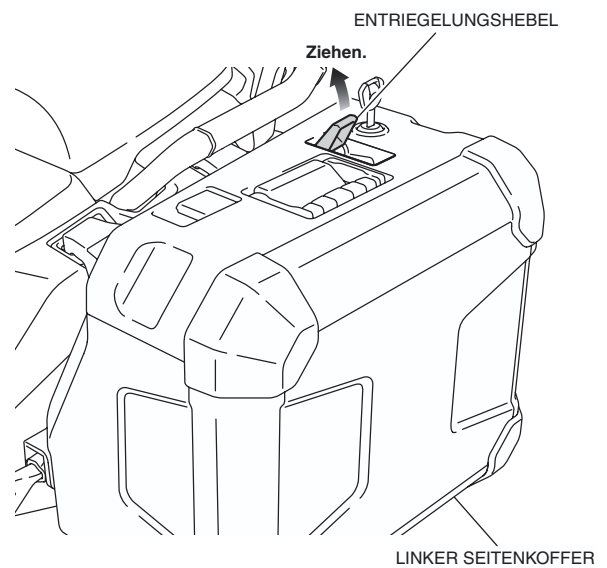

- Bauen Sie den Seitenkoffer in umgekehrter Montagerihenfolge aus.

So verstauen Sie die Innentasche des Seitenkoffers

- Öffnen Sie den Seitenkoffer, und verstauen Sie die Innentasche.
- Schließen Sie den Seitenkoffer.
 - **Achten Sie darauf, dass die im Seitenkoffer gelagerten Gegenstände beim Schließen nicht eingeklemmt werden.**