



EINBAU-ANWEISUNGEN

Zubehör

NEBELSCHEINWERFER-ANBAUSATZ
Teile-Nr. 08V70-MJP-G50

Anwendung

CRF1000/A/D

Veröffentlichungs-Nr.

MII

Veröffentlichungsdatum

November 2015

Honda-Händler: Bitte händigen Sie ein Exemplar dieser Anleitung an den Kunden aus.

TEILELISTE

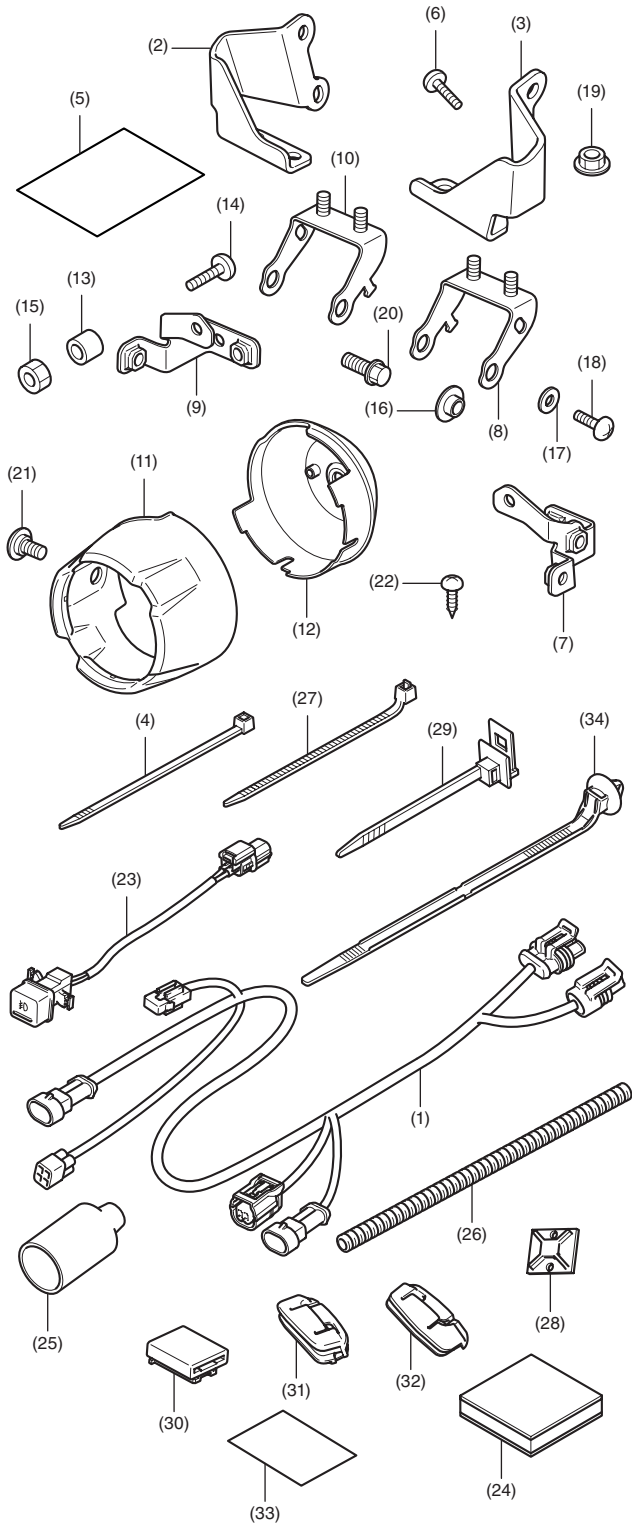

Nr.	Bezeichnung	Anzahl
(1)	Zusatzkabelbaum für Nebelscheinwerfer	1
(2)	Haltestrebe des rechten Nebelscheinwerfers	1
(3)	Haltestrebe des linken Nebelscheinwerfers	1
(4)	Kabelbinder	9
(5)	URL-Blatt	1
(6)	6-mm-Innensechskantschraube	4
(7)	Nebelscheinwerferhalterung (für linke Seite)	1
(8)	Nebelscheinwerferhalterung (für linke Seite)	1
(9)	Nebelscheinwerferhalterung (für rechte Seite)	1
(10)	Nebelscheinwerferhalterung (für rechte Seite)	1
(11)	Nebelscheinwerferabdeckung	2
(12)	Nebelscheinwerferkappe	2
(13)	Hülse	2
(14)	6-mm-Schraube	2
(15)	6-mm-Mutter	2
(16)	Flanschmuffe (klein)	4
(17)	Distanzscheibe	4
(18)	6-mm-Schraube	4
(19)	Flanschmutter, 6 mm	4
(20)	6-mm-Innensechskant-Flanschschraube	2
(21)	6-mm-Innensechskant-Schulterchraube	4
(22)	3-mm-Schraube	2
(23)	Nebelscheinwerferschalter	1
(24)	Gummi	1
(25)	Steckverbinderabdeckung	1
(26)	Rohr	2
(27)	Clip-Binder	2
(28)	Tylap-Basis	2
(29)	Halterclip	1
(30)	Halterabstützung	1
(31)	Gummi des rechten Nebelscheinwerfers	1
(32)	Gummi des linken Nebelscheinwerfers	1
(33)	Schutzfolie	2
(34)	Clip des Kabelbaums	2

VORDERER LED-NEBELSCHEINWERFER
Separat erhältlich

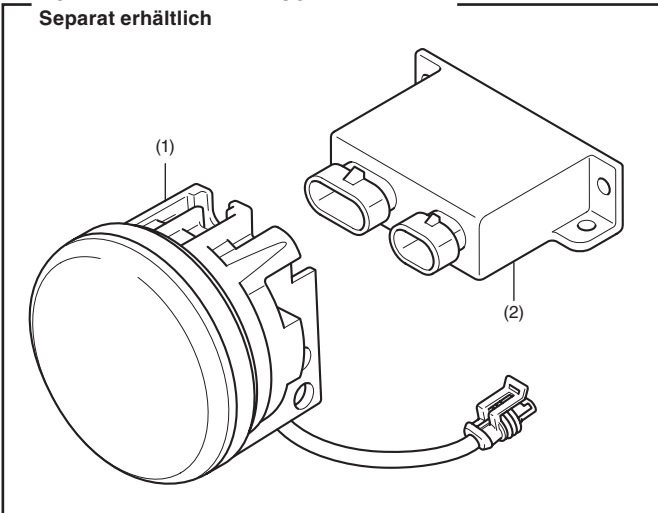

Nr.	Bezeichnung	Anzahl
(1)	Vorderer LED-Nebelscheinwerfer	2
(2)	Vorderer LED-Nebelscheinwerferantrieb	1

VORDERES SEITENROHR
Separat erhältlich

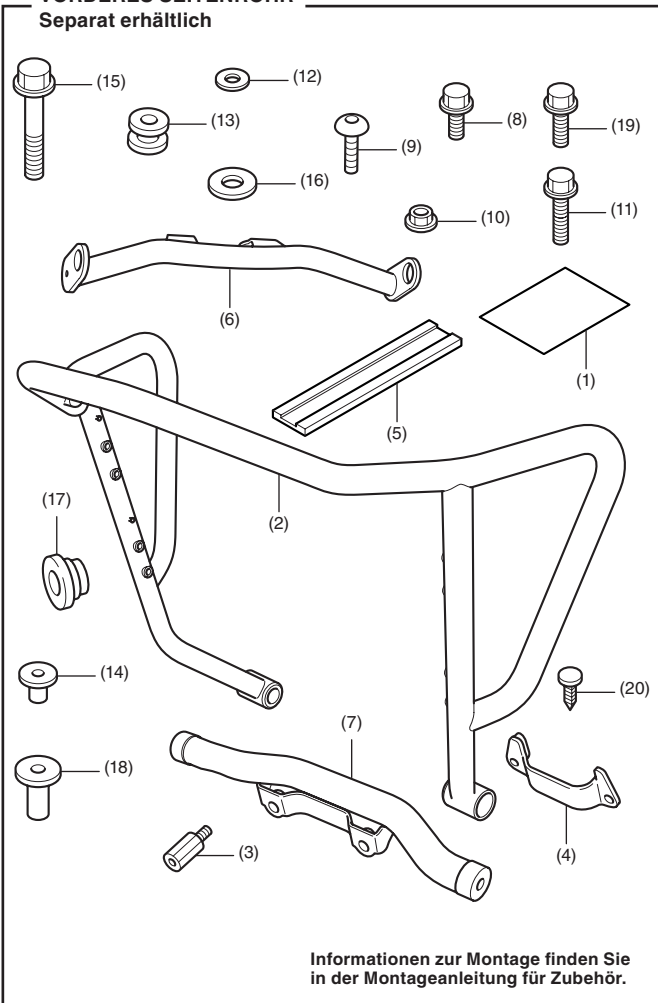

Informationen zur Montage finden Sie
in der Montageanleitung für Zubehör.

Nr.	Bezeichnung	Anzahl
(1)	URL-Blatt	1
(2)	Vorderes Seitenrohr	1
(3)	Spezierschraube	2
(4)	Vorderer Binder	1
(5)	Bindergummi	1
(6)	Halterung des vorderen Seitenrohrs	1
(7)	Unteres Querrohr	1
(8)	6-mm-Flanschschraube (kurz)	1
(9)	6-mm-Schraube	2
(10)	6-mm-Mutter	2
(11)	6-mm-Flanschschraube (lang)	2
(12)	Unterlegscheibe (klein)	2
(13)	Gummi	2
(14)	Flanschmuffe (klein)	2
(15)	8-mm-Flanschschraube	2
(16)	Unterlegscheibe (groß)	2
(17)	Dämpfergummi	4
(18)	Flanschmuffe (groß)	2
(19)	6-mm-Flanschschraube (mittel)	1
(20)	Clip	4

ZUSATZKABELBAUM
Separat erhältlich

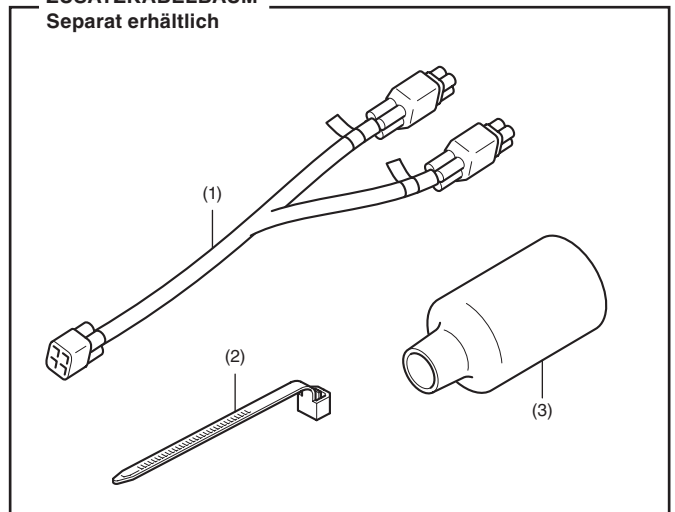

Nr.	Bezeichnung	Anzahl
(1)	Vorderer Zusatzkabelbaum	1
(2)	Kabelbinder	1
(3)	Steckverbinderabdeckung	1

ERFORDERLICHE WERKZEUGE UND KLEINTEILE

Innensechskant (8 und 10 mm)
Ratsche
Innensechskantschlüssel (4 und 5 mm)
Phillips ® Schraubendreher
Zange
Elektrische Bohrmaschine
Bohrer (7 mm)
Marker
Waage
Isolierband
Schere
Feile
Binder oder Draht
Isopropanol
Lappen
Drehmomentschlüssel

DREHMOMENTTABELLE

Ziehen Sie alle Schrauben, Bolzen und Muttern mit den vorgeschriebenen Anzugsmomenten an. Die Anzugsmomente für ausgebaute Teile sind dem Werkstatthandbuch zu entnehmen.

Bauteil	Nm	kgf-m	lbf-ft
6-mm-Schraube	9	0,9	6,6
6-mm-Innensechskant-Schulterschraube	9	0,9	6,6
6-mm-Innensechskantschraube	9	0,9	6,6
6-mm-Schraube	10	1,0	7
6-mm-Innensechskant-Flanschschraube	10	1,0	7
Flanschmutter, 6 mm	12	1,2	9

EINBAU

▲ ACHTUNG

- Warten Sie vor dem Einbau des Zubehörs bis Motor, Auspuffanlage, Kühler usw. abgekühlt sind, um Verbrennungen zu vermeiden.
- Beachten Sie beim Ein- und Ausbau des Tanks unbedingt alle im Wartungshandbuch beschriebenen Sicherheitshinweise und Vorsichtsmaßnahmen.

HINWEIS:

- Erwärmen Sie die Klebestellen mit einem Föhn, wenn die Umgebungstemperatur unter 21 °C liegt.
- Der Kleber erreicht nach 72 Stunden seine volle Haftkraft. Warten Sie mindestens 24 Stunden, bevor Sie Ihr Motorrad wieder in Betrieb nehmen.
- Trennen Sie das Kabel für den Minuspol (-) der Batterie, bevor Sie dieses Zubehör installieren.
- Beim Abtrennen der Batterie werden die Speicher der Uhr gelöscht. Setzen Sie nach dem Wiederanschießen der Batterie die Speicher zurück.
- Montieren Sie die abgebauten Teile wieder am Motorrad und achten Sie darauf, dass keine Kabel eingeklemmt werden.
- Schneiden Sie die überschüssigen Enden der Kabelbinder nach Anschließen an den Kabelbaum ab. Teile des Kabelbinders dürfen den anderen Kabelbaum oder den Bremsschlauch nicht beeinträchtigen.

1. Entfernen Sie wie gezeigt den Fahrersitz.

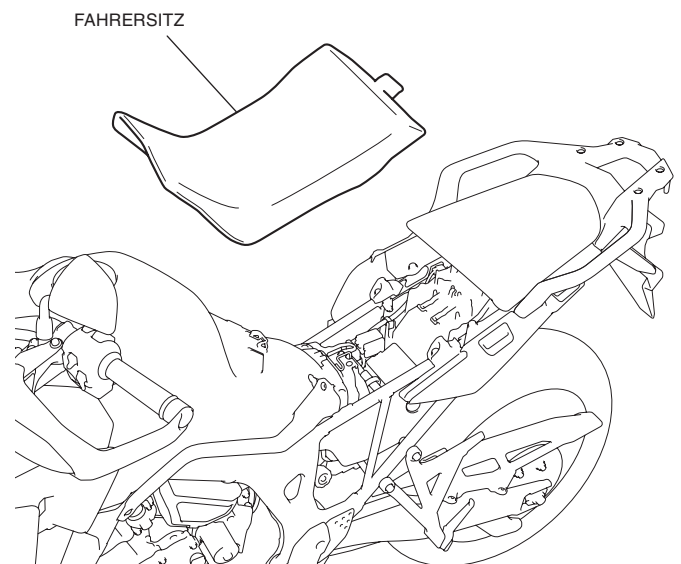

2. Entfernen Sie den Werkzeugkasten, öffnen Sie den Batteriekasten und trennen Sie die Minusklemme (-) von der Batterie.

<Linke Seite>

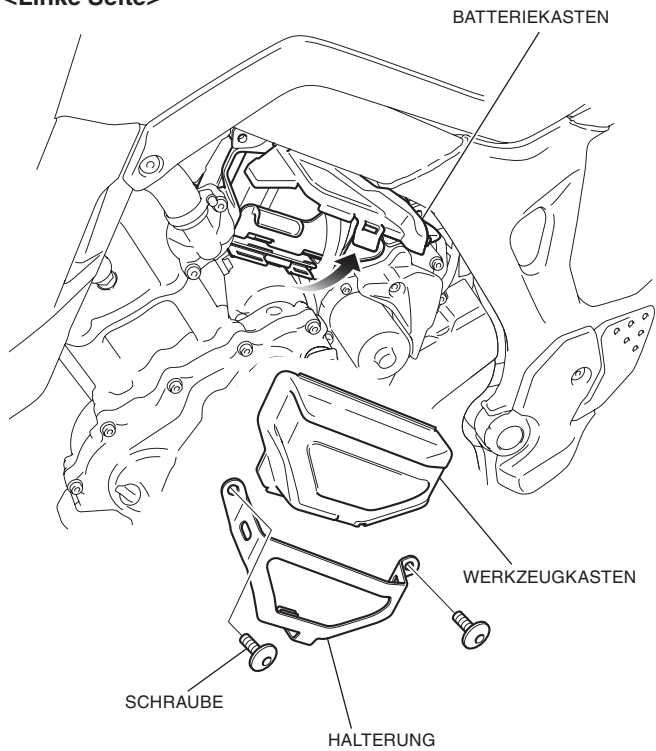

3. Bauen Sie die linke seitliche Abdeckung des Tanks aus, wie in der Abbildung dargestellt.

<Linke Seite>

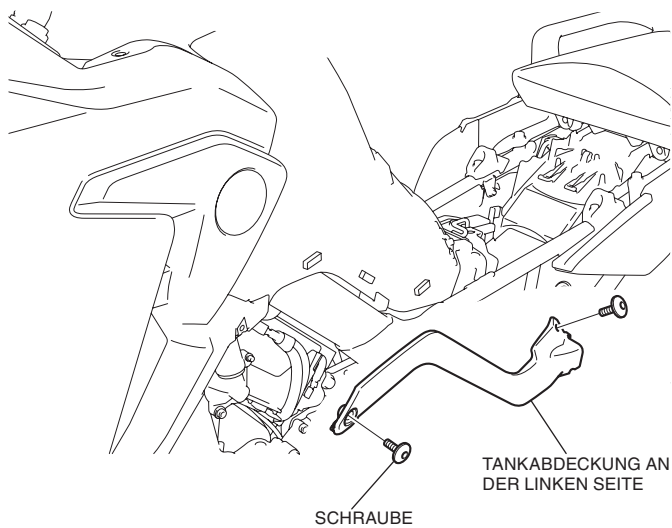

4. Bauen Sie den Steckverbinder wie dargestellt aus.

<Rechte Seite>

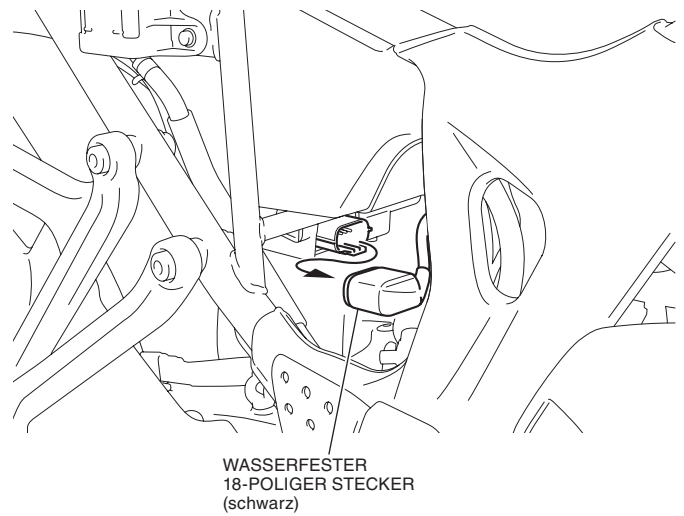

5. Entfernen Sie die Steckverbinder, wie in der Abbildung dargestellt.

<Linke Seite>

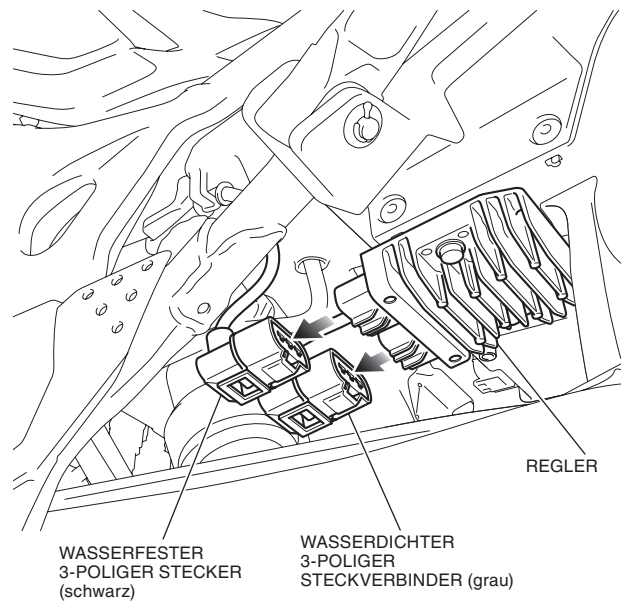

6. Entfernen Sie den Regler, wie in der Abbildung dargestellt.

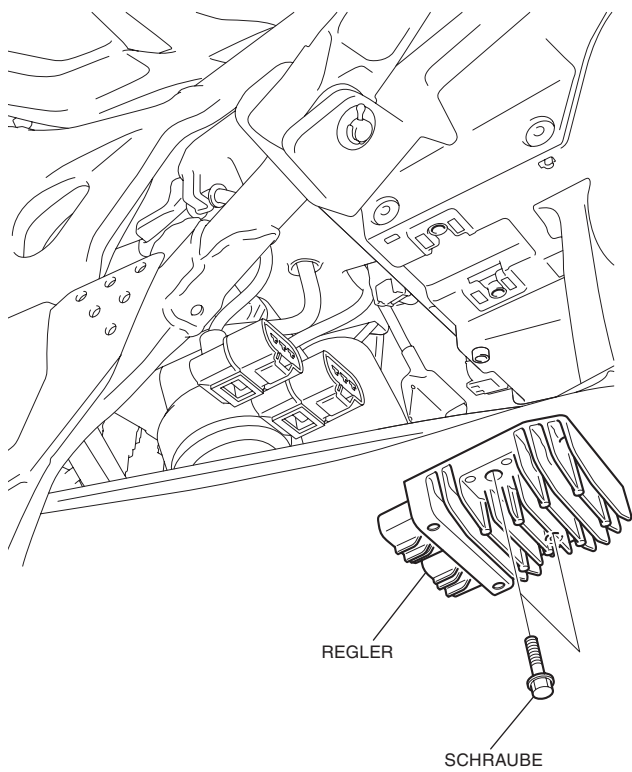

7. Entfernen Sie die Schrauben und die Clips, wie in der Abbildung dargestellt.

- Wiederholen Sie den Vorgang auf der rechten Seite.

<Linke Seite>

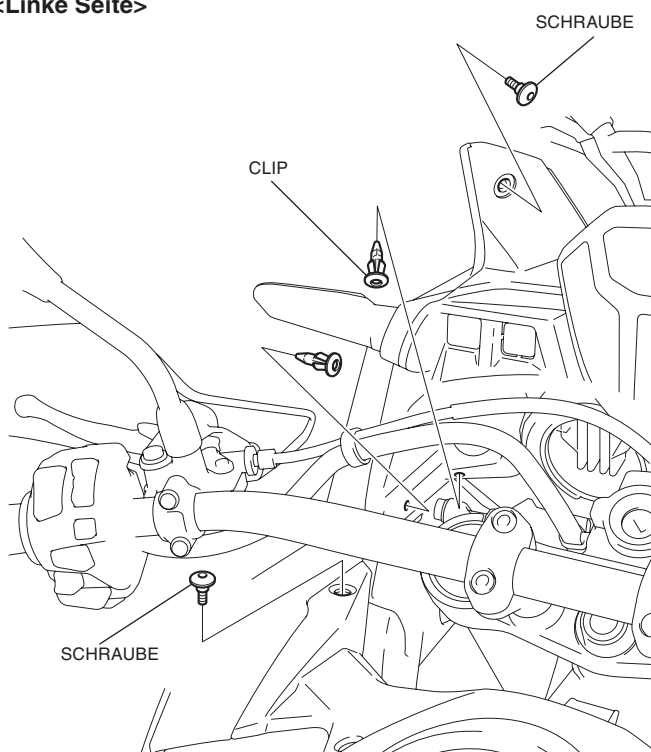

8. Bauen Sie das Windschild ein, wie in der Abbildung dargestellt.

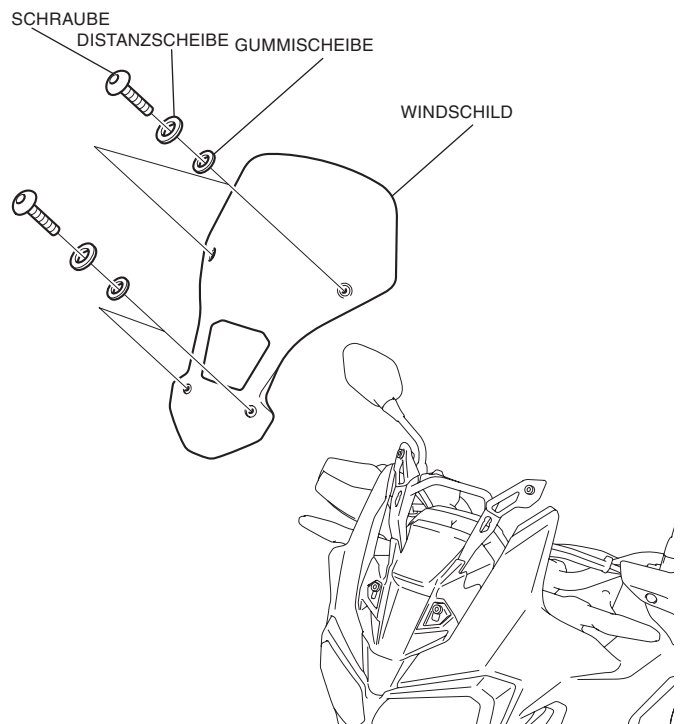

9. Entfernen Sie den Frontspoiler gemäß Abbildung.

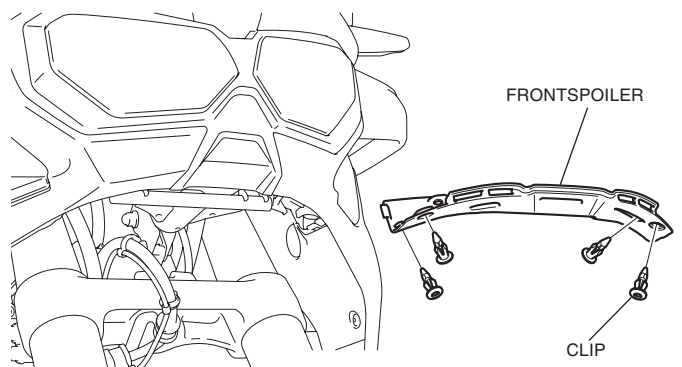

10. Bauen Sie die Clips wie dargestellt aus.
 • **Wiederholen Sie den Vorgang auf der rechten Seite.**

<Linke Seite>

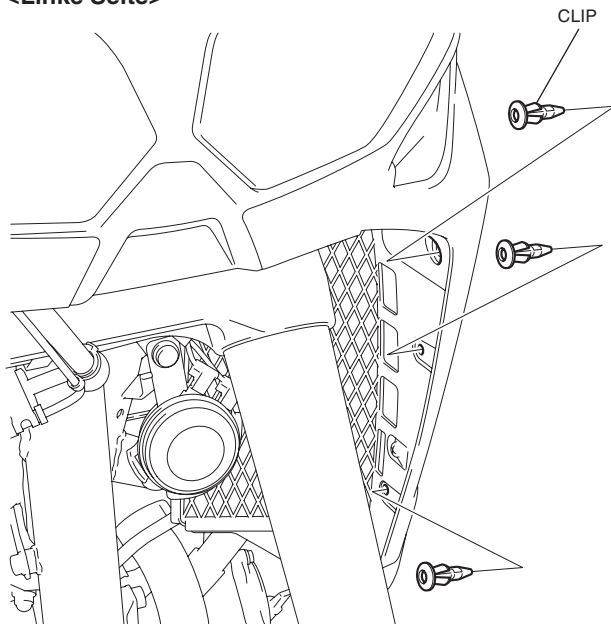

11. Befestigen Sie die Schutzfolie an der linken Mittelverkleidung, wie in der Abbildung dargestellt.

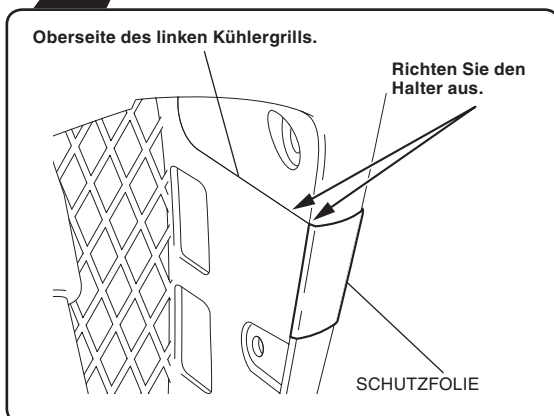
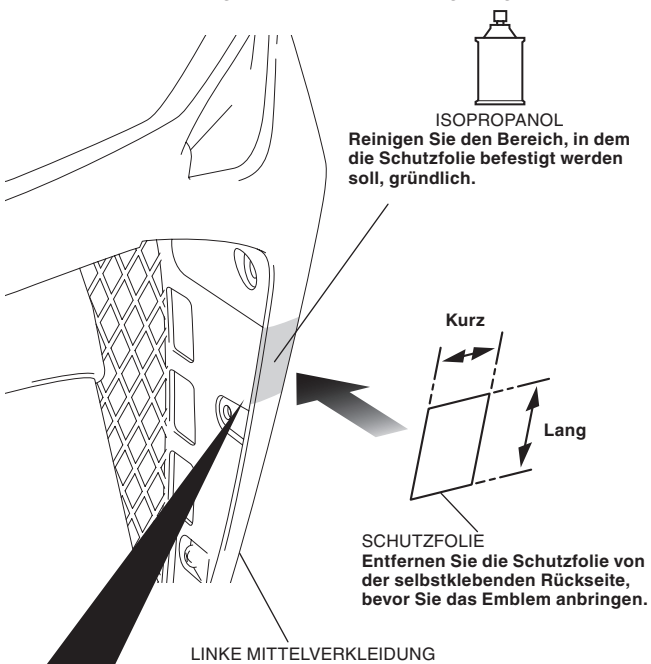

12. Reinigen Sie die rechte Mittelverkleidung und befestigen Sie die Schutzfolie auf dieselbe Weise.
 13. Entfernen Sie die linke Mittelverkleidung, wie in der Abbildung dargestellt.

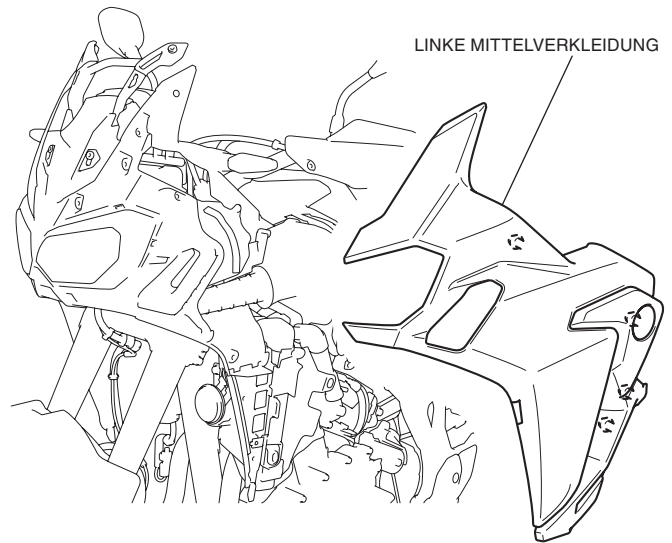

14. Entfernen Sie auf gleiche Weise die rechte Seitenabdeckung des Tanks und die rechte Mittelverkleidung.
 15. Bauen Sie den Clip aus, wie dargestellt.
 • **Wiederholen Sie den Vorgang auf der rechten Seite.**

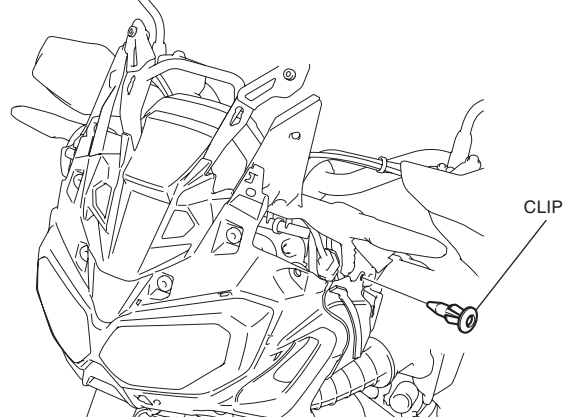

16. Bauen Sie die vordere Abdeckung aus, wie in der Abbildung dargestellt.

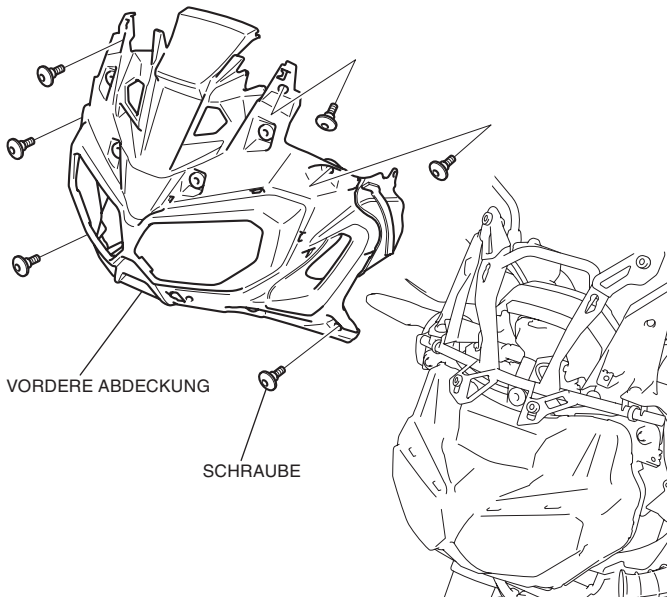

17. Entfernen Sie die vordere Tankabdeckung, wie in der Abbildung dargestellt.

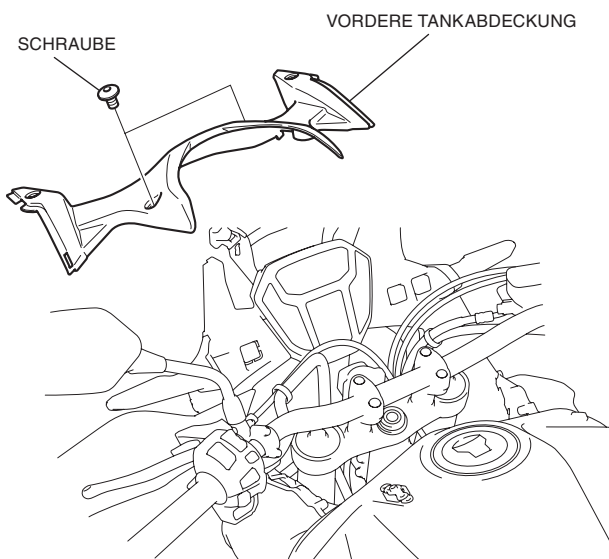

18. Entfernen Sie die hintere Tankabdeckung, wie in der Abbildung dargestellt.

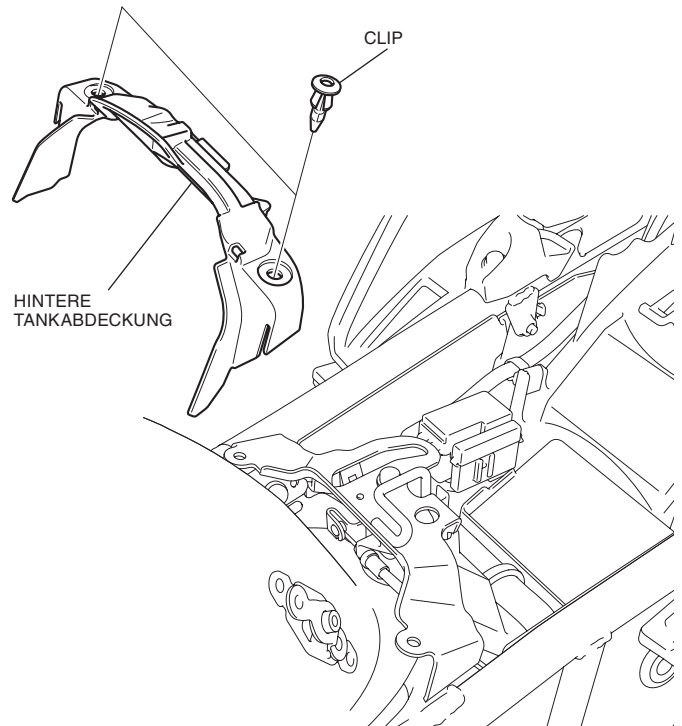

19. Entfernen Sie die Sitzverschlusshalterung, wie in der Abbildung dargestellt.

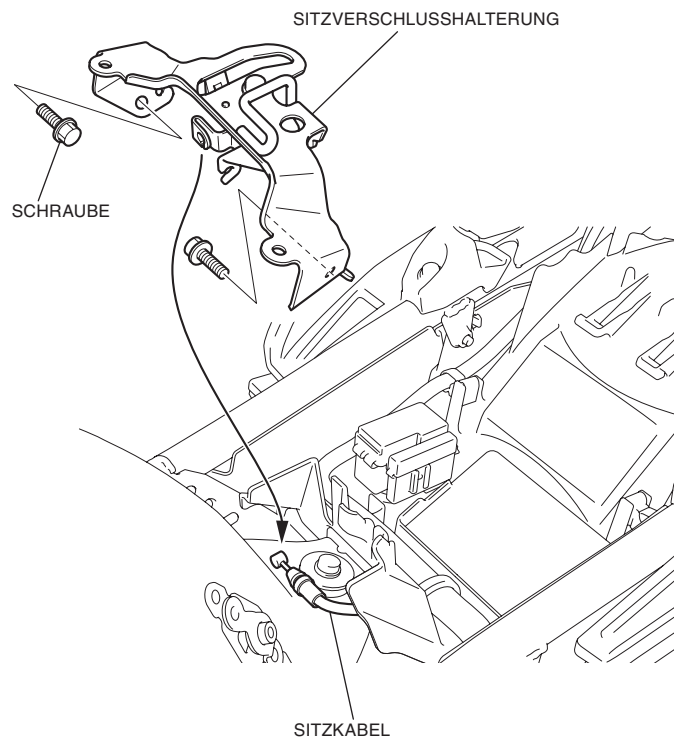

20. Entfernen Sie die Sicherung, wie in der Abbildung dargestellt.

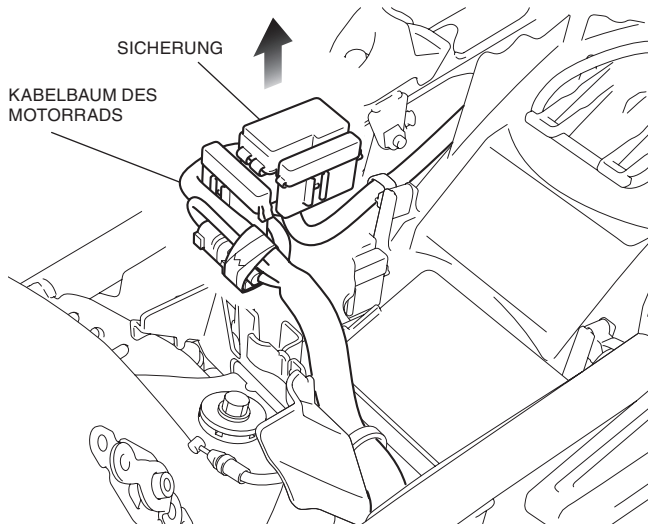

21. Bauen Sie die Clips wie dargestellt aus.

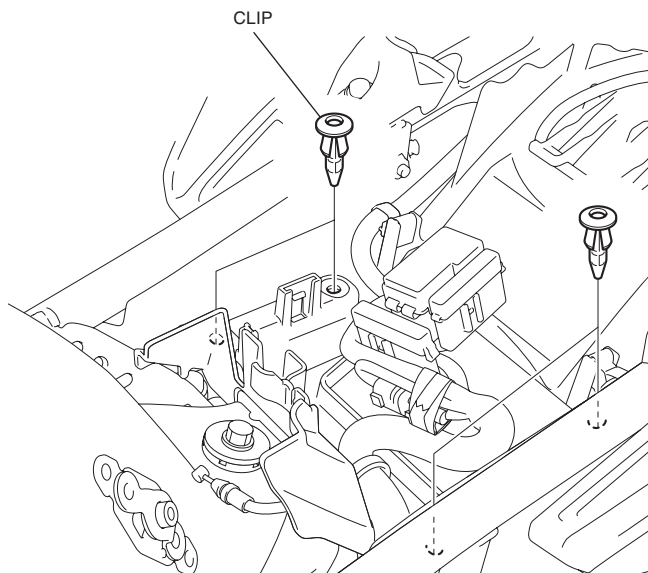

22. Entfernen Sie den Einsatz, wie in der Abbildung dargestellt.

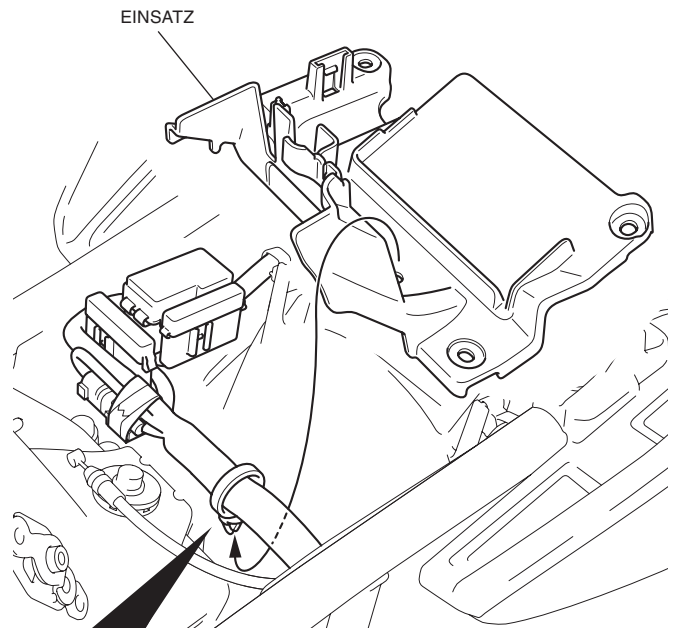

Bauen Sie den Clip aus, wie dargestellt.

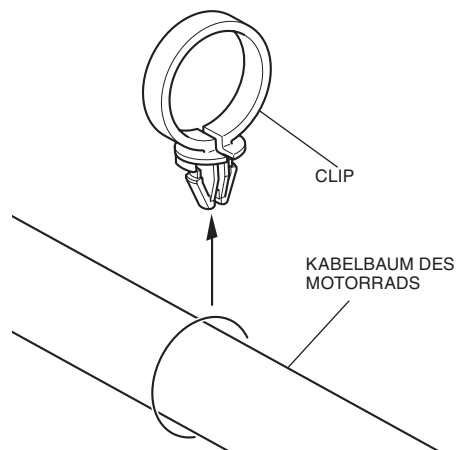

23. Entfernen Sie die Schraube, wie in der Abbildung dargestellt.

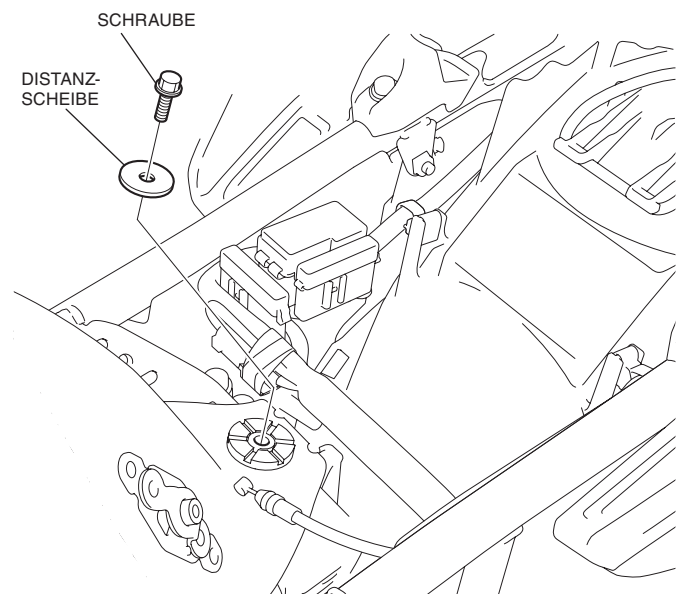

24. Entfernen Sie die angezeigten Teile des Motorrads, wie in der Abbildung dargestellt.

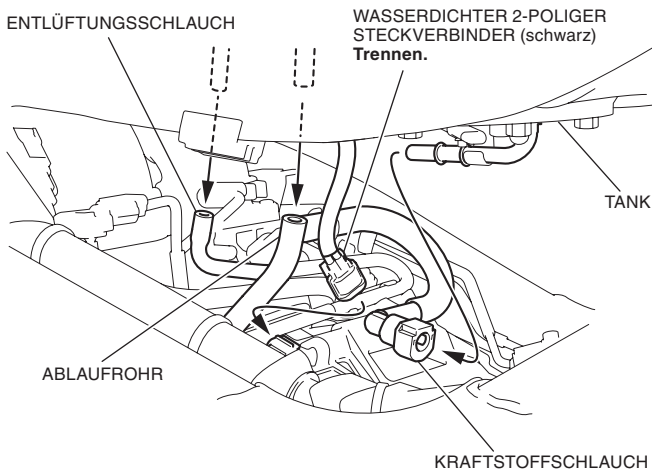

25. Entfernen Sie den Tank, wie in der Abbildung dargestellt.

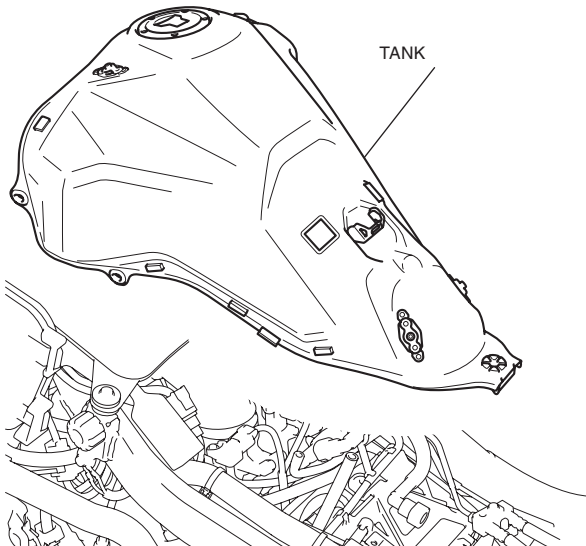

26. Entfernen Sie die linke Innenblendenverkleidung gemäß Abbildung.

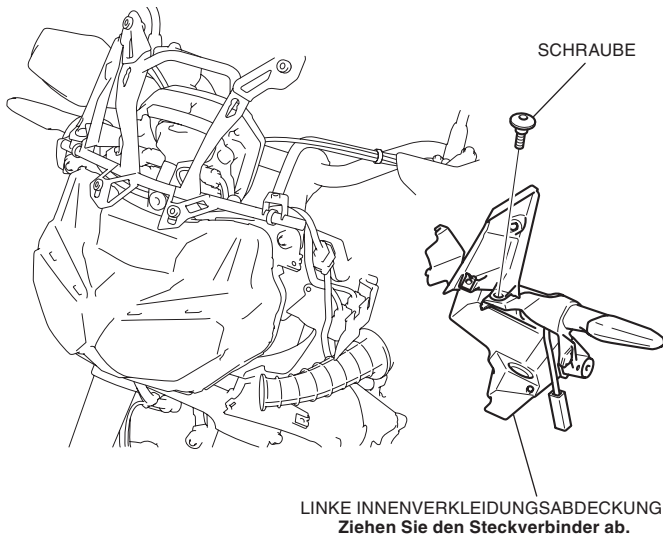

27. Bauen Sie den Steckverbinder wie dargestellt aus.

<Vorderseite>

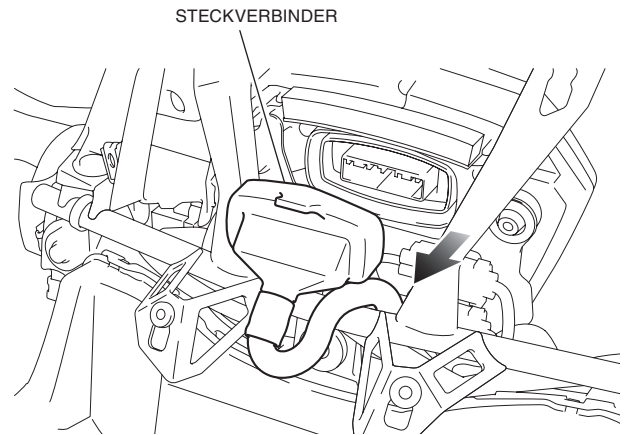

28. Bauen Sie den Steckverbinder wie dargestellt aus.

- Führen Sie diesen Schritt nur bei den Modellen CRF1000A und CRF1000D durch.
- Entfernen Sie bei der CRF1000A den 2-poligen wasserdichten Steckverbinder bzw. den 4-poligen wasserdichten Steckverbinder bei der CRF1000D.

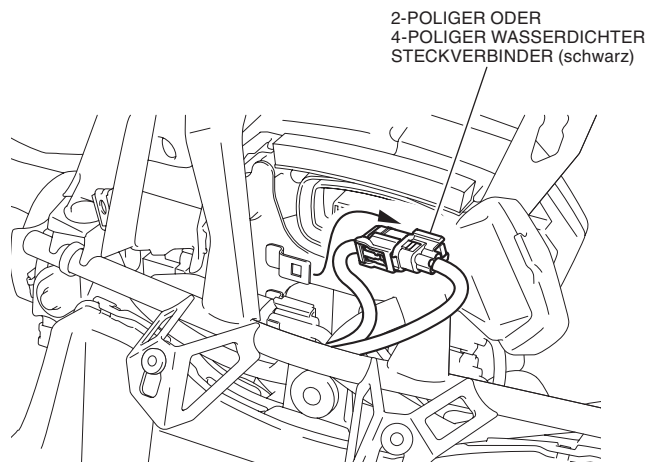

29. Bauen Sie den Steckverbinder wie dargestellt aus.

- Führen Sie diesen Schritt nur bei den Modellen CRF1000A und CRF1000D durch.
- Entfernen Sie bei der CRF1000A den 2-poligen wasserdichten Steckverbinder bzw. den 4-poligen wasserdichten Steckverbinder bei der CRF1000D.

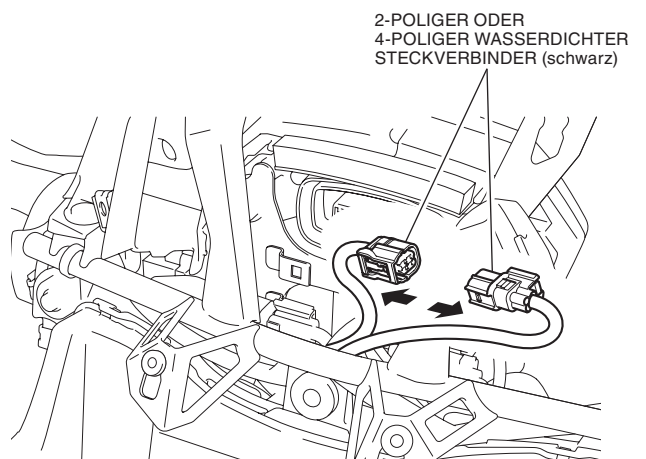

30. Bauen Sie den Steckverbinder wie dargestellt aus.

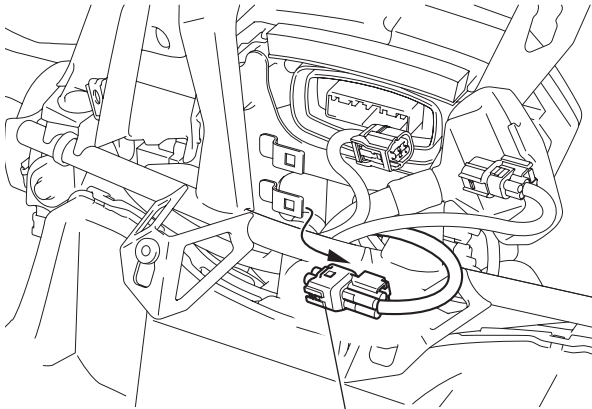

WASSERDICHTER 4-POLIGER STECKVERBINDER (weiß)

31. Bauen Sie den Blindstecker entsprechend der Abbildung aus.

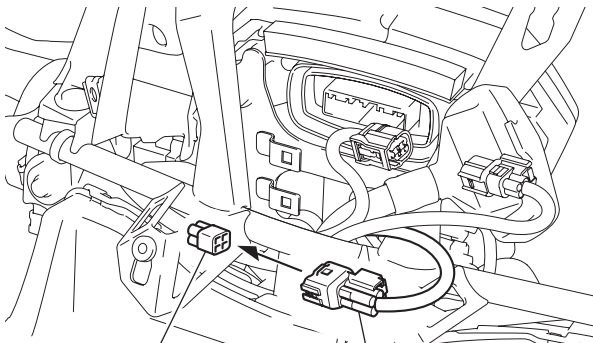

4-POLIGER WASSERDICHTER DUMMY-STECKVERBINDER (weiß) (aufbewahren)

WASSERDICHTER 4-POLIGER STECKVERBINDER (weiß)

32. Entfernen Sie die rechte Verkleidungsabdeckung auf die gleiche Weise.

33. Schneiden Sie die  Teile der inneren Verkleidungsabdeckung wie in der Abbildung dargestellt aus.



Nach dem Zuschneiden mit einer Feile nachbearbeiten.

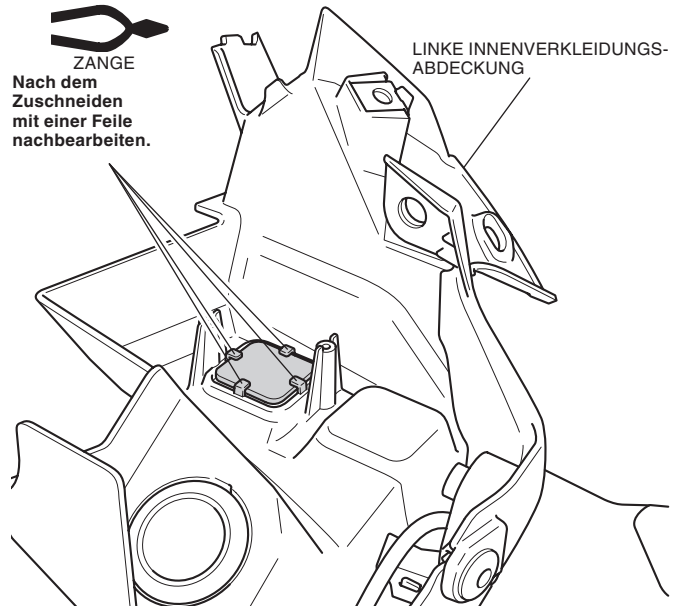

LINKE INNENVERKLEIDUNGS-ABDECKUNG

34. Montieren Sie den Nebelscheinwerferschalter, wie in der Abbildung dargestellt.

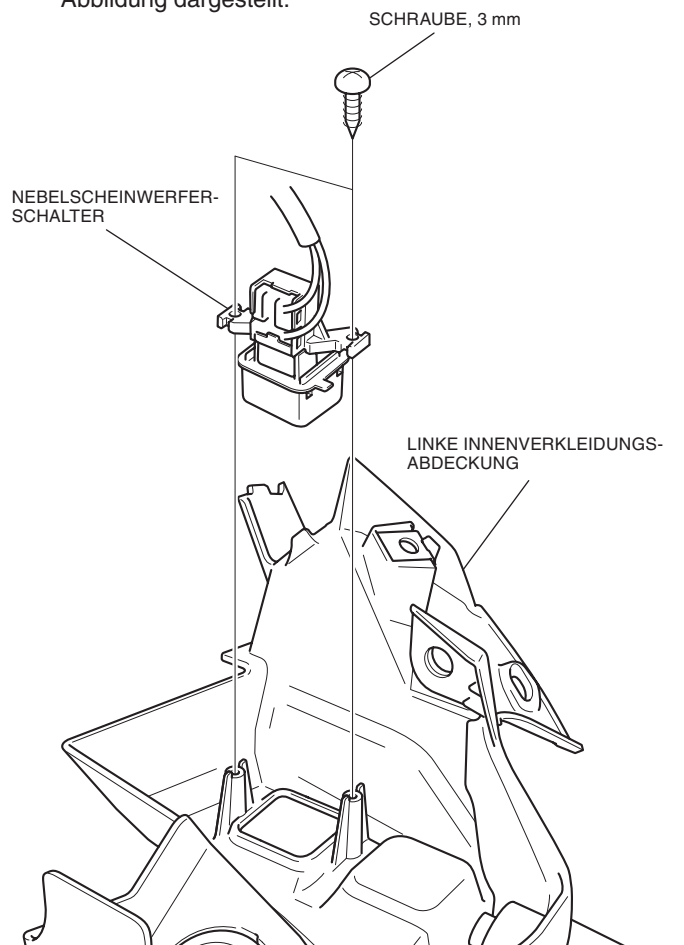

SCHRAUBE, 3 mm

NEBELSCHEINWERFER-SCHALTER

LINKE INNENVERKLEIDUNGS-ABDECKUNG

35. Montieren Sie die innere Verkleidungsabdeckung in der umgekehrten Reihenfolge des Ausbaus und verlegen Sie den Kabelbaum des Nebelscheinwerferschalters, wie in der Abbildung dargestellt.

<Linke Seite>

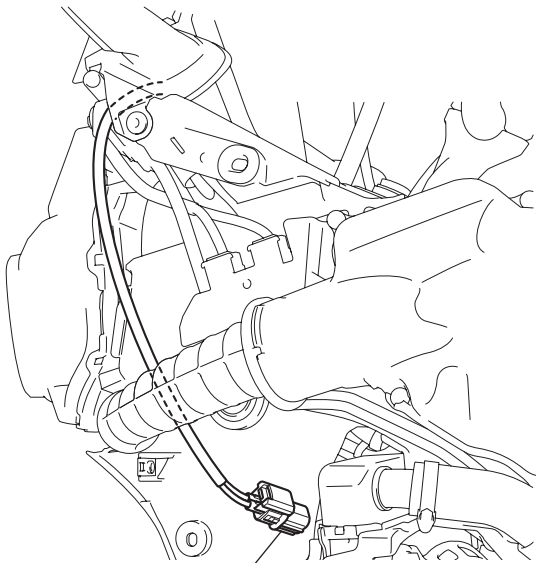

KABELBAUM FÜR
NEBELSCHEINWERFERSCHALTER

36. Befestigen Sie das Gummi am vorderen LED-Nebelscheinwerferantrieb, wie in der Abbildung dargestellt.

GUMMI
Ziehen Sie die Schutzfolie des
Gummis vor dem Ankleben ab.

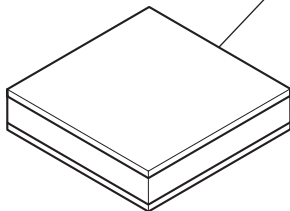

VORDERER LED-
NEBELSCHEINWERFERANTRIEB

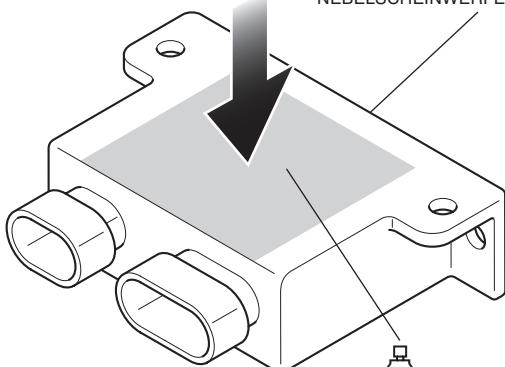

ISOPROPANOL
Reinigen Sie gründlich den
Bereich, in dem das Gummi
befestigt werden soll.

37. Reinigen Sie die Oberfläche des Bereichs mit Isopropanol.



ISOPROPANOL
Reinigen Sie den Bereich, an dem
der LED-Nebelscheinwerferantrieb
befestigt werden soll, gründlich.

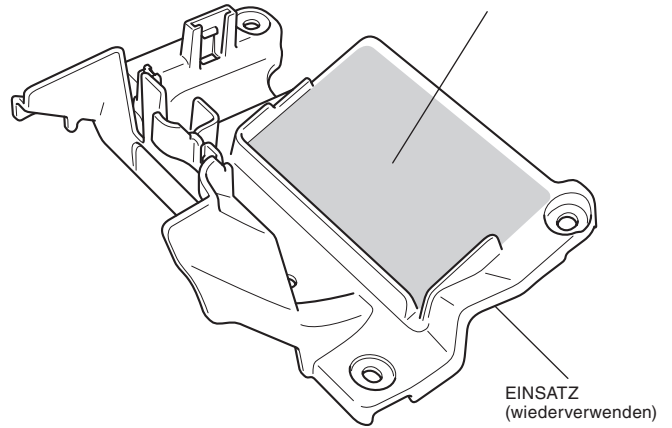

EINSATZ
(wiederverwenden)

38. Befestigen Sie den vorderen LED-Nebelscheinwerferantrieb, wie in der Abbildung dargestellt.

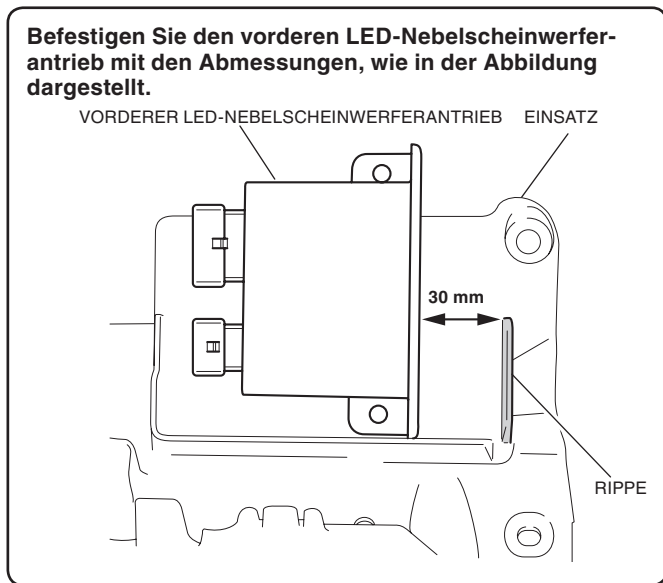

VORDERER LED-NEBELSCHEINWERFERANTRIEB
Ziehen Sie die Schutzfolie des Gummis vor dem Ankleben ab.

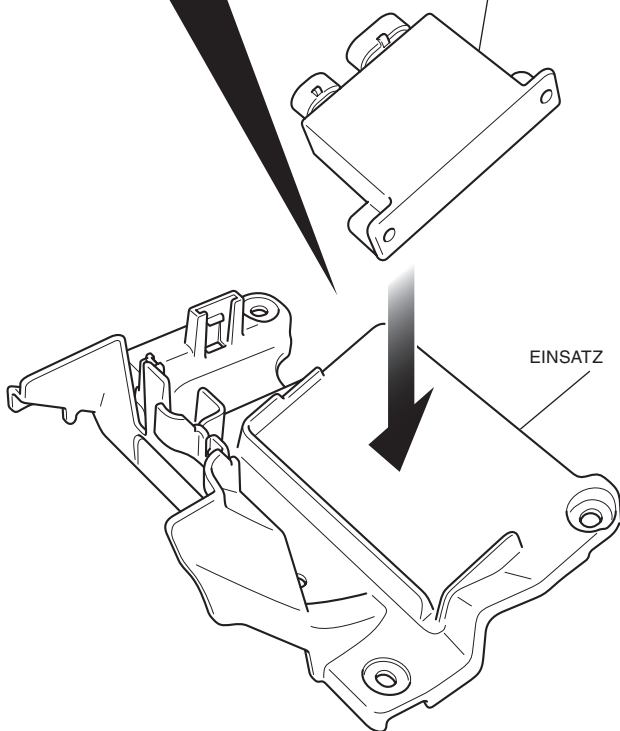

39. Montieren Sie den Einsatz in der umgekehrten Reihenfolge des Ausbaus.

40. Reinigen Sie die Oberfläche des Bereichs mit Isopropanol.

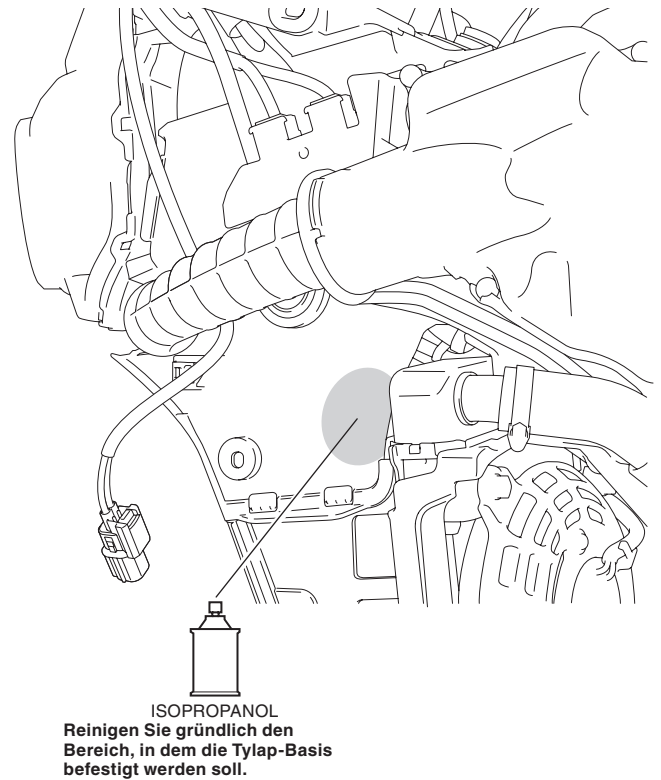

41. Befestigen Sie die Tylap-Basis wie dargestellt.

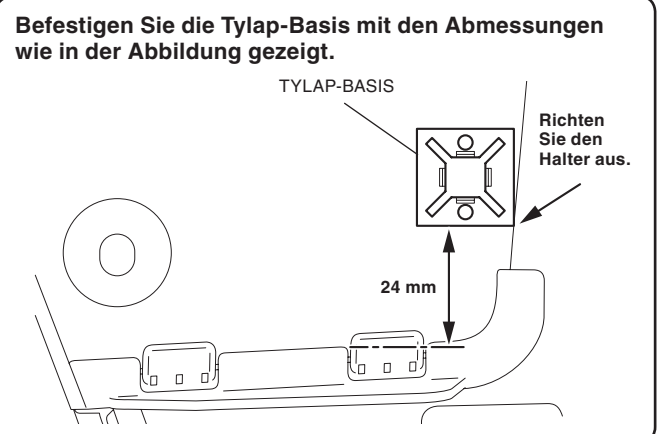
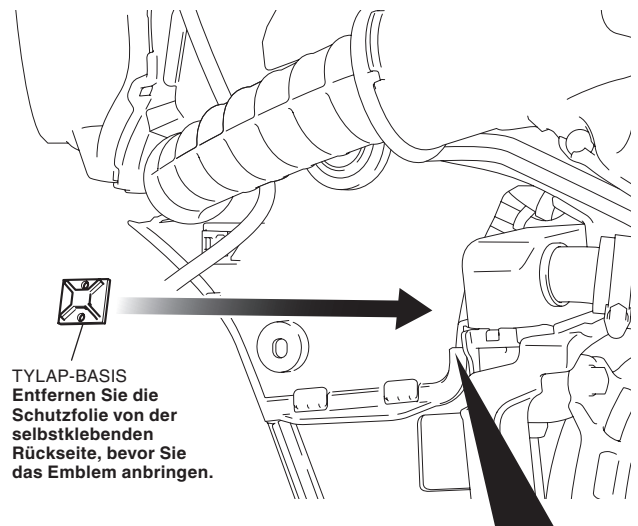

42. Markieren Sie am Punkt der angezeigten Abmessung.

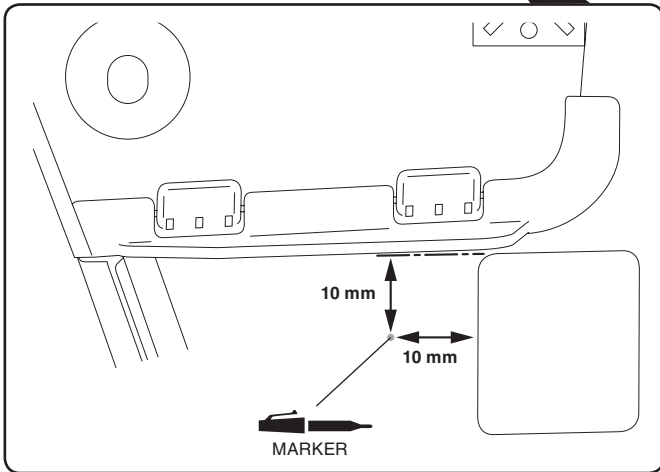
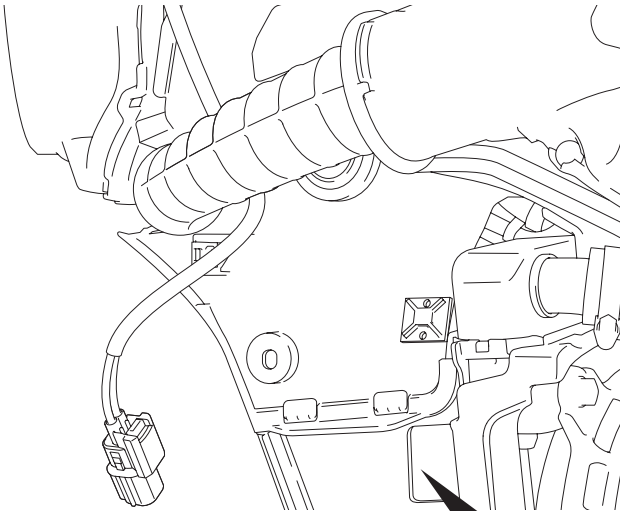

43. Bohren Sie mit der elektrischen Bohrmaschine entsprechend der Abbildung ein Loch an der markierten Stelle.

- Entfernen Sie etwaige Grate am Bohrloch.

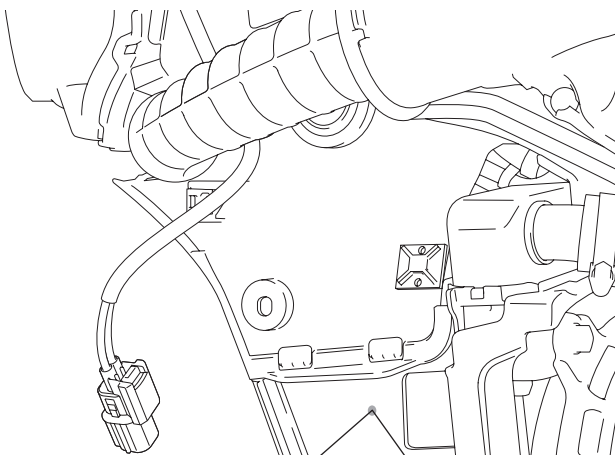

ELEKTRISCHE
BOHRMASCHINE
(BOHRER, 7 mm)

MARKIERUNG

44. Befestigen Sie die Tylap-Basis und bohren Sie auf der rechten Seite auf dieselbe Art und Weise.

45. Markieren Sie den Kabelbaum des vorderen LED-Nebelscheinwerfers an der Position mit den angegebenen Abmessungen.

- Führen Sie diesen Schritt für beide Nebelscheinwerfer durch.

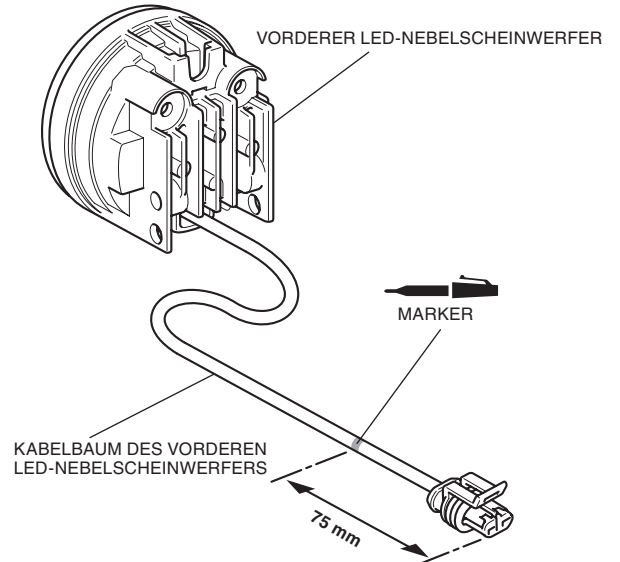

46. Schneiden Sie das Rohr wie in der Abbildung dargestellt zu.

- Bearbeiten Sie beide Rohre.

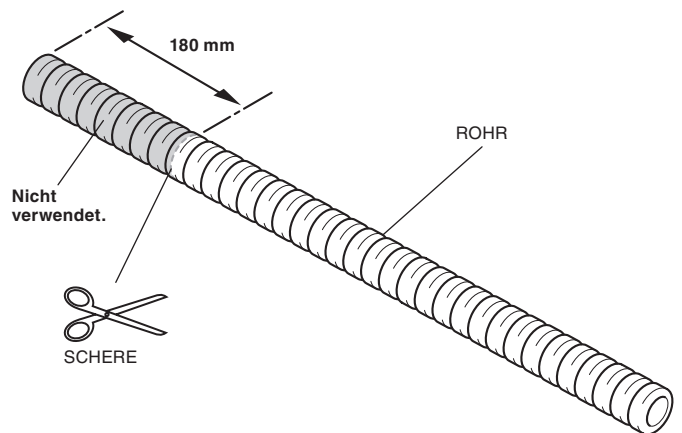

47. Setzen Sie das zugeschnittene Rohr wie in der Abbildung dargestellt ein.

- Führen Sie diesen Schritt für beide Nebelscheinwerfer durch.

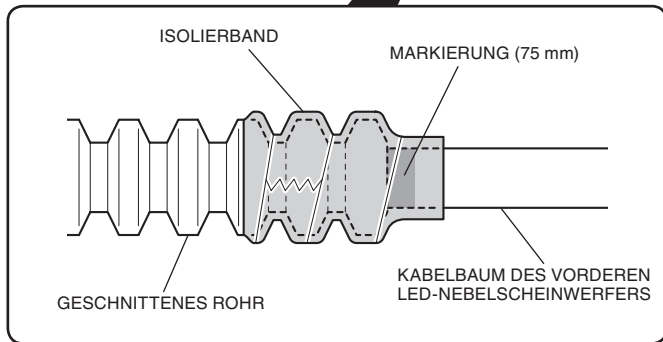
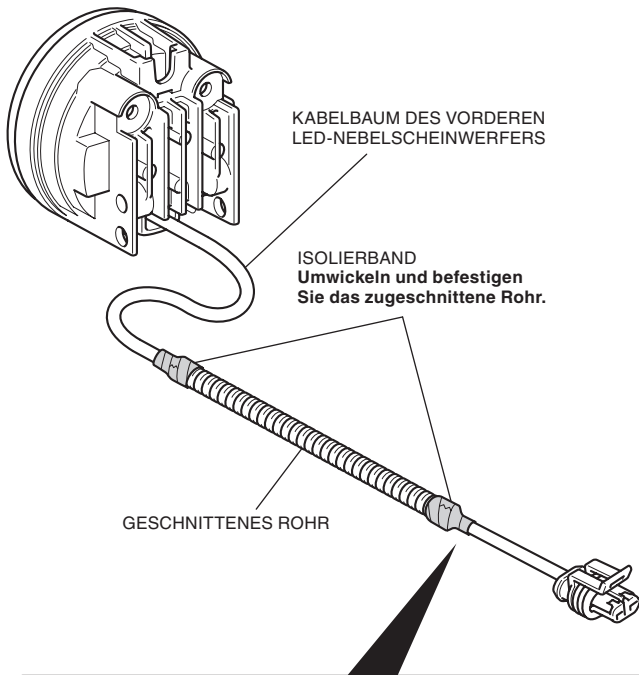

48. Montieren Sie die Flanschmuffen an der linken Halterung des Nebelscheinwerfers, wie in der Abbildung dargestellt.

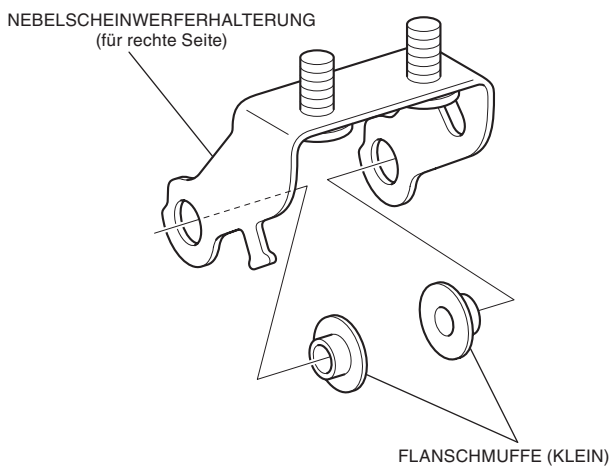

49. Montieren Sie die zusammengebaute Nebelscheinwerferhalterung (für die rechte Seite) am vorderen LED-Nebelscheinwerfer ohne sie festzuziehen, wie in der Abbildung dargestellt.

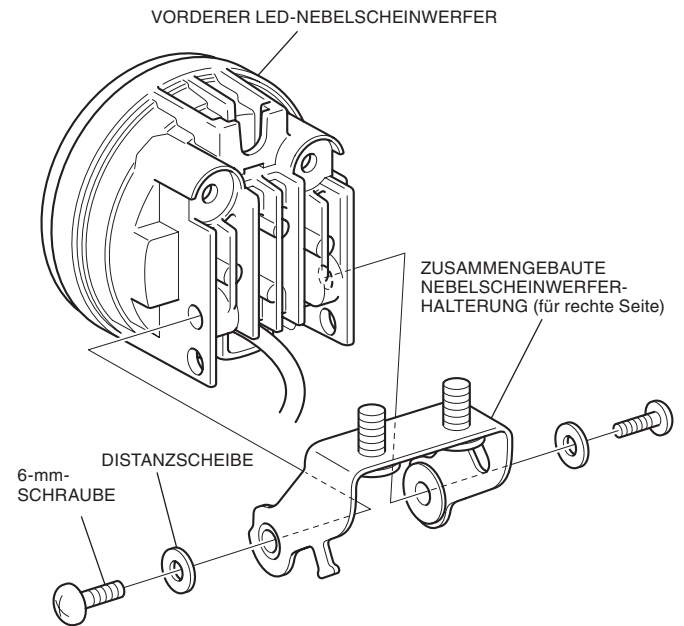

50. Montieren Sie die 6-mm-Mutter am vorderen LED-Nebelscheinwerfer, wie in der Abbildung dargestellt.

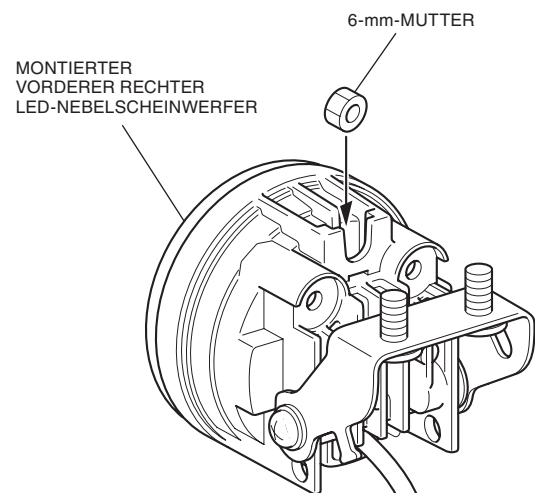

51. Montieren Sie die Nebelscheinwerferhalterung, wie in der Abbildung dargestellt.

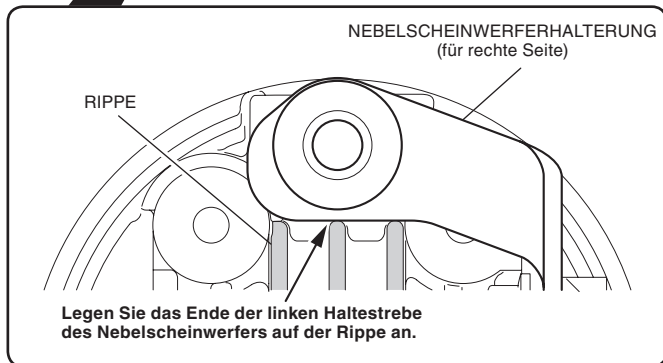
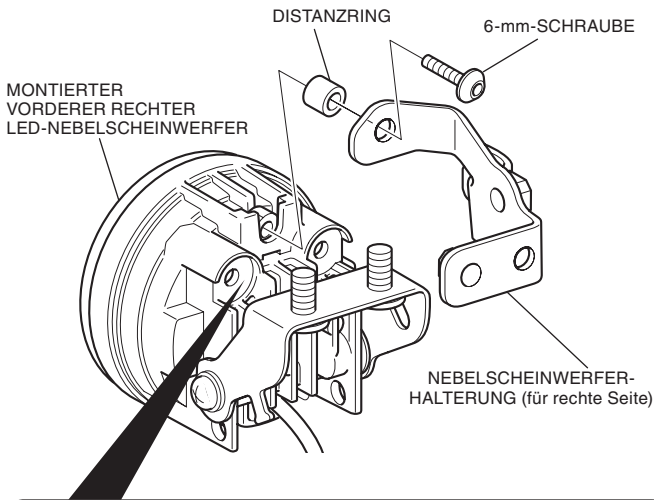

52. Befestigen Sie die Nebelscheinwerferhalterung (für die rechte Seite) und die linke Nebelscheinwerferhalterung (für die rechte Seite), wie in der Abbildung dargestellt.

- Um die Ausrichtung des Nebelscheinwerfers einzustellen, lösen Sie die 6-mm-Innensechskant-Flanschschraube und die 6-mm-Schrauben.

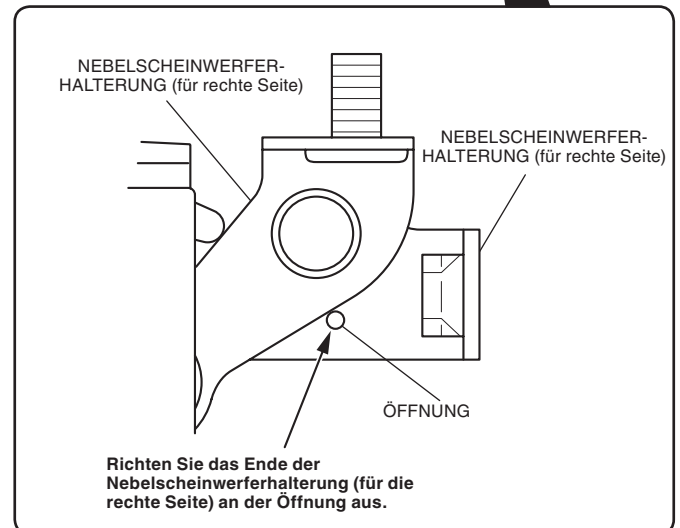
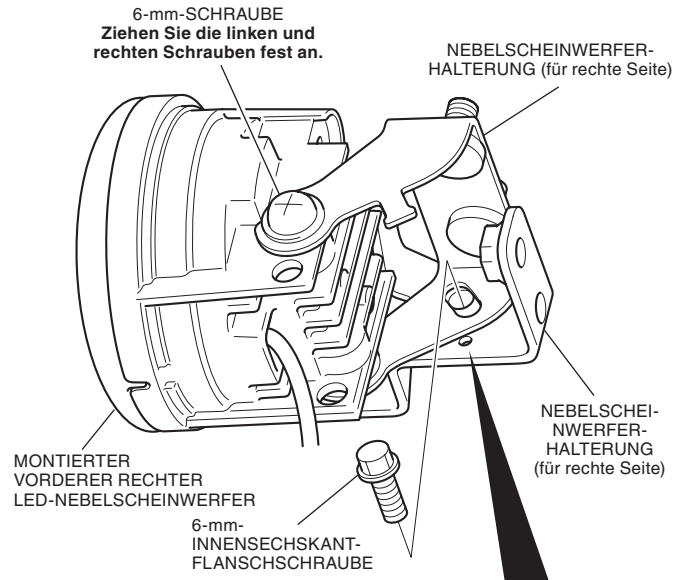

53. Montieren Sie die Haltestrebe des rechten Nebelscheinwerfers, wie in der Abbildung dargestellt.

- Um die Ausrichtung des Nebelscheinwerfers einzustellen, lösen Sie die 6-mm-Flanschmutter.

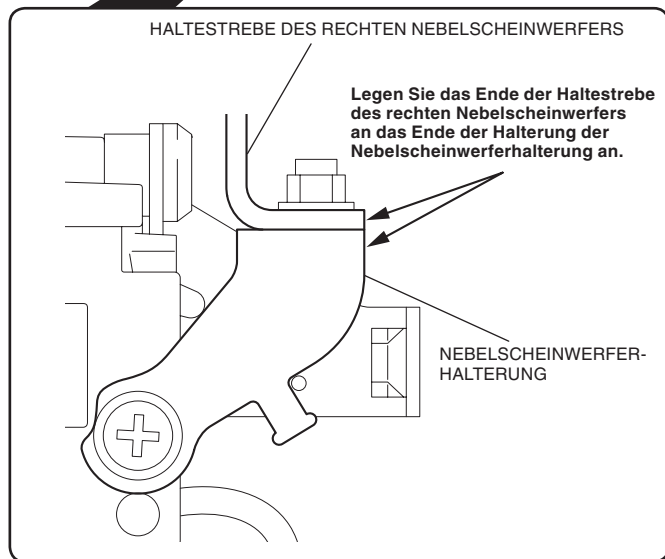
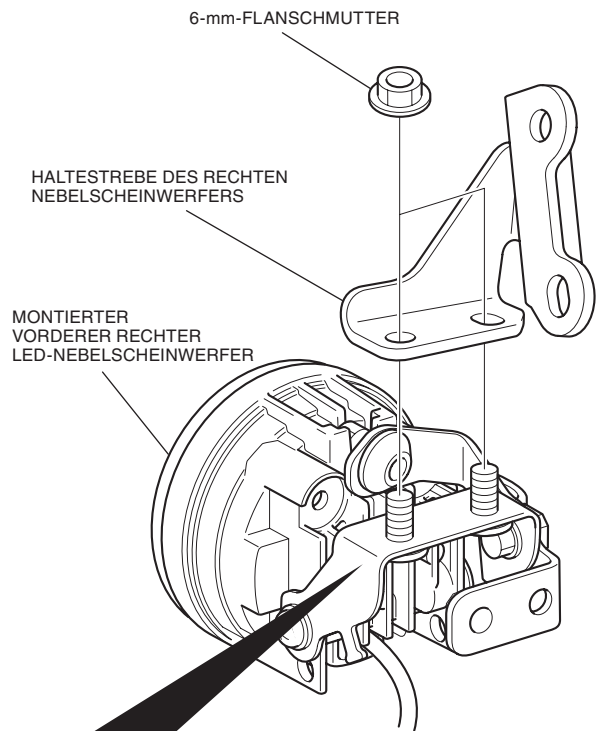

54. Befestigen Sie den Kabelbaum des vorderen LED-Nebelscheinwerfers mit dem Kabelbinder, wie in der Abbildung dargestellt.

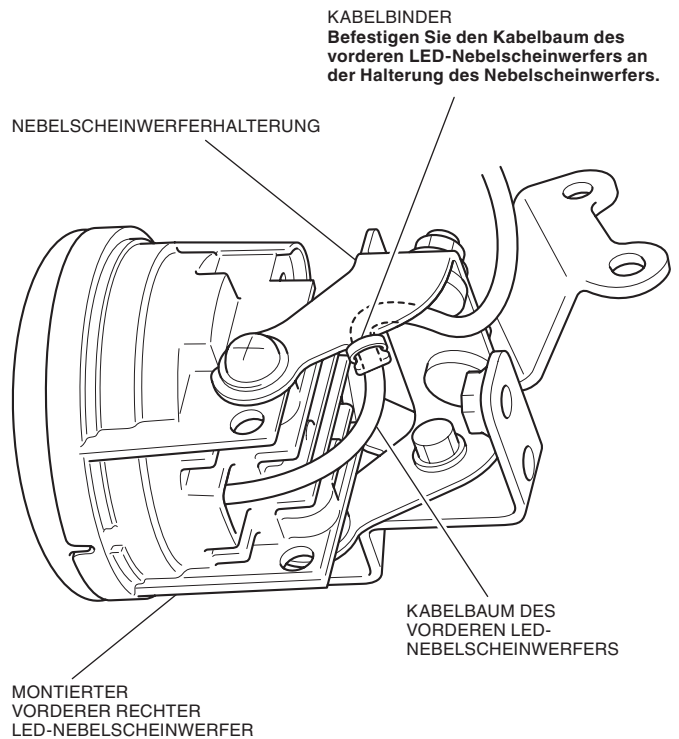

55. Montieren Sie die Nebelscheinwerferabdeckung, wie in der Abbildung dargestellt.

MONTIERTER VORDERER RECHTER LED-NEBELSCHEINWERFER

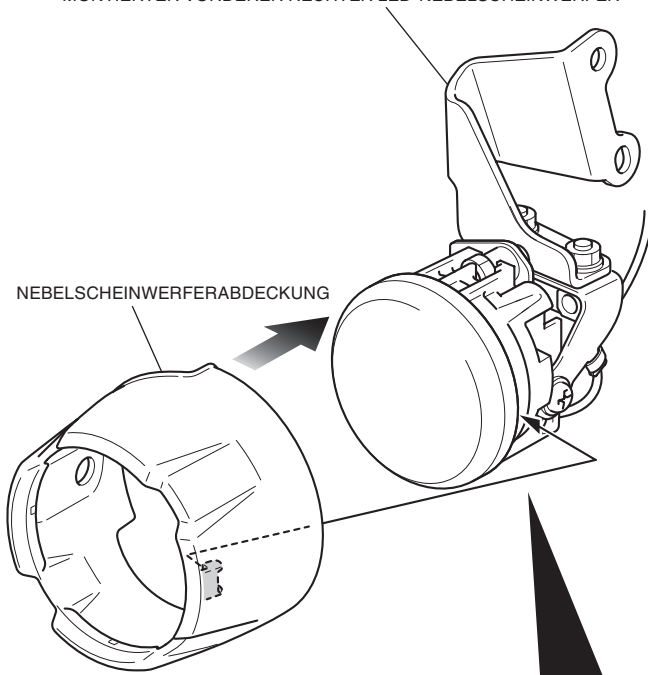

Setzen Sie den vorderen LED-Nebelscheinwerfer mit den Zungen der Nebelscheinwerferabdeckung ein.

<Rückseite>

MONTIERTER VORDERER RECHTER LED-NEBELSCHEINWERFER

ZUNGE

NEBELSCHEINWERFER-ABDECKUNG

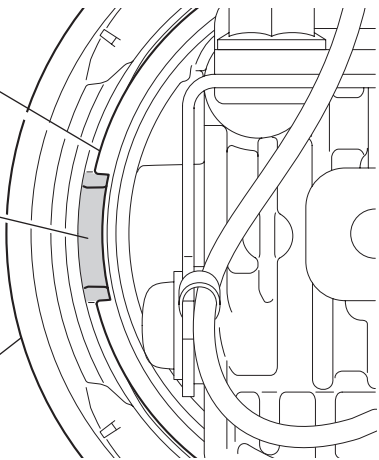

56. Befestigen Sie die Nebelscheinwerferabdeckung, wie in der Abbildung dargestellt.

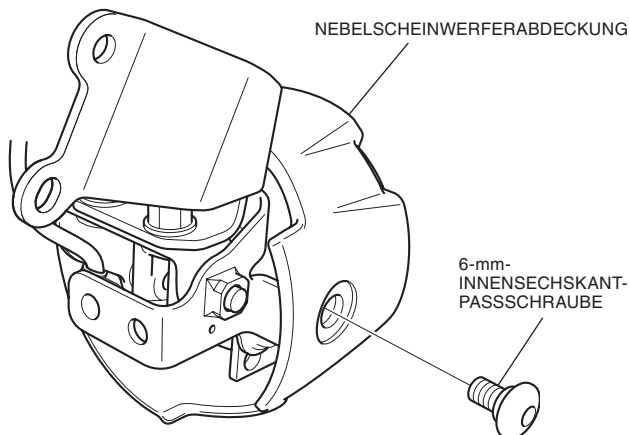

57. Verlegen Sie den Kabelbaum des vorderen LED-Nebelscheinwerfers und bauen Sie das Gummi des rechten Nebelscheinwerfers ein.

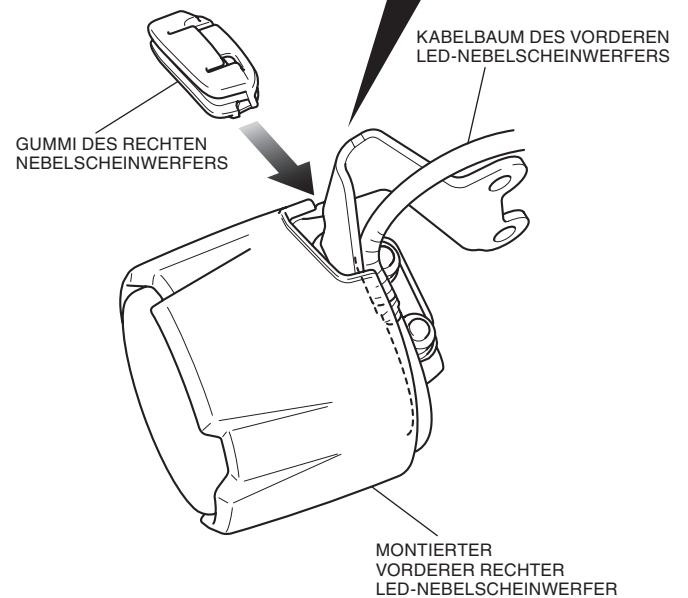
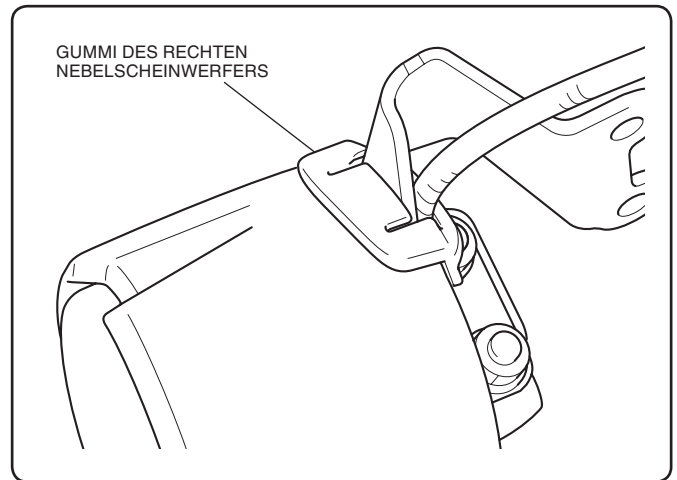

58. Montieren Sie die Nebelscheinwerferkappe, wie in der Abbildung dargestellt.

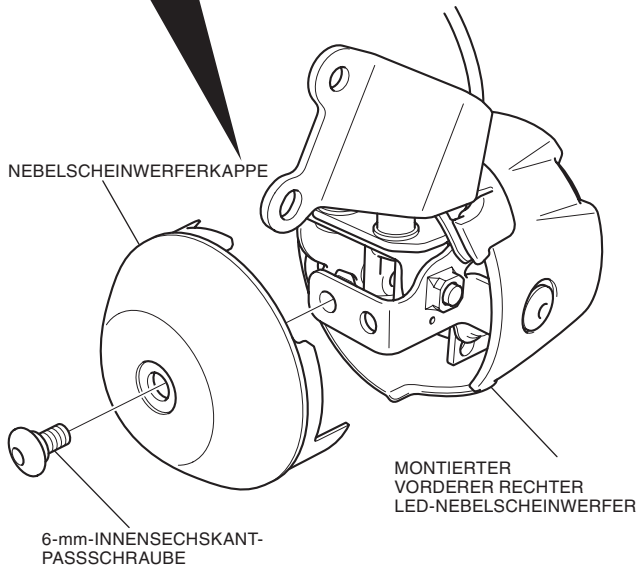
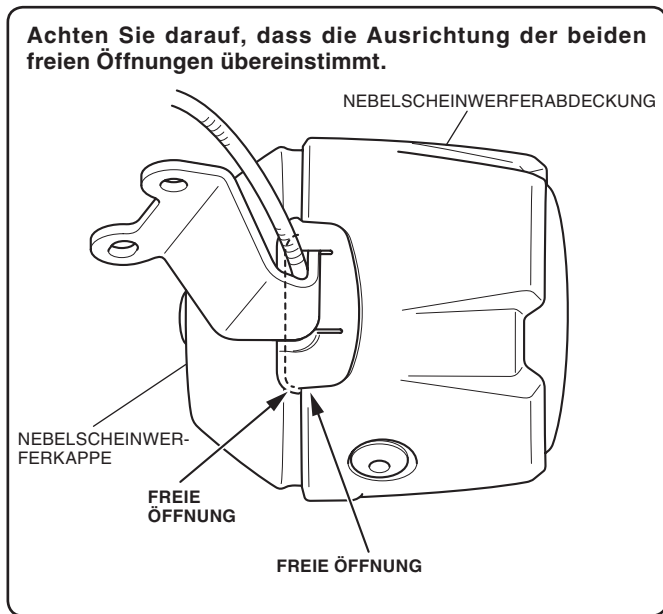

59. Montieren Sie den Kabelbaum des vorderen linken LED-Nebelscheinwerfers auf die gleiche Weise.

60. Bauen Sie den Clip wie in der Abbildung dargestellt aus.

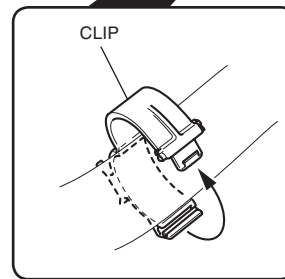
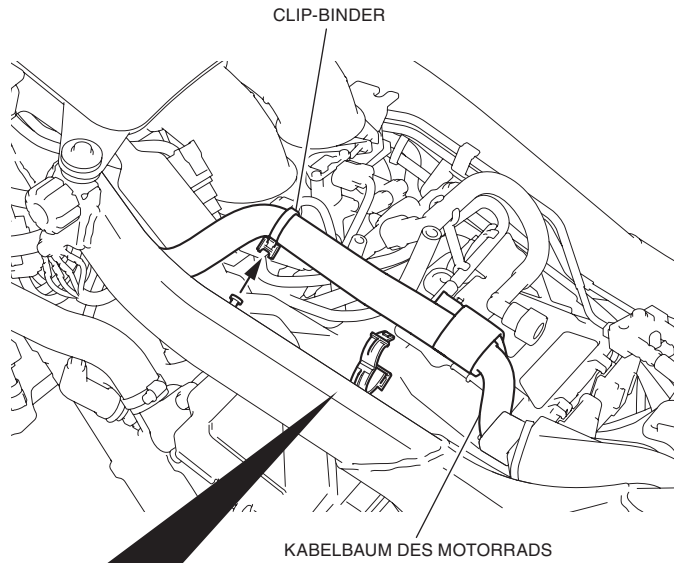

61. Führen Sie die Steckverbinderabdeckung gemäß Abbildung über den Zusatzkabelbaum des Nebelscheinwerfers.

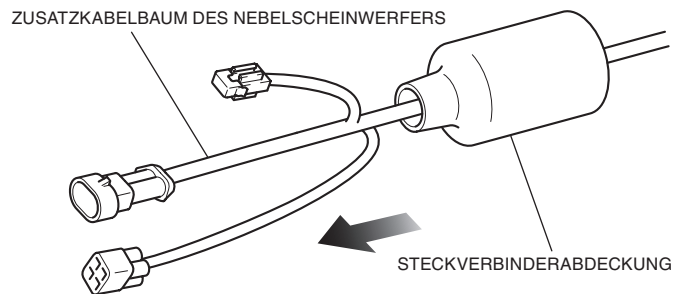

62. Verlegen Sie den Zusatzkabelbaum des Nebelscheinwerfers wie in der Abbildung dargestellt.

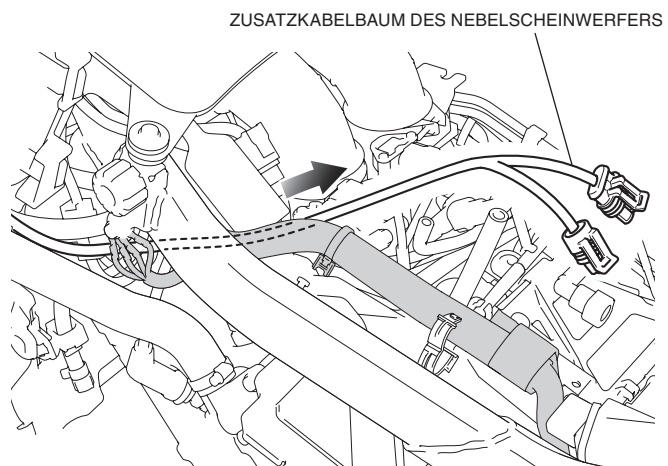

63. Verlegen Sie den Zusatzkabelbaum des Nebelscheinwerfers wie in der Abbildung dargestellt.

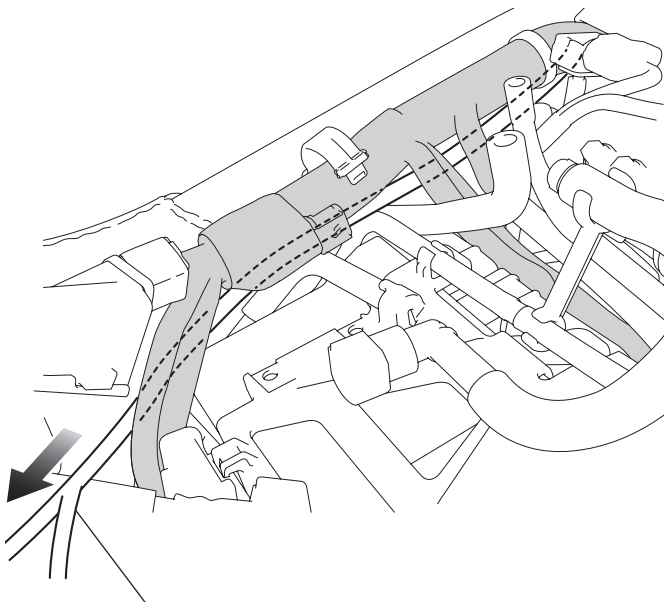

ZUSATZKABELBAUM DES NEBELSCHEINWERFERS

64. Verlegen Sie den Zusatzkabelbaum des Nebelscheinwerfers wie in der Abbildung dargestellt.

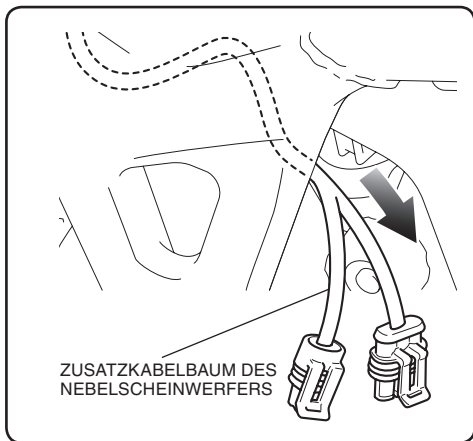

ZUSATZKABELBAUM DES NEBELSCHEINWERFERS

ZUSATZKABELBAUM DES NEBELSCHEINWERFERS

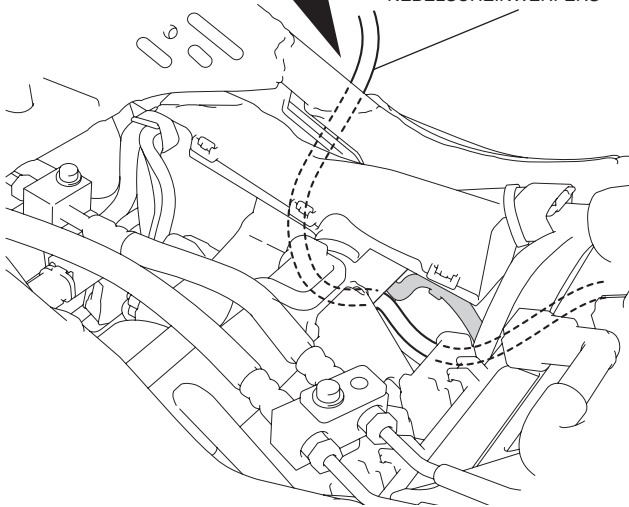

65. Verlegen Sie den Zusatzkabelbaum des Nebelscheinwerfers wie in der Abbildung dargestellt.

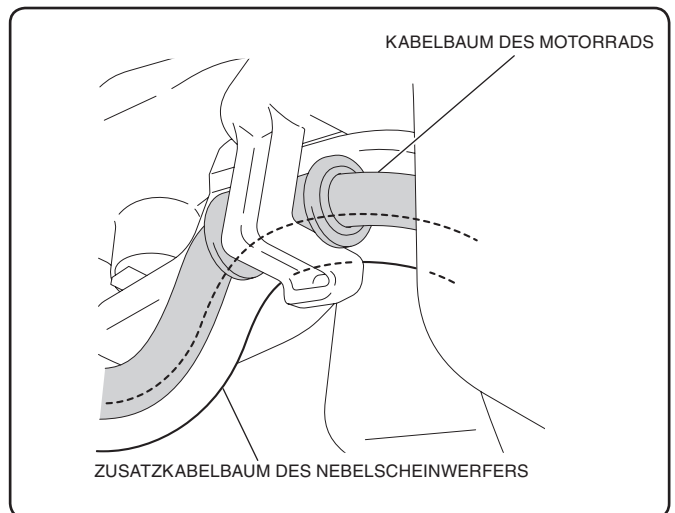

<Linke Seite>

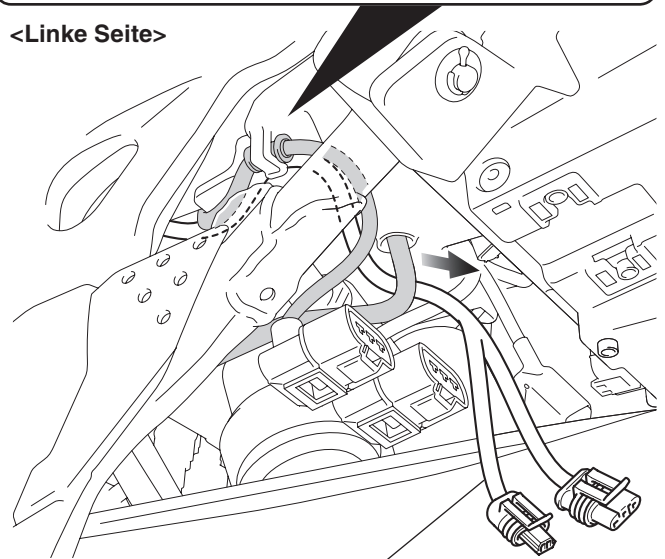

ZUSATZKABELBAUM DES NEBELSCHEINWERFERS

66. Verlegen Sie den Zusatzkabelbaum des Nebelscheinwerfers wie in der Abbildung dargestellt.

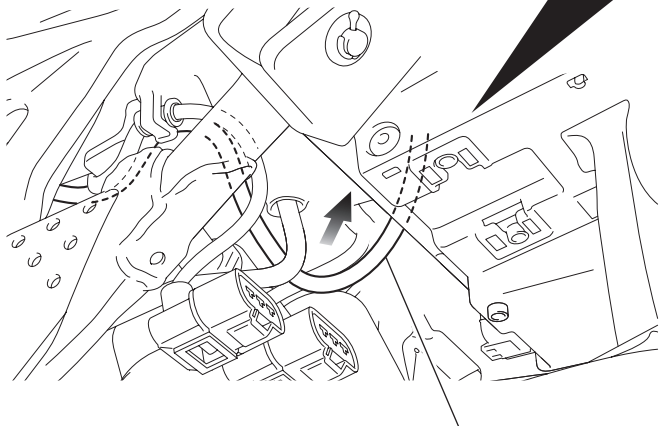
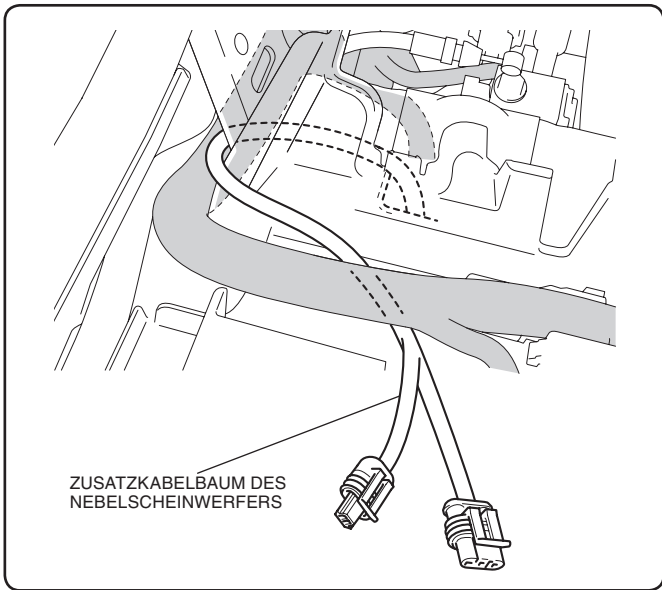

67. Verbinden Sie den Zusatzkabelbaum des Nebelscheinwerfers mit dem vorderen LED-Nebelscheinwerferantrieb, wie in der Abbildung dargestellt.

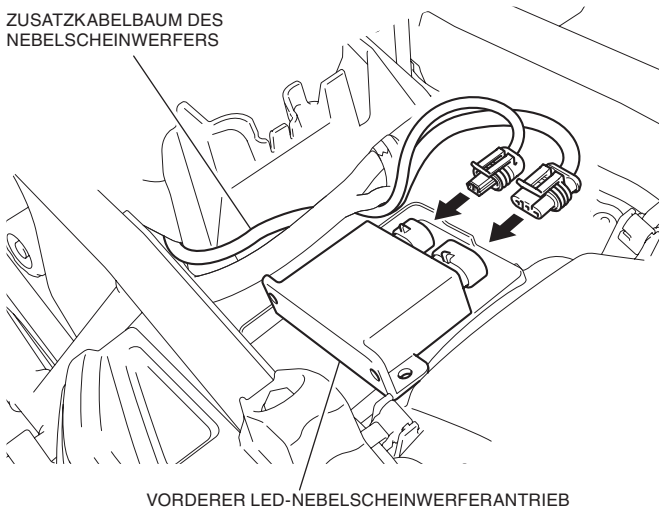

68. Montieren Sie die Sicherungen in der umgekehrten Reihenfolge des Ausbaus und befestigen Sie den Zusatzkabelbaum des Nebelscheinwerfers mit dem Clip, wie in der Abbildung dargestellt.

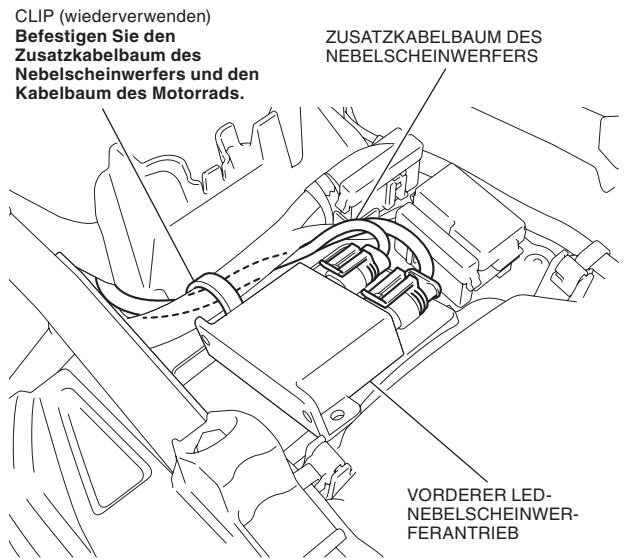

69. Montieren Sie den Regler in der umgekehrten Reihenfolge des Ausbaus und schließen Sie die Steckverbinder an.

70. Befestigen Sie den Zusatzkabelbaum des Nebelscheinwerferschalters wie gezeigt mit dem Kabelbinder.

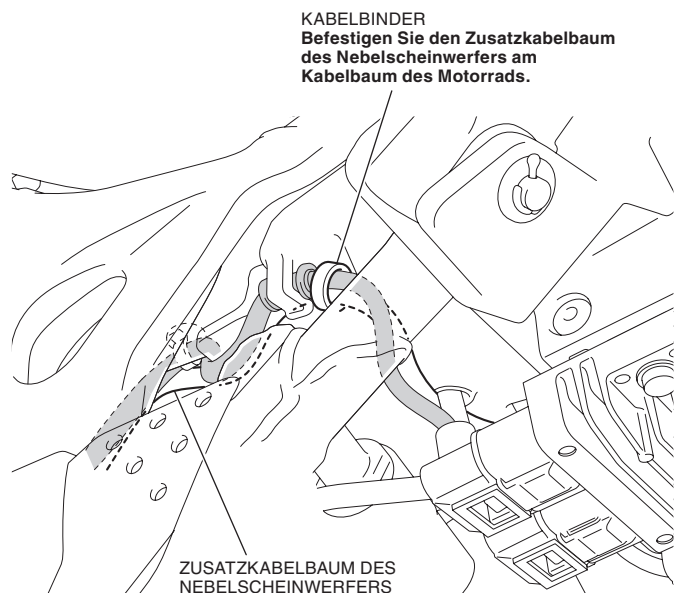

71. Schließen Sie den Kabelbaum des Nebelscheinwerferschalters an, wie in der Abbildung dargestellt.

<Linke Seite>

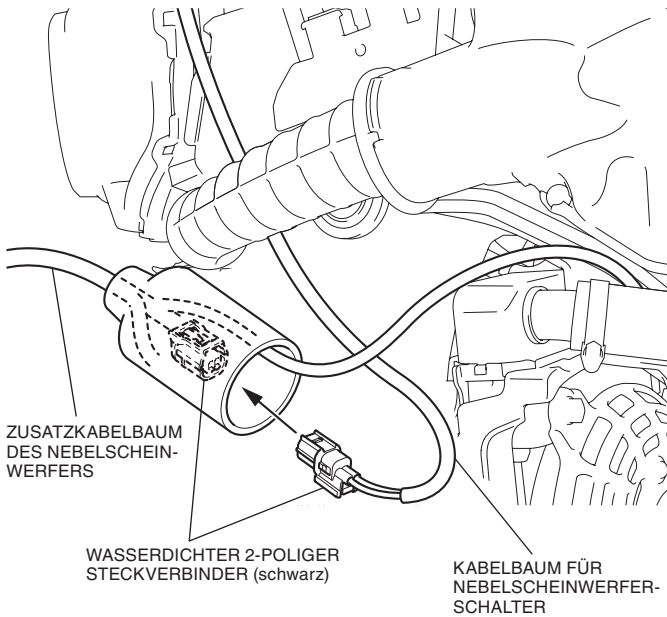

72. Verlegen Sie den Zusatzkabelbaum des Nebelscheinwerfers wie in der Abbildung dargestellt.

<Linke Seite>

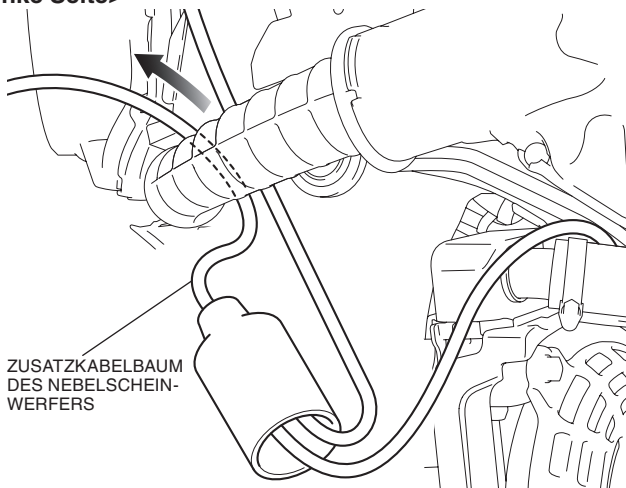

73. Verlegen Sie den Zusatzkabelbaum des Nebelscheinwerfers wie in der Abbildung dargestellt.

ZUSATZKABELBAUM DES NEBELSCHEINWERFERS

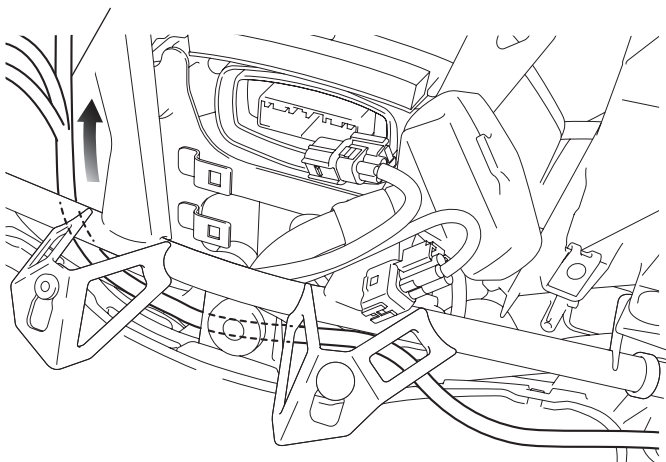

74. Führen Sie die Steckverbinderabdeckung gemäß Abbildung über den vorderen Zusatzkabelbaum.

- Führen Sie diesen Schritt dann aus, wenn Sie dieses Zubehör mit dem Zubehöranschluss befestigen.

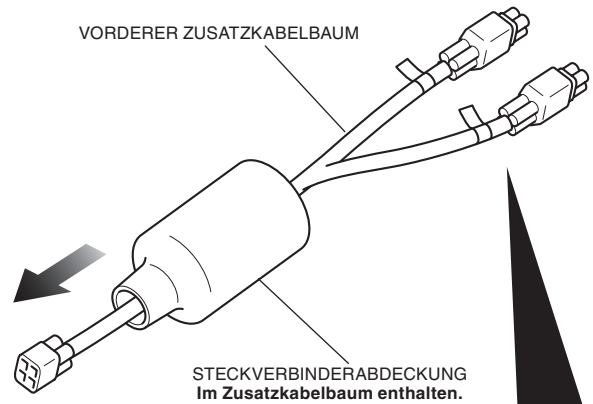

Bauen Sie den Blindstecker entsprechend der Abbildung aus.

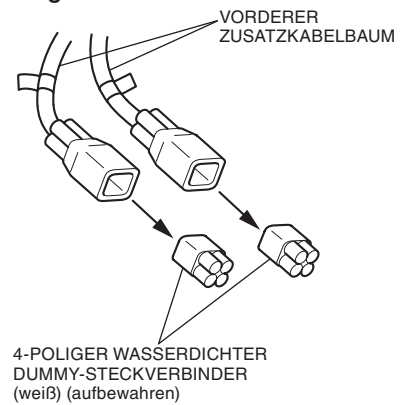

75. Verlegen Sie den Zusatzkabelbaum des Nebelscheinwerfers entsprechend der Abbildung und schließen Sie ihn an.

ZUSATZKABELBAUM DES NEBELSCHEINWERFERS

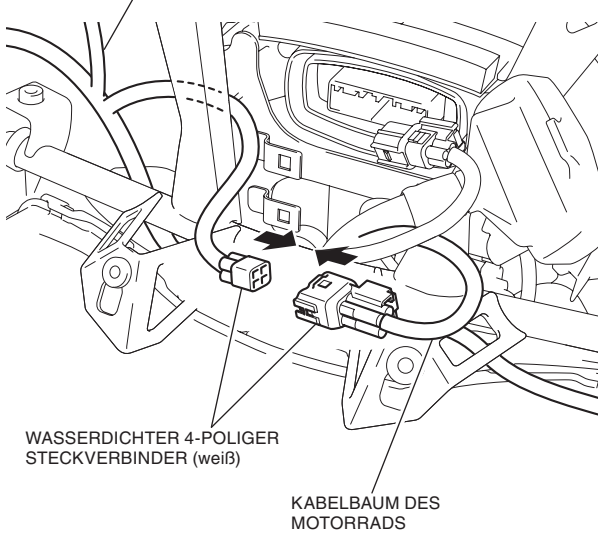

Einbau der Steckdose für den Zubehöranschluss

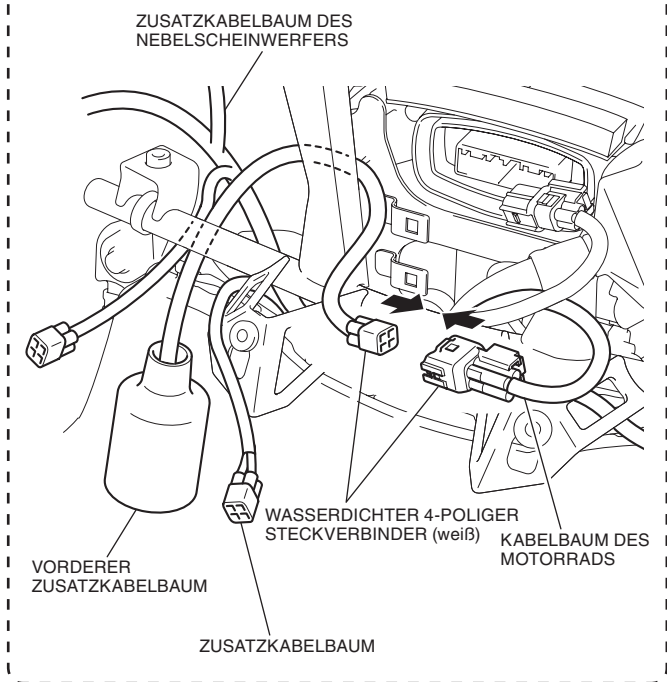

76. Befestigen Sie den Steckverbinder an der Strebe.

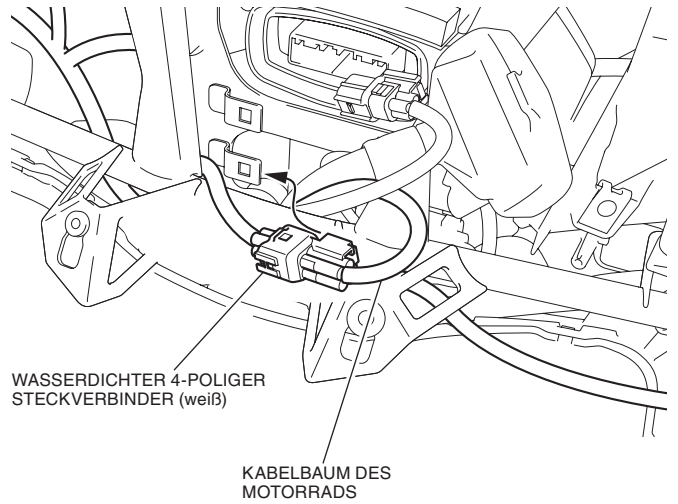

Einbau der Steckdose für den Zubehöranschluss

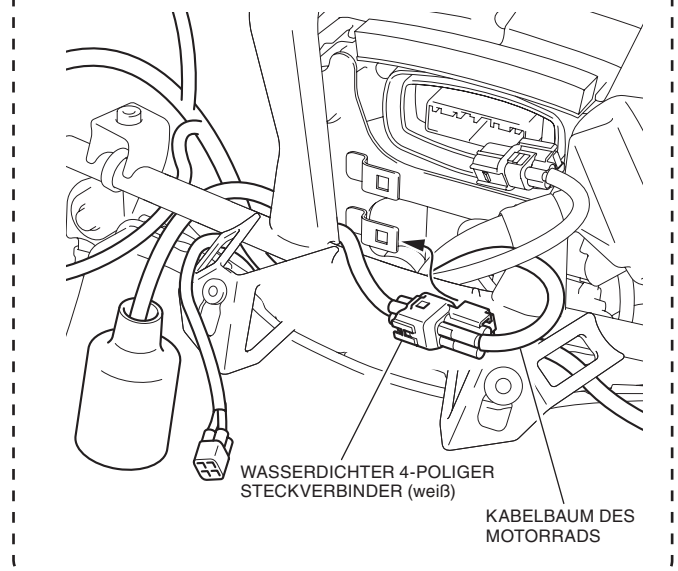

77. Schließen Sie den vorderen Zusatzkabelbaum an.
- **Führen Sie diesen Schritt dann aus, wenn Sie dieses Zubehör mit dem Zubehöranschluss befestigen.**

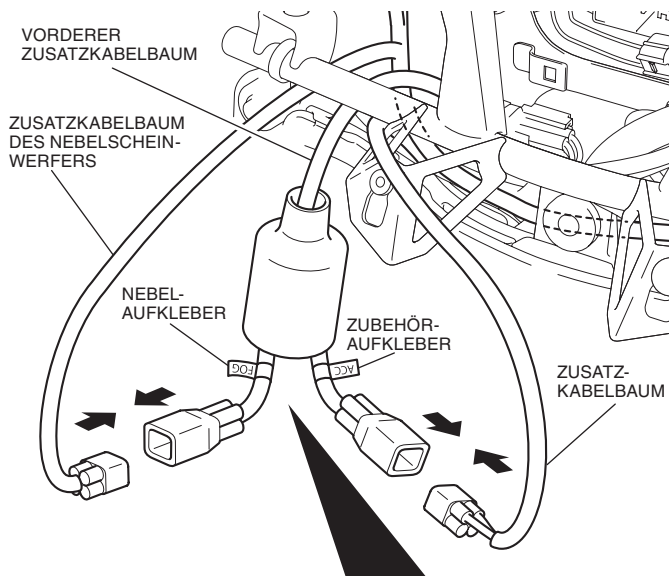

Bewahren Sie die Steckverbinder, die Sie gerade angeschlossen haben, in der Steckverbinderabdeckung auf.

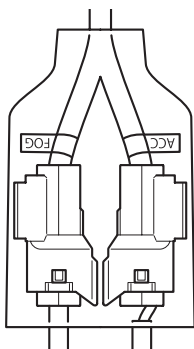

78. Bewahren Sie die Steckerabdeckung an der dargestellten Position auf.
- **Führen Sie diesen Schritt dann aus, wenn Sie dieses Zubehör mit dem Zubehöranschluss befestigen.**

KABELBINDER (im Zusatzkabelbaum enthalten.) Befestigen Sie den Zusatzkabelbaum des Nebelscheinwerfers und den Zusatzkabelbaum am vorderen Zusatzkabelbaum.

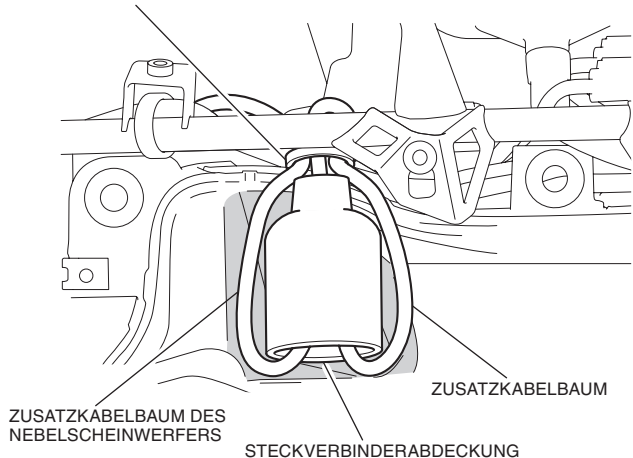

79. Befestigen Sie den Zusatzkabelbaum des Nebelscheinwerferschalters wie gezeigt mit dem Kabelbinder.

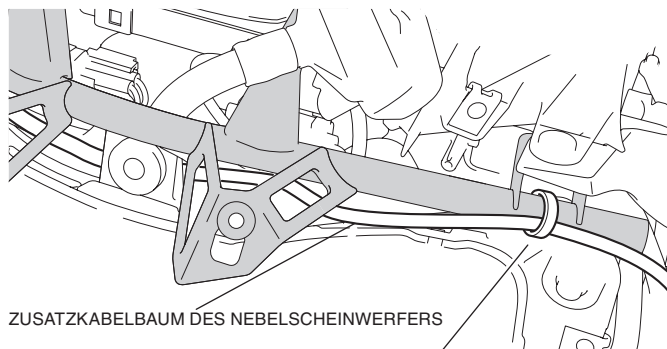

Befestigen Sie den Zusatzkabelbaum des Nebelscheinwerfers und den Kabelbaum des Motorrads an der Verkleidungsstrebe.

80. Verlegen Sie den Zusatzkabelbaum des Nebelscheinwerfers wie in der Abbildung dargestellt.

<Rechte Seite>

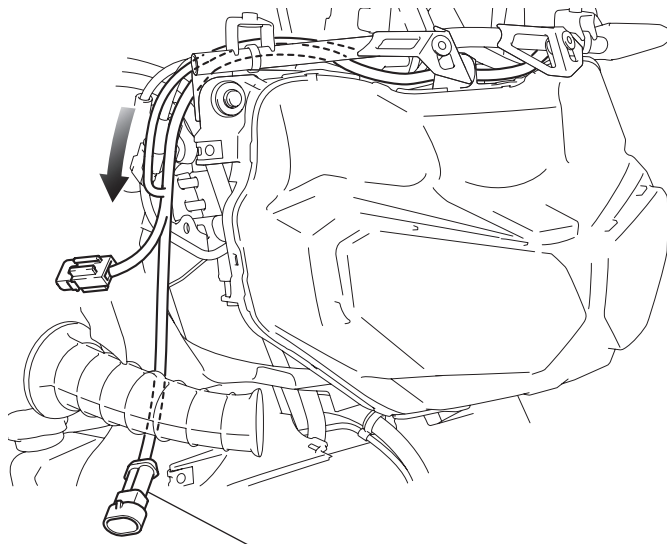

ZUSATZKABELBAUM DES NEBELSCHEINWERFERS

81. Bauen Sie die rechte innere Blendenabdeckung in der umgekehrten Reihenfolge des Ausbaus ein.
- **Stellen Sie sicher, dass kein Kabelbaum eingeklemmt ist oder zu fest sitzt.**
82. Montieren Sie den 2- bzw. 4-poligen wasserdichten Steckverbinder (schwarz) in der umgekehrten Reihenfolge des Ausbaus an der Strebe.
83. Montieren Sie die Halterabstützung wie in der Abbildung dargestellt an der Sicherung.

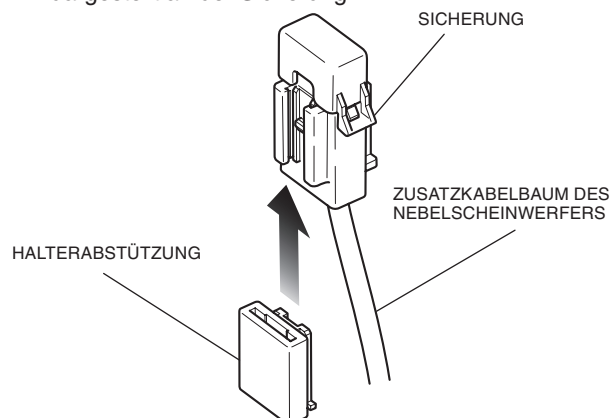

84. Befestigen Sie die Sicherung, wie in der Abbildung dargestellt.

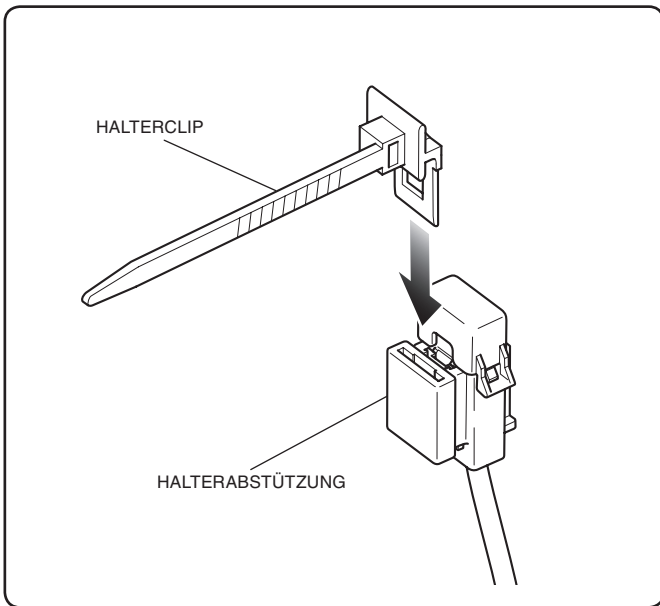

HALTERCLIP
Sichern Sie ihn am Kabelbaum
des Motorrads.

SICHERUNG

KABELBAUM DES
ANGESCHLOSSENEN
4-POLIGEN WASSERDICHTEN
STECKVERBINDERS

ZUSATZKABELBAUM DES
NEBELSCHEINWERFERS

85. Montieren Sie die Halterung des vorderen Seitenrohrs und das untere Querrohr ohne sie festzuziehen.

- Führen Sie die Schritte 1 bis 8 gemäß Montageanleitung des (separat erhältlichen) vorderen Seitenrohrs durch.

86. Befestigen Sie den vorderen linken LED-Nebelscheinwerfer provisorisch an der Halterung des vorderen Seitenrohrs.

<Linke Seite>

HALTERUNG
DES VORDEREN
SEITENROHRS

CLIP- oder KABELBINDER
Befestigen Sie den montierten vorderen
linken LED-Nebelscheinwerfer provisorisch
durch das Loch der Befestigungsstrebe
des linken LED-Nebelscheinwerfers an der
Halterung des vorderen Seitenrohrs.

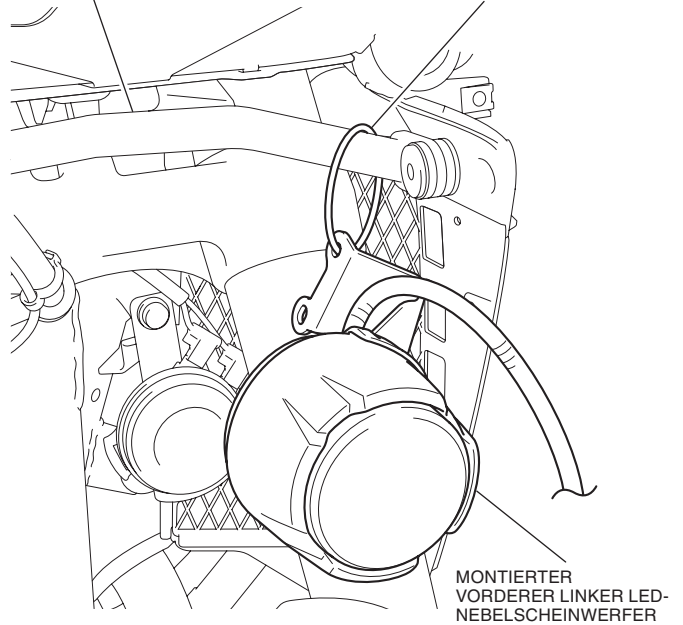

MONTIERTER
VORDERER LINKER LED-
NEBELSCHEINWERFER

87. Verlegen Sie den linken Kabelbaum des vorderen rechten LED-Nebelscheinwerfers gemäß Abbildung.

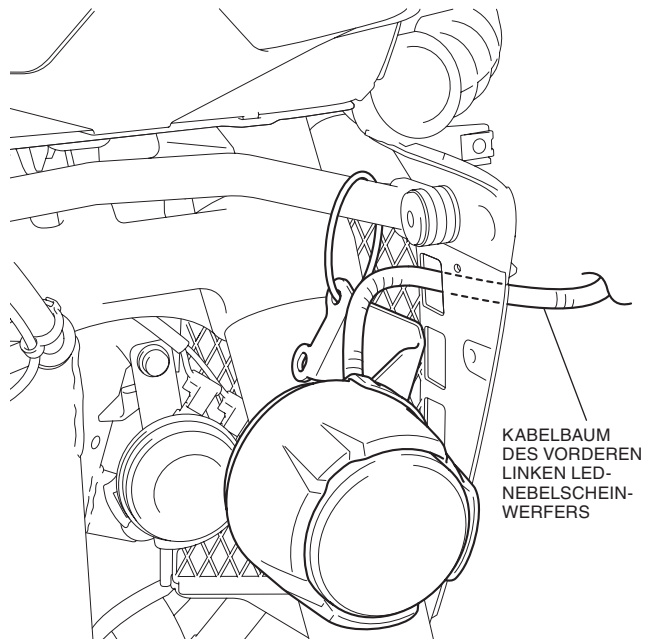

KABELBAUM
DES VORDEREN
LINKEN LED-
NEBELSCHEIN-
WERFERS

88. Montieren Sie den vorderen rechten LED-Nebelscheinwerfers provisorisch und verlegen Sie den Kabelbaum auf die gleiche Weise.

89. Schließen Sie den Kabelbaum des linken vorderen Nebelscheinwerfers an, wie in der Abbildung dargestellt.

<Linke Seite>

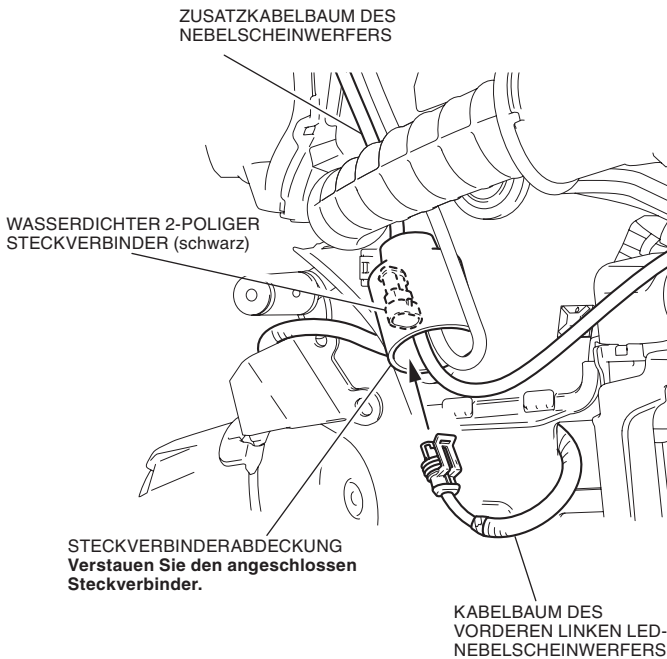

90. Befestigen Sie den Zusatzkabelbaum des Nebelscheinwerfers und den Kabelbaum des vorderen linken LED-Nebelscheinwerfers mit dem Kabelbinder, wie in der Abbildung dargestellt.

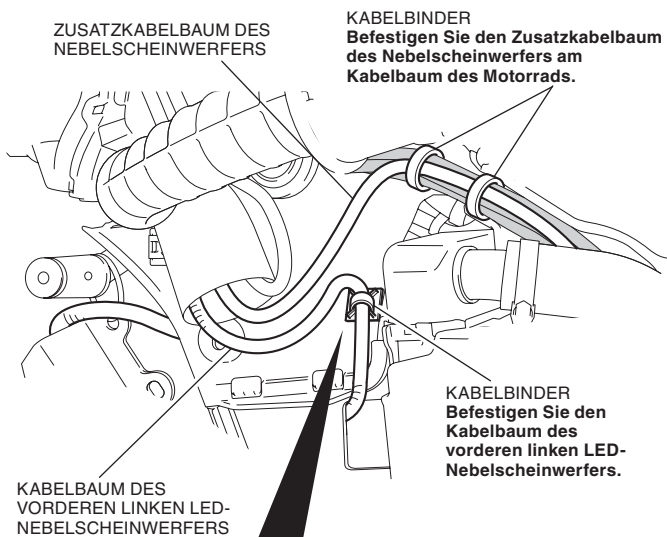

Führen Sie den Kabelbinder durch die Tylap-Basis.

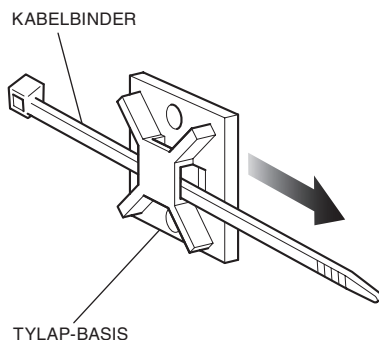

91. Befestigen Sie den Zusatzkabelbaum des Nebelscheinwerferschalters wie gezeigt mit dem Kabelbinder.

<Linke Seite>

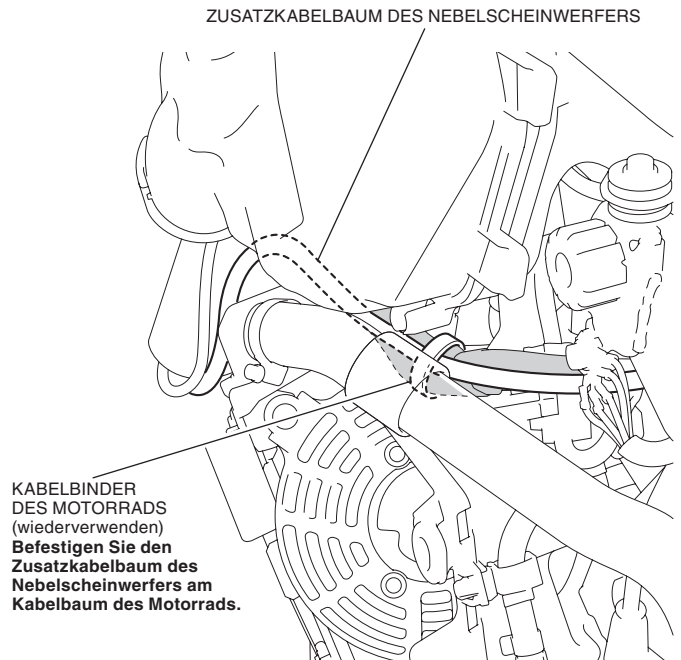

92. Befestigen Sie den Zusatzkabelbaum des Nebelscheinwerferschalters wie gezeigt mit den Kabelbindern.

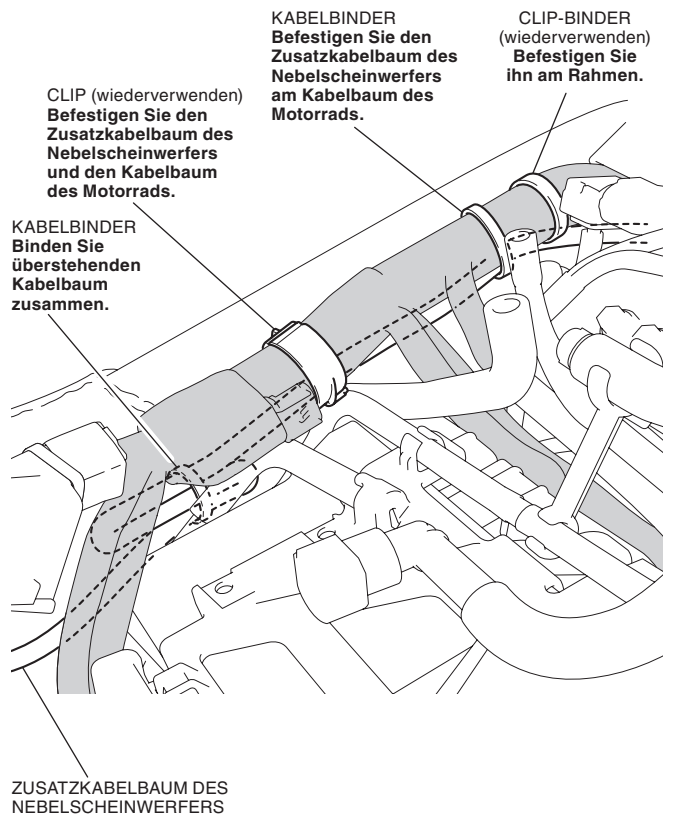

93. Entfernen Sie den Zusatzkabelbaum des Nebelscheinwerfers vom LED-Nebelscheinwerferantrieb und entfernen Sie dann Clip, Einsatz und Sicherung, wie in der Abbildung dargestellt.

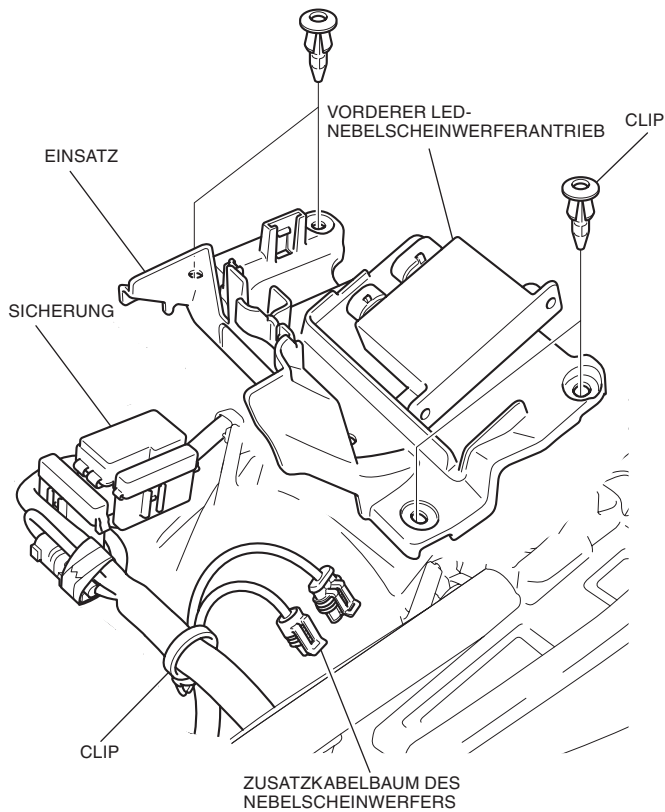

94. Montieren Sie den Tank in der umgekehrten Reihenfolge des Ausbaus.

- **Stellen Sie sicher, dass Leitung und Schlauch nicht eingeklemmt oder zusammengedrückt sind.**

95. Montieren Sie Clip, Einsatz und Sicherung wieder und schließen Sie dann den Zusatzkabelbaum des Nebelscheinwerfers am LED-Nebelscheinwerferantrieb an.

96. Schließen Sie den Kabelbaum des vorderen rechten LED-Nebelscheinwerfers wie in der Abbildung dargestellt an.

<Rechte Seite>

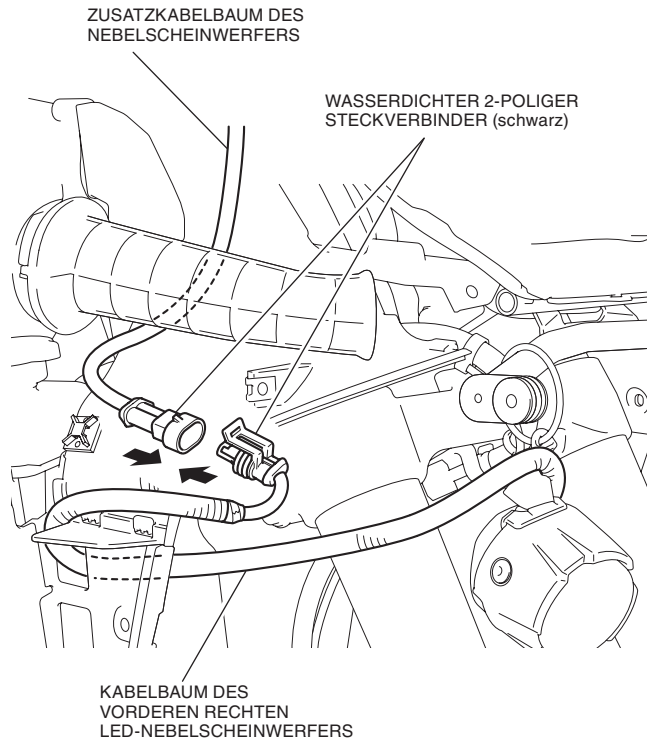

97. Befestigen Sie den Steckverbinder und den Kabelbaum des vorderen rechten LED-Nebelscheinwerfers mit dem Kabelbinder, wie in der Abbildung dargestellt.

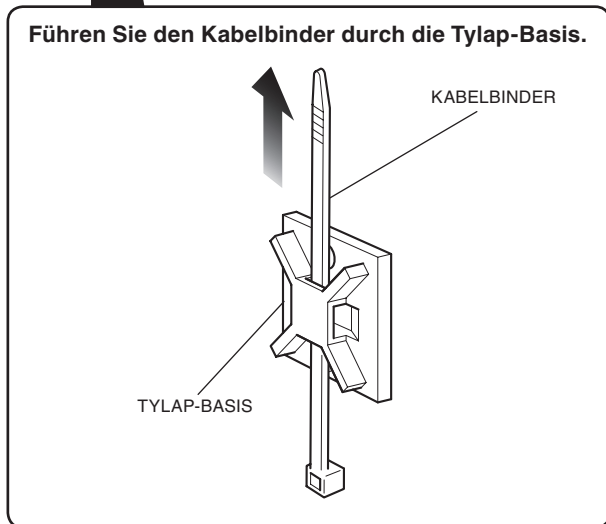
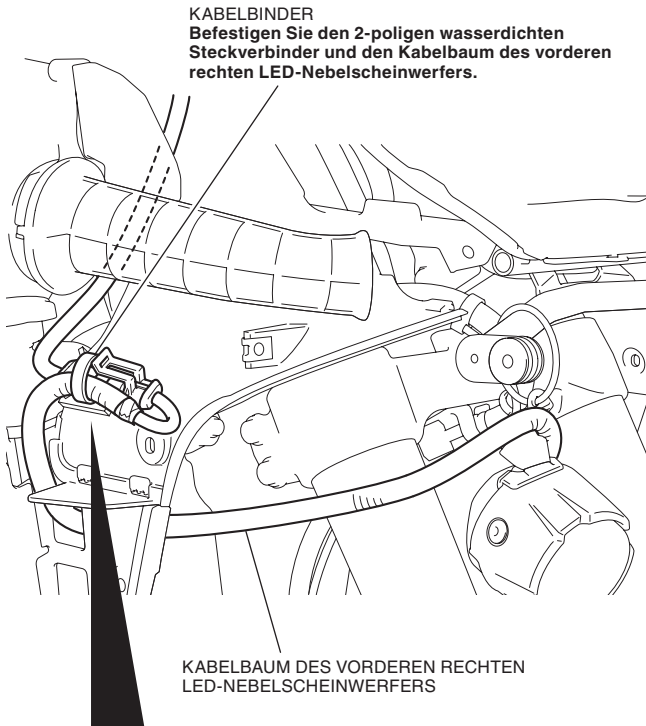

98. Montieren Sie die vordere Abdeckung des Tanks, die vordere Abdeckung, die rechte und mittlere Verkleidung und den Frontspoiler in der umgekehrten Reihenfolge des Ausbaus.

- Stellen Sie sicher, dass kein Kabelbaum eingeklemmt ist oder zu fest sitzt.

99. Bauen Sie die Clips ein, wie in der Abbildung dargestellt.

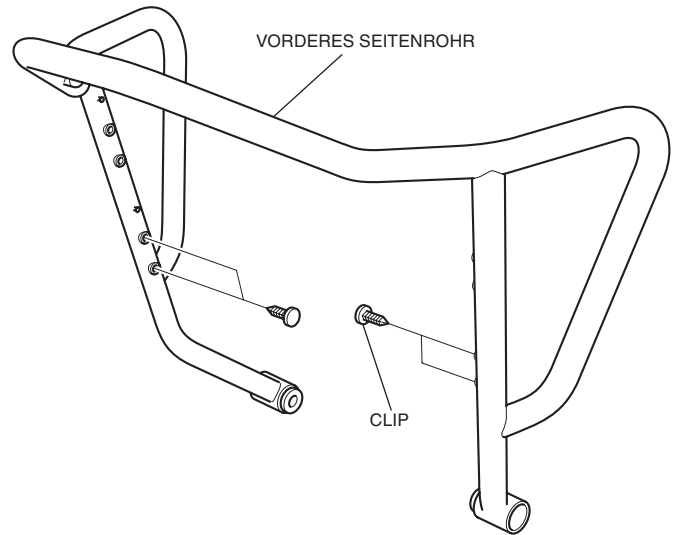

100. Montieren das vordere Seitenrohr.

- Führen Sie die Schritte 10 bis 15 gemäß Montageanleitung des (separat erhältlichen) vorderen Seitenrohrs durch.

101. Entfernen Sie den provisorisch befestigten, montierten vorderen linken LED-Nebelscheinwerfer, und befestigen Sie ihn wie in der Abbildung dargestellt am vorderen Seitenrohr.

<Linke Seite>

6-mm-INNENSECHSKANTSCHRAUBE

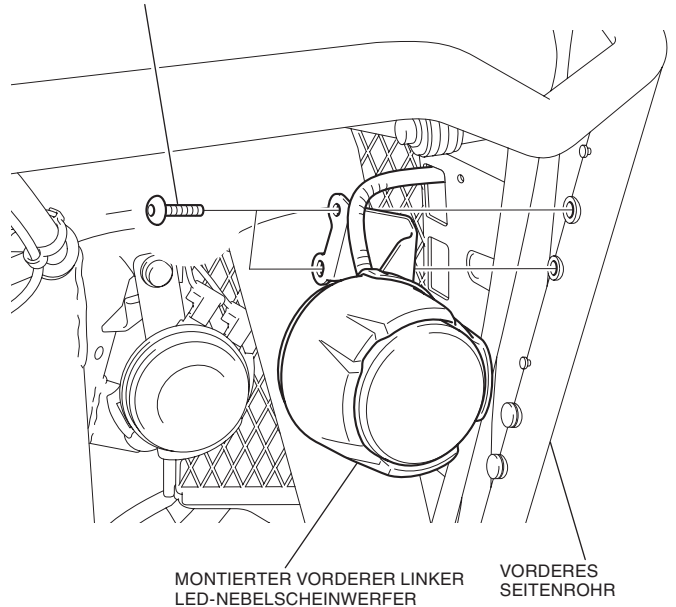

102. Befestigen Sie den Kabelbaum des vorderen linken LED-Nebelscheinwerfers mit dem Clip-Binder, wie in der Abbildung dargestellt.

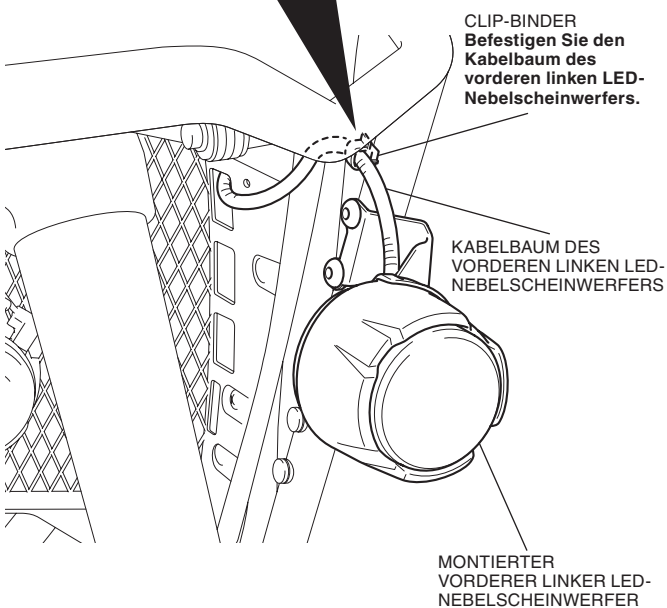
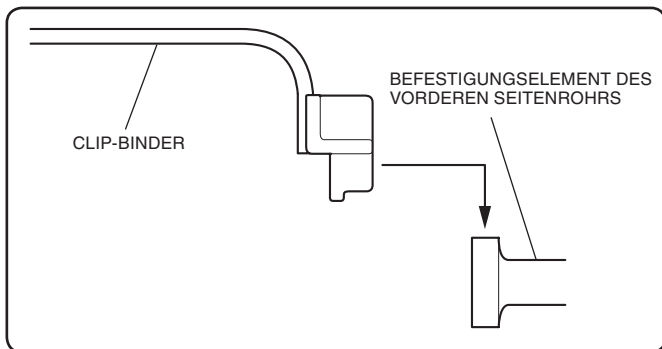

103. Befestigen Sie den Kabelbaum des vorderen linken LED-Nebelscheinwerfers mit dem Clip des Kabelbaums, wie in der Abbildung dargestellt.

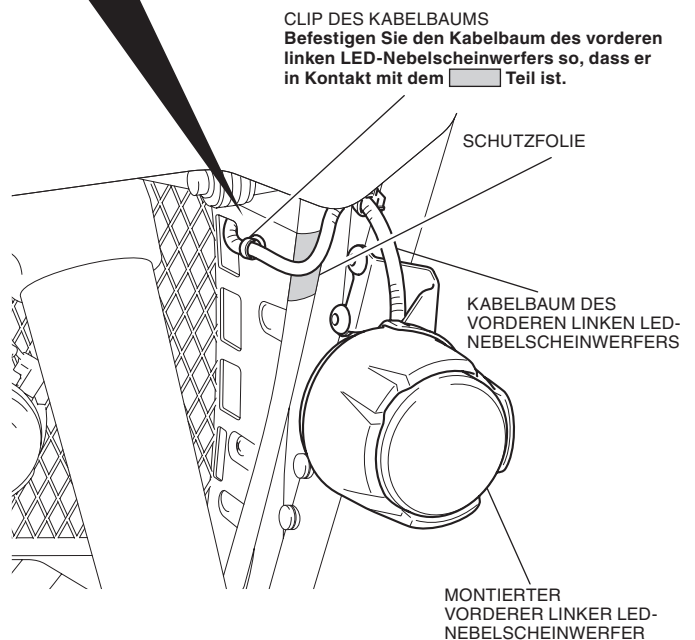
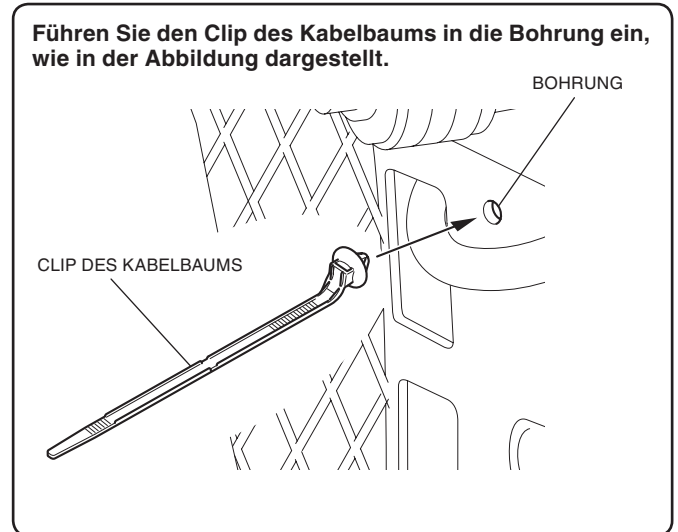

104. Montieren Sie den vorderen rechten LED-Nebelscheinwerfer und befestigen Sie den Kabelbaum des vorderen rechten LED-Nebelscheinwerfers auf dieselbe Weise.

105. Montieren Sie die Teile des Motorrads in der umgekehrten Reihenfolge des Ausbaus.

- **Stellen Sie sicher, dass kein Kabelbaum eingeklemmt ist oder zu fest sitzt.**

106. Prüfen Sie Nebelscheinwerfer, Scheinwerfer und die anderen Beleuchtungselemente auf ordnungsgemäße Funktion.

AUSRICHTEN DES NEBELSCHEINWERFERS

1. Stellen Sie das Motorrad auf einer ebenen Fläche mit einem Abstand von 5 m zur Zielwandfläche ab. Schalten Sie die Nebelscheinwerfer ein.
 - Wenn der Hauptschalter eingeschaltet ist (ON) und der Nebelscheinwerfer-Schalter betätigt wird, leuchtet der Nebelscheinwerfer.
 - Wenn der Nebelscheinwerfer-Schalter erneut betätigt wird, wird der Nebelscheinwerfer ausgeschaltet.

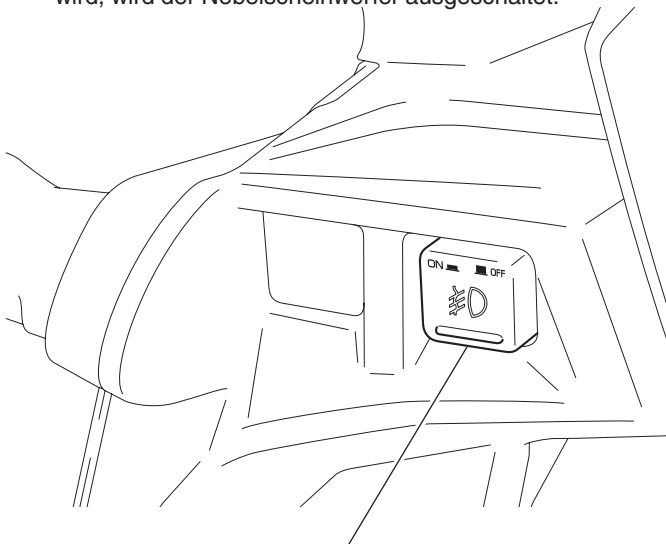

NEBELSCHEINWERFERSCHALTER

2. Messen Sie die Montagehöhe des Nebelscheinwerfers ab Bodenhöhe.
3. Stellen Sie die Nebelscheinwerfer so ein, dass die Ausschnittlinie des Lichtmusters auf der Zielwandfläche dieselbe Höhe über dem Boden hat wie die Einbauhöhe des Nebelscheinwerfers.

