

Honda Händler: Bitte händigen Sie ein Exemplar dieser Anleitung an den Kunden aus.

TEILELISTE

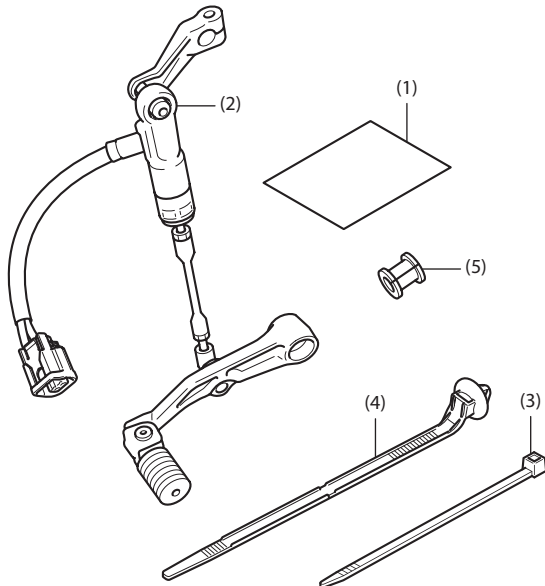

Nr.	Bezeichnung	Anzahl
(1)	URL-Blatt	1
(2)	Schaltpedal	1
(3)	Kabelbinder	2
(4)	Clip-Binder	1
(5)	Schutzkappe	1

ERFORDERLICHE HILFSMITTEL

Zange

Schmierfett

Isolierband

Waage

Schere

Markierungsstift

DREHMOMENTTABELLE

Die Drehmomente für ausgebaute Teile sind dem Werkstatthandbuch zu entnehmen.

MONTAGE

▲ ACHTUNG

- Warten Sie vor dem Einbau des Zubehörs, bis Motor, Auspuffanlage, Kühler usw. abgekühlt sind, um Verbrennungen zu vermeiden.

HINWEIS:

- Zerlegen Sie das Schaltpedal nicht.
- Trennen Sie das Kabel für den Minuspol (-) der Batterie, bevor Sie dieses Zubehör installieren.
- Beim Abtrennen der Batterie werden die Speicher der Uhr gelöscht. Setzen Sie nach dem Wiederanschießen der Batterie die Speicher zurück.
- Schneiden Sie den Kabelbinder und den Clip-Binder 5 mm hinter der Verriegelung durch, nachdem Sie ihn an den Kabelbäumen befestigt haben. Achten Sie darauf, dass die Schnittkanten von Kabelbinder und Clip-Binder keinen anderen Kabelbaum oder den Bremschlauch beeinträchtigen.
- Montieren Sie die abgebauten Teile wieder am Motorrad und achten Sie darauf, dass keine Kabel eingeklemmt werden.
- Nach der Montage dieses Zubehörs ist eine Initialisierung erforderlich.

1. Bauen Sie das Werkzeugfach aus, und ziehen Sie das Minuskabel (-) der Batterie ab.

<Linke Seite>

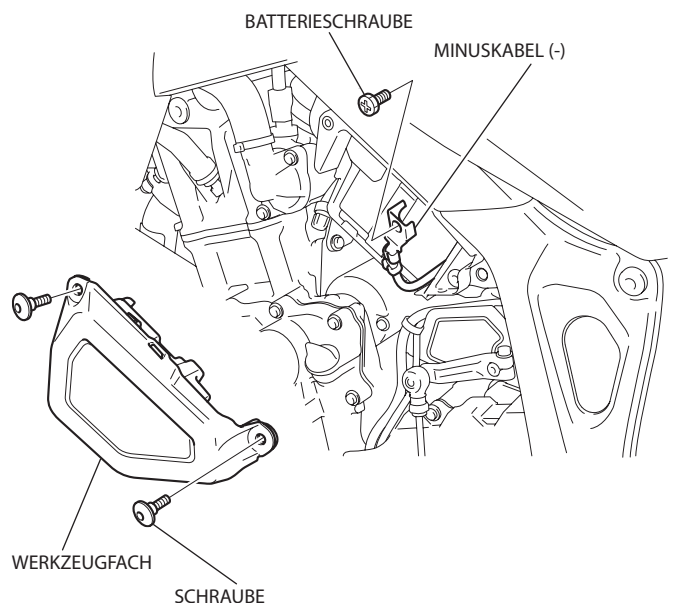

2. Entfernen Sie die Schrauben wie in der Abbildung dargestellt.

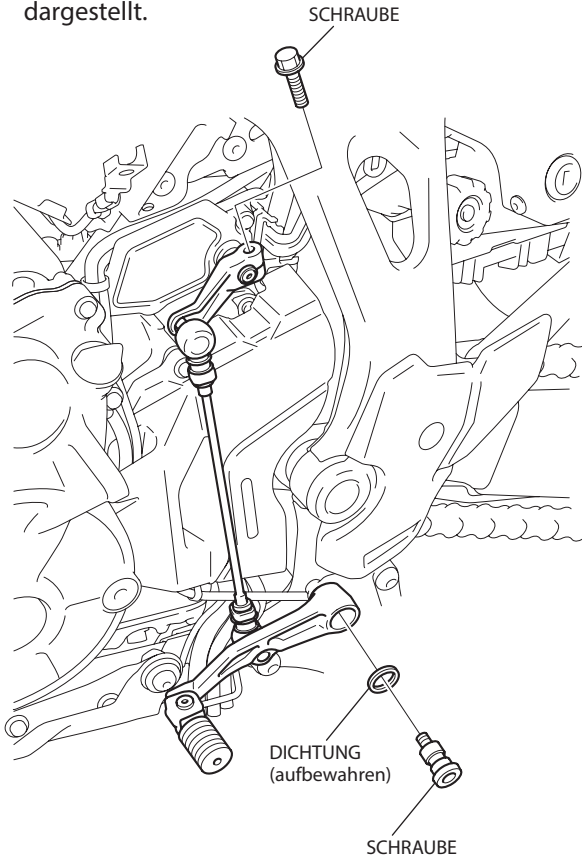

3. Entfernen Sie das Schaltpedal, wie in der Abbildung dargestellt.

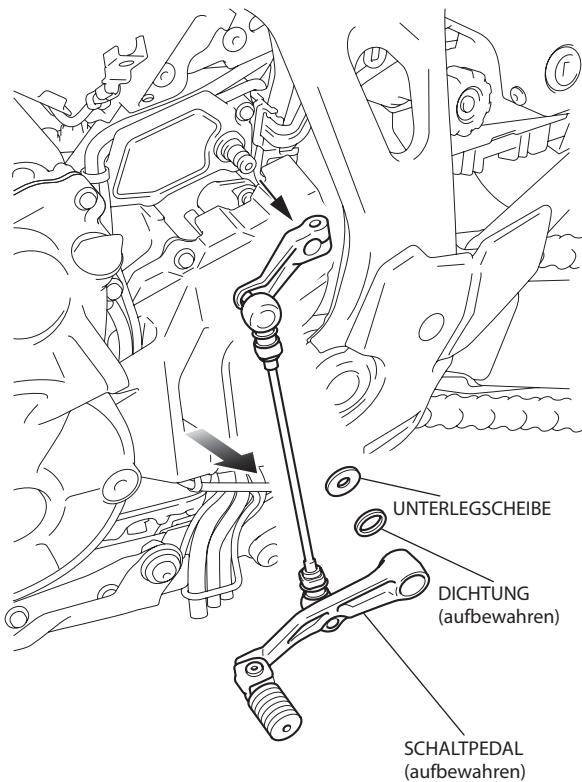

4. Bauen Sie den Blindstecker entsprechend der Abbildung aus.

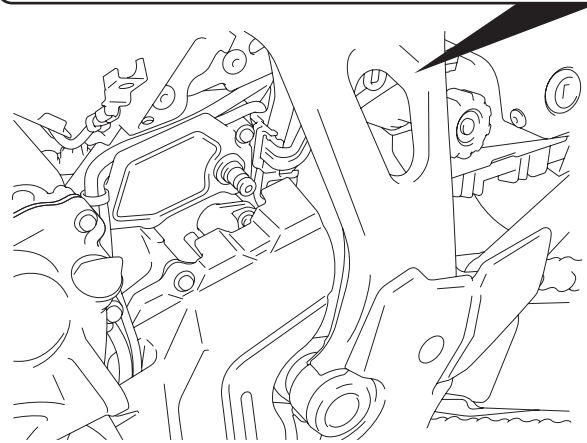
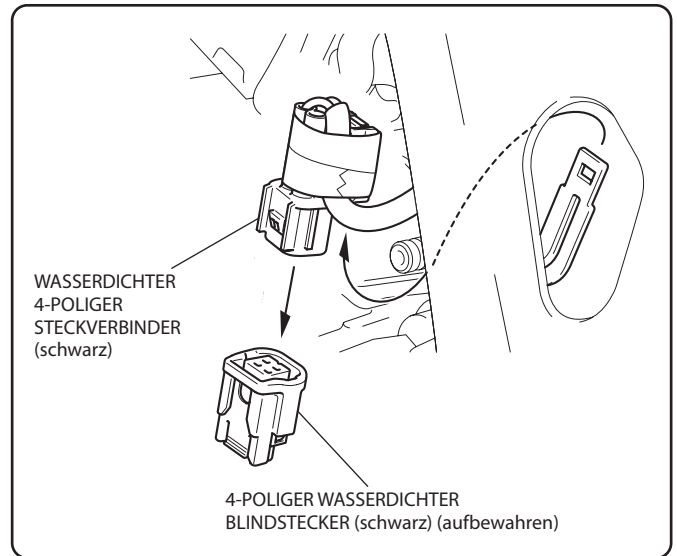

5. Markieren Sie den Kabelbaum des Schaltpedals entsprechend der in der Abbildung dargestellten Abmessungen.

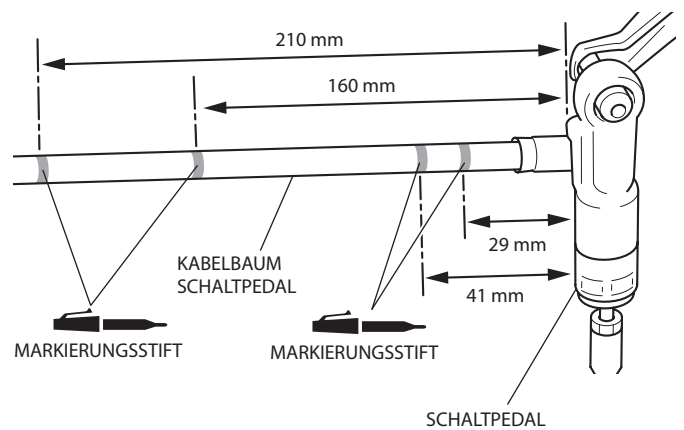

6. Schneiden Sie das Band wie in der Abbildung dargestellt auf die angegebene Abmessung zu.

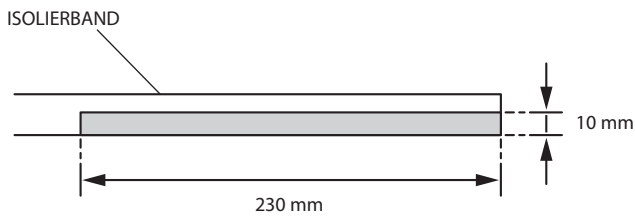

7. Umwickeln Sie, wie in der Abbildung dargestellt, mit Isolierband.

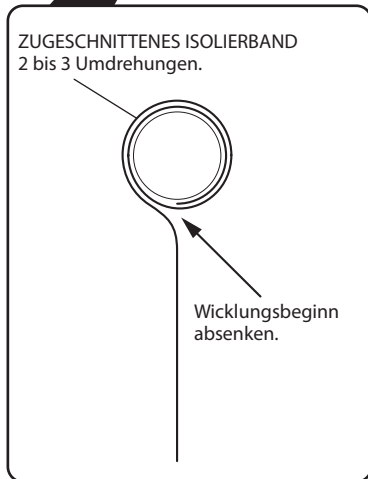
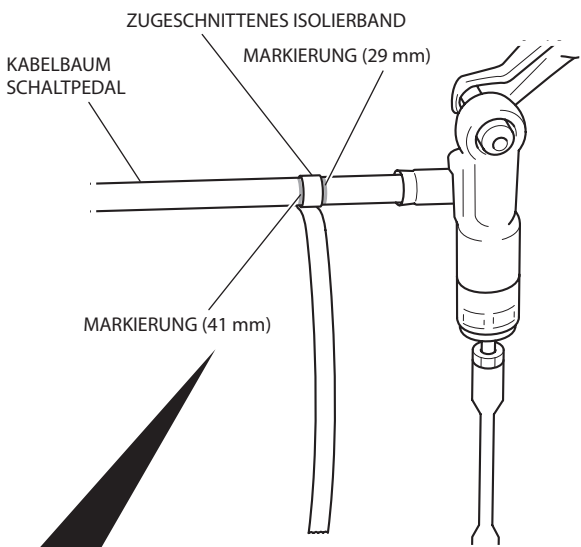

8. Bringen Sie die Schutzkappe wie in der Abbildung dargestellt an.

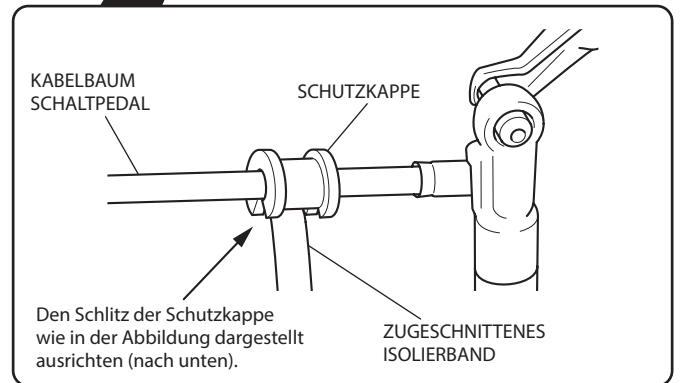
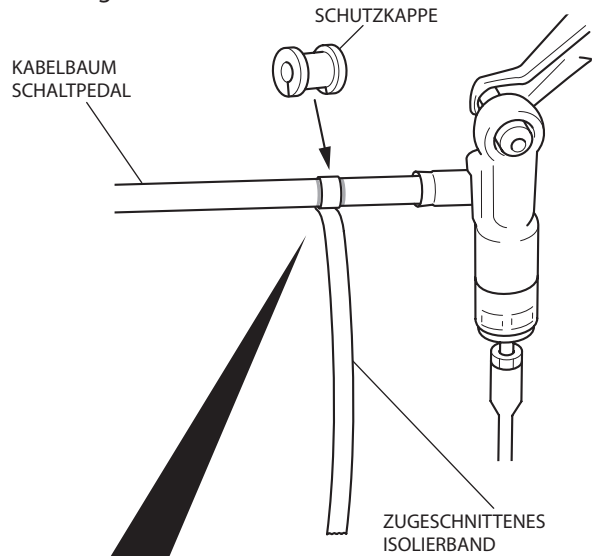

9. Befestigen Sie die Schutzkappe wie in der Abbildung dargestellt mit Isolierband.

- Stellen Sie sicher, dass die befestigte Schutzkappe nicht zur Seite absteht.

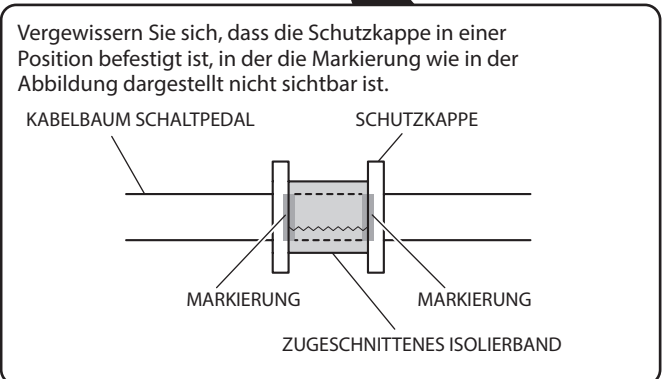
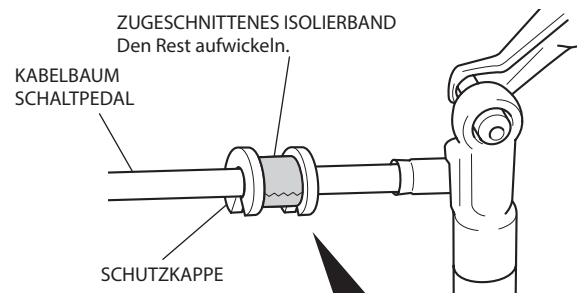

10. Befestigen Sie den Kabelbaum des Schaltpedals wie in der Abbildung dargestellt mit dem Kabelbinder.

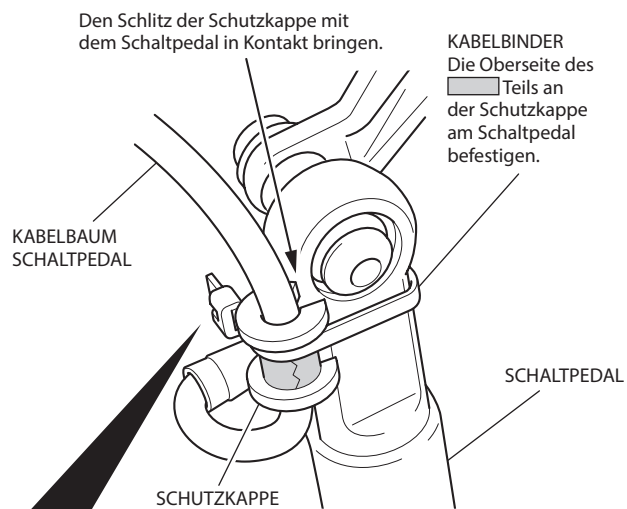

Befestigen Sie die Oberseite des [] Teils wie in der Abbildung dargestellt mit dem Kabelbinder.

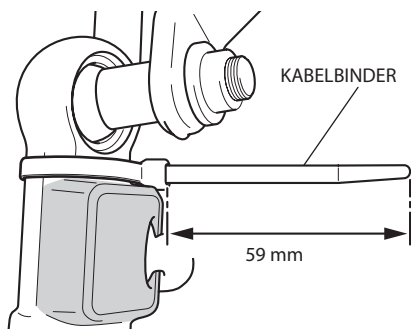

11. Fixieren Sie den Kabelbaum des Schaltpedals entsprechend der in der Abbildung dargestellten Abmessung.

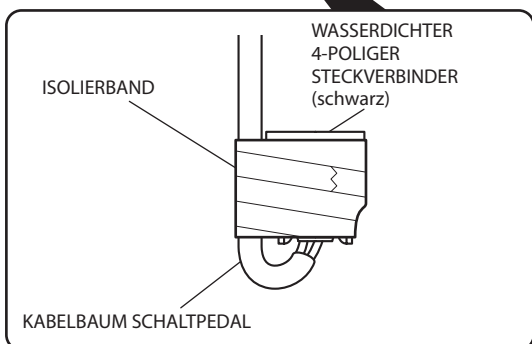
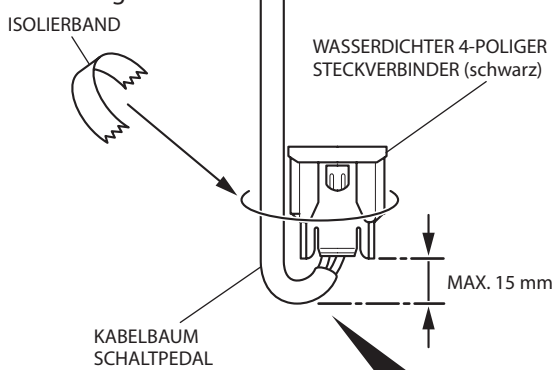

12. Montieren Sie das Schaltpedal, wie in der Abbildung dargestellt.

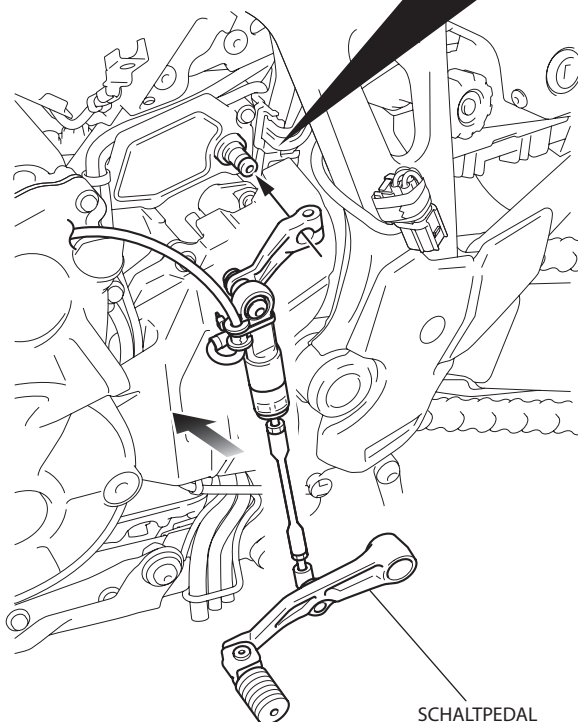
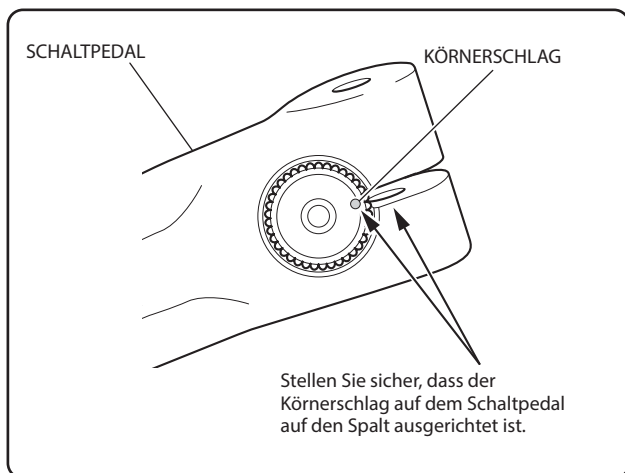

13. Tragen Sie an den abgebildeten Positionen Schmierfett auf.

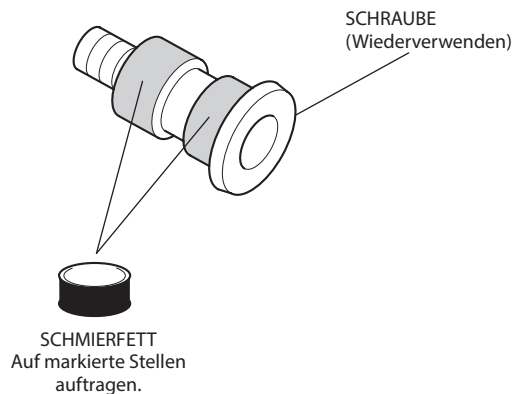

14. Tragen Sie an der abgebildeten Position Schmierfett auf.

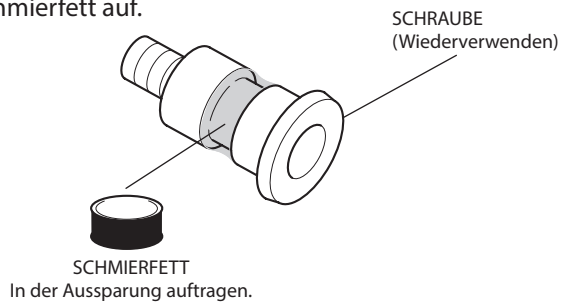

15. Montieren Sie die Schrauben, wie in der Abbildung dargestellt.

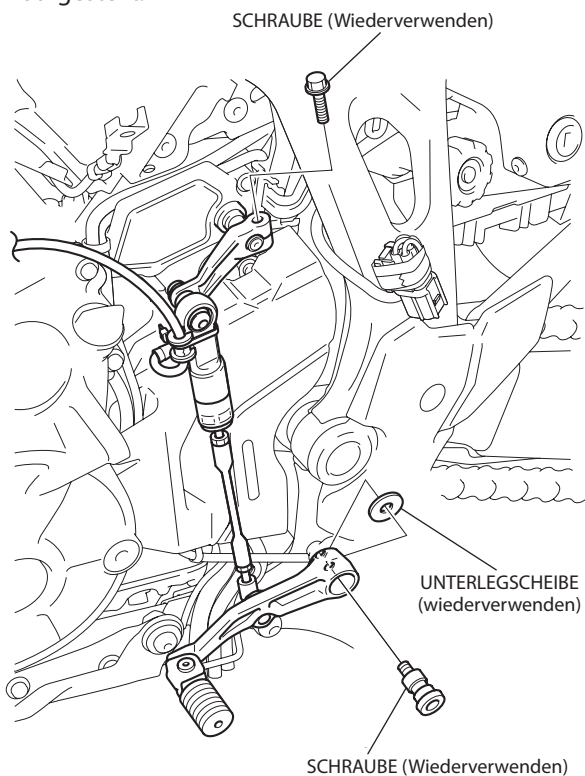

16. Schließen Sie den Kabelbaum des Schaltpedals an, wie in der Abbildung dargestellt.

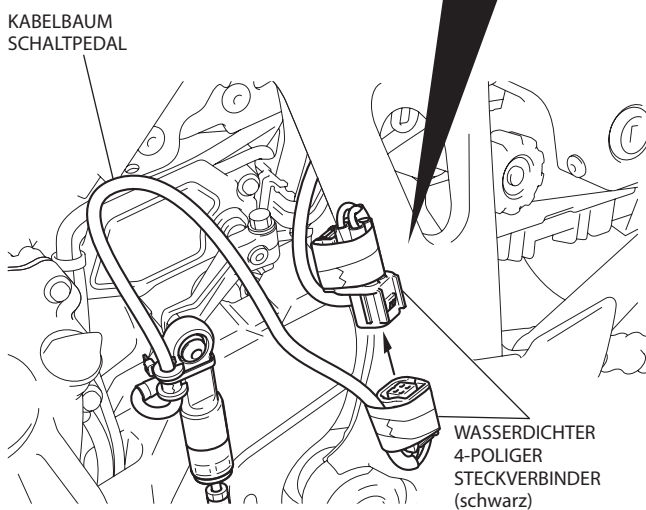
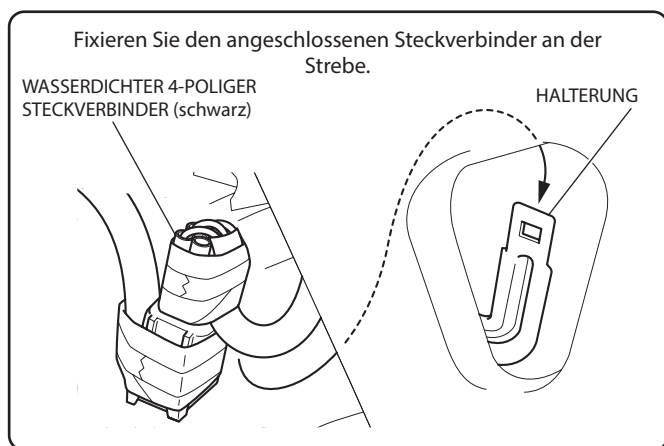

17. Bringen Sie den Clip-Binder wie in der Abbildung dargestellt an.

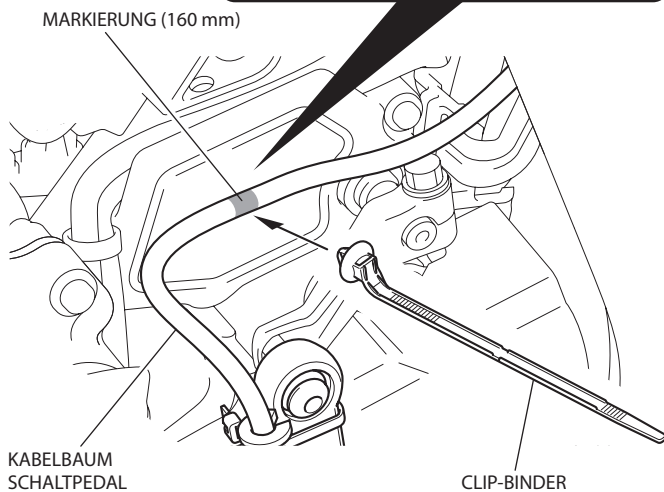
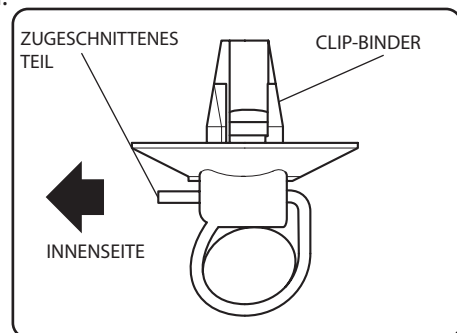

18. Befestigen Sie den Clip-Binder, wie in der Abbildung dargestellt.

- Den zugeschnittenen Teil des Clip-Binders zur Innenseite bringen.

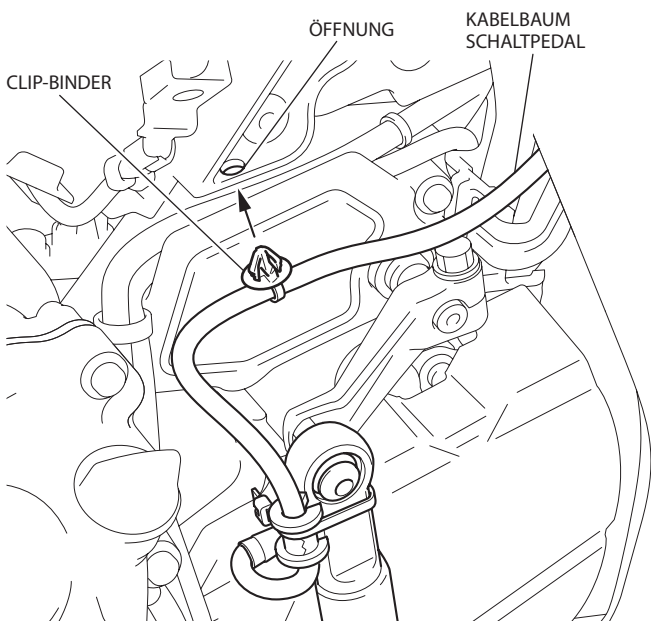

19. Befestigen Sie den Kabelbaum des Gangwechselschalters mit dem Kabelbinder, wie in der Abbildung dargestellt.

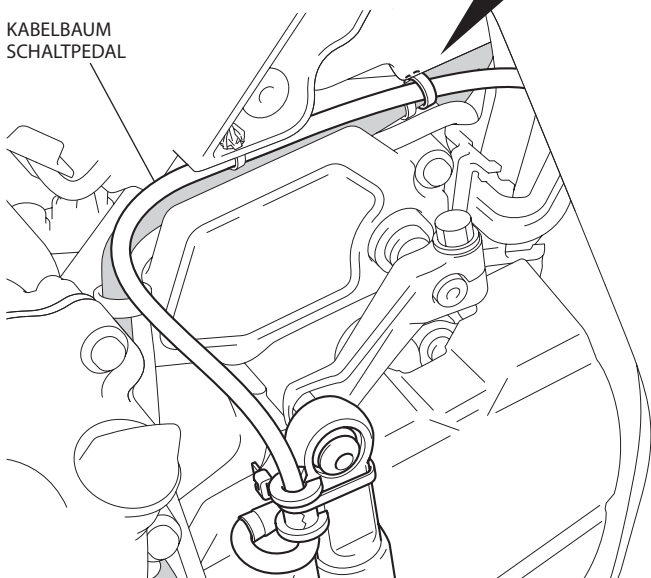
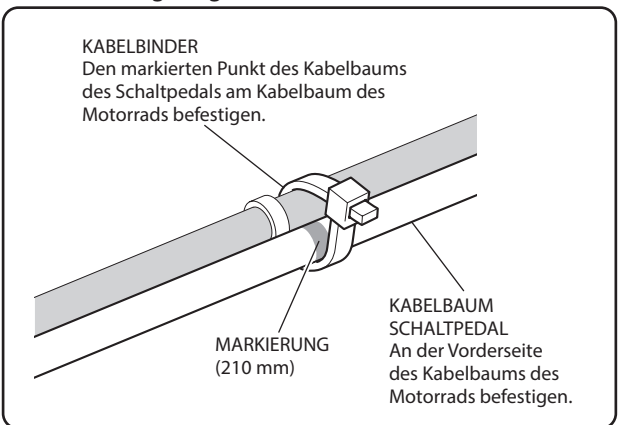

20. Setzen Sie die Teile des Motorrads in der umgekehrten Ausbaureihenfolge ein.

- Stellen Sie sicher, dass kein Kabelbaum eingeklemmt ist oder zu fest sitzt.
- Führen Sie nach dem Einbau des Quickshifter die Initialisierung durch.

21. Überprüfen Sie den Quickshifter, den Scheinwerfer und die anderen Beleuchtungselemente auf ordnungsgemäße Funktion.

22. Stellen Sie sicher, dass der Kabelbaum beim Schalten nicht eingeklemmt oder behindert wird.

23. Stellen Sie beim Herunterschalten sicher, dass der Kabelbaum nicht beeinträchtigt wird.

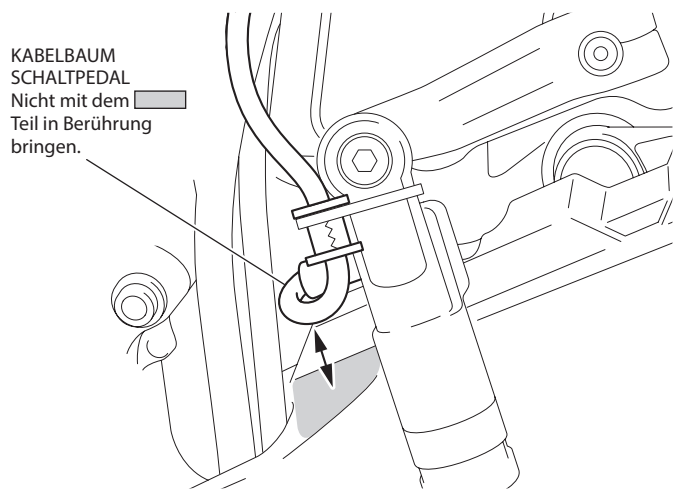

INITIALISIERUNGSANWEISUNGEN

1. Verbinden Sie den SCS-Überbrückungsstecker (070MZ-0010300) mit dem DLC.
2. Drehen Sie den Zündschalter in die Stellung ON und betätigen Sie den Motorabstellschalter „“.
 - Starten Sie den Motor nicht.
3. Ziehen Sie den PAGE-Schalter nach hinten und halten Sie ihn oder berühren Sie den Uhrzeitbereich auf dem Multi-Informationsdisplay.

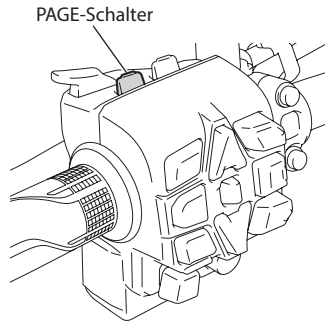

4. Wählen Sie „Settings“ (Einstellungen) und drücken Sie dann den ENT-Schalter.

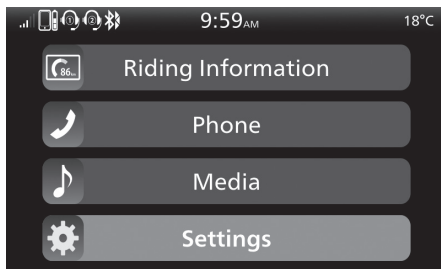

5. Wählen Sie „Service“ und drücken Sie dann den ENT-Schalter.

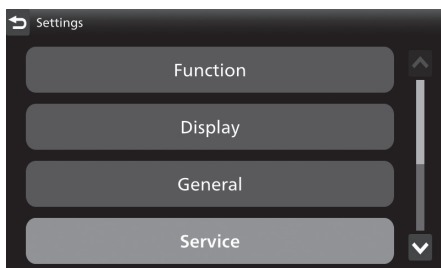

6. Wählen Sie „Equipment“ (Ausstattung) und drücken Sie dann den ENT-Schalter.

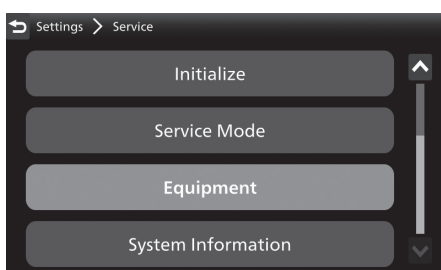

7. Wählen Sie „Quickshifter“ und drücken Sie dann den ENT-Schalter, um die Funktion zu aktivieren.

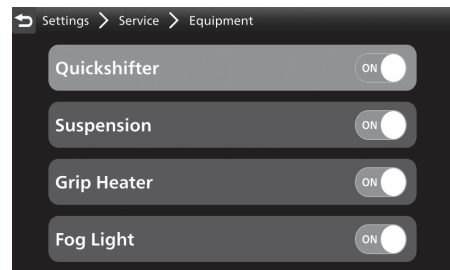

8. Kehren Sie zu „Settings“ (Einstellungen) zurück.
9. Wählen Sie „Function“ (Funktion) und drücken Sie dann den ENT-Schalter.

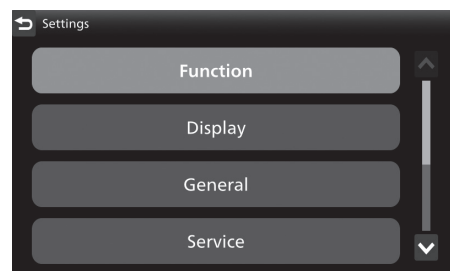

10. Wählen Sie „Quickshifter“ und drücken Sie dann den ENT-Schalter.

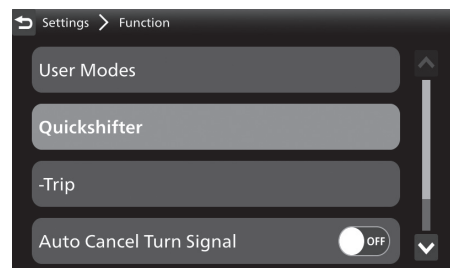

11. Wählen Sie „Up“ (Hoch) und „Down“ (Herunter), um eine andere Position als „Off“ (Aus) einzustellen.

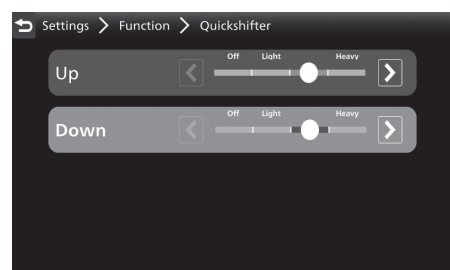

12. Kehren Sie zu „Settings“ (Einstellungen) zurück.
13. Wählen Sie „Initialize“ (Initialisieren) und drücken Sie dann den ENT-Schalter.

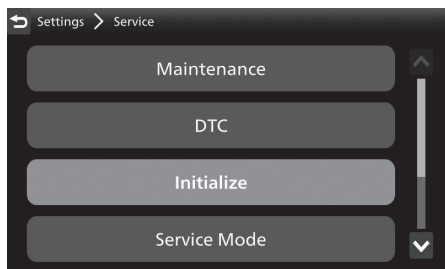

14. Wählen Sie „Initialize Quickshifter“ (Quickshifter initialisieren).

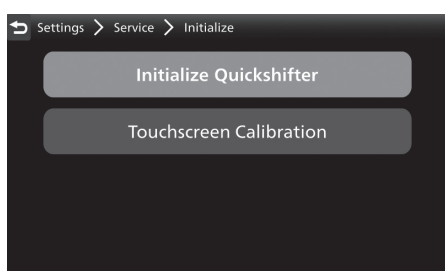

15. Wählen Sie „YES“ (Ja).

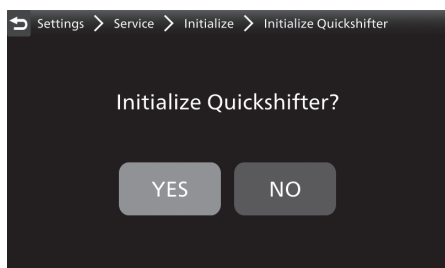

16. Auf dem Display wird die Meldung „Preparing For Initialization“ (Vorbereitung für die Initialisierung) angezeigt. Lassen Sie den Motor an und im Leerlauf laufen.

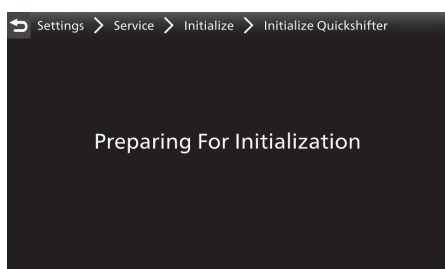

17. Auf dem Display wird die Meldung „Shift to Neutral Position“ (In Neutralstellung schalten) angezeigt. Schalten Sie das Getriebe in die Neutralstellung.
• Gasgriff nicht betätigen.



18. Auf dem Display wird die Meldung „Do not touch the pedal“ (Das Pedal nicht berühren) angezeigt.
• Das Pedal nicht berühren.

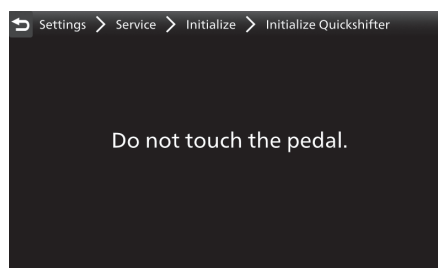

19. Warten Sie, bis auf dem Display die Meldung „Initialization Succeeded“ (Initialisierung erfolgreich) angezeigt wird.

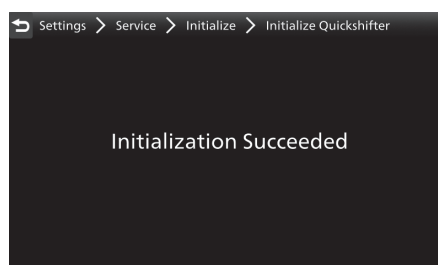

- Wenn auf dem Display die Meldung „Initialization Failed“ (Initialisierung fehlgeschlagen) angezeigt wird, überprüfen Sie die Montagebedingungen des Quickshifters und starten Sie die Initialisierung erneut.

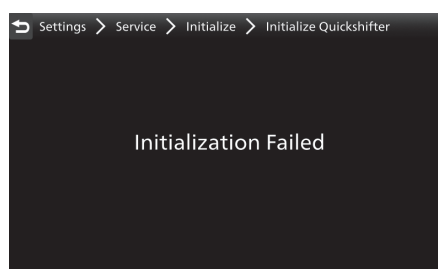

20. Drehen Sie den Zündschalter in die Stellung OFF, und trennen Sie den SCS-Überbrückungsstecker.

BETRIEBSANWEISUNGEN

Dieses Zubehör ermöglicht den Gangwechsel ohne Betätigung der Kupplung beim Hoch- oder Herunterschalten während der Beschleunigung (Motordrehzahl über 1.600 U/min beim Hochschalten oder über der Leerlaufdrehzahl beim Herunterschalten).

- Wenn die Ganganzeige nicht normal funktioniert, kann sich das Schaltgefühl verändern.
- Wenn Gangwechsel nicht normal funktioniert, kann unter Betätigung der Kupplung geschaltet werden.

HINWEIS:

- Die Vorgehensweise zum Festlegen der Empfindlichkeit von UP (Hoch) oder DOWN (Herunter) des Quickshifters ist dem Benutzerhandbuch für Originalzubehör zu entnehmen.