



EINBAU ANWEISUNGEN

Zubehör

RECHTER SEITENKOFFER
P/N 08L81-MKK-D00
LINKER SEITENKOFFER
P/N 08L86-MKK-D00

Anwendung

CRF1000A/A2/D/D2

Veröffentlichungs-Nr.

MII

Veröffentlichungsdatum

Februar 2018

Honda-Händler: Bitte händigen Sie ein Exemplar dieser Anleitung an den Kunden aus.

TEILELISTE

<Rechter Seitenkoffer>

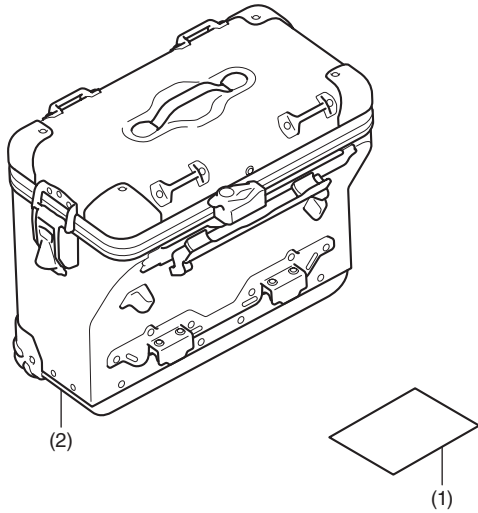

Nr.	Bezeichnung	Anzahl
(1)	URL-Blatt	1
(2)	Rechter Seitenkoffer	1

<Linker Seitenkoffer>

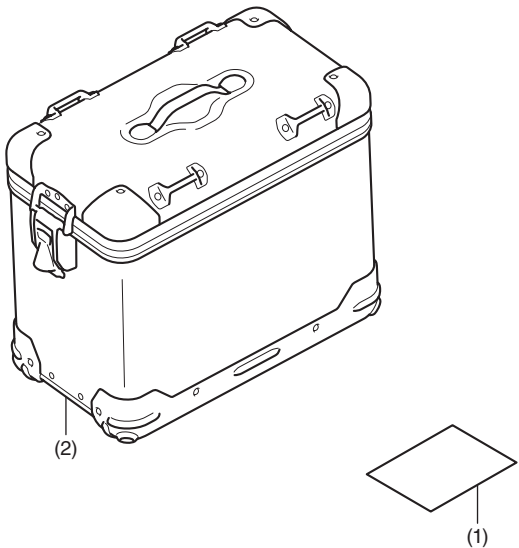

Nr.	Bezeichnung	Anzahl
(1)	URL-Blatt	1
(2)	Linker Seitenkoffer	1

KOFFERSTREBE Separat erhältlich

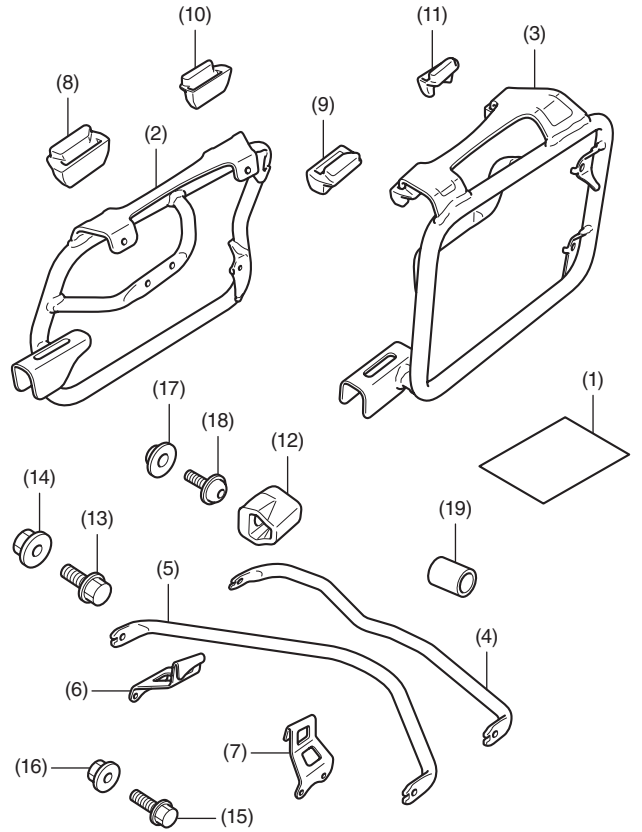

Nr.	Bezeichnung	Anzahl
(1)	URL-Blatt	1
(2)	Rechte Kofferstrebe	1
(3)	Linke Kofferstrebe	1
(4)	Oberes Querrohr	1
(5)	Unteres Querrohr	1
(6)	Rechte Strebe	1
(7)	Linke Strebe	1
(8)	Befestigung vorne rechts	1
(9)	Befestigung vorne links	1
(10)	Befestigung hinten rechts	1
(11)	Befestigung hinten links	1
(12)	Gummi	2
(13)	8-mm-Innensechskant-Flanschschaube	4
(14)	8-mm-Flanscmutter	4
(15)	6-mm-Innensechskant-Flanschschaube	4
(16)	6-mm-Flanscmutter	4
(17)	Hülse	2
(18)	5-mm-Innensechskantschraube	2
(19)	Rohr	1

1 SCHLÜSSEL INNENZYLINDER (Wellenschlüssel)

Separat erhältlich

- Verwenden Sie nicht die [] Schlitze.

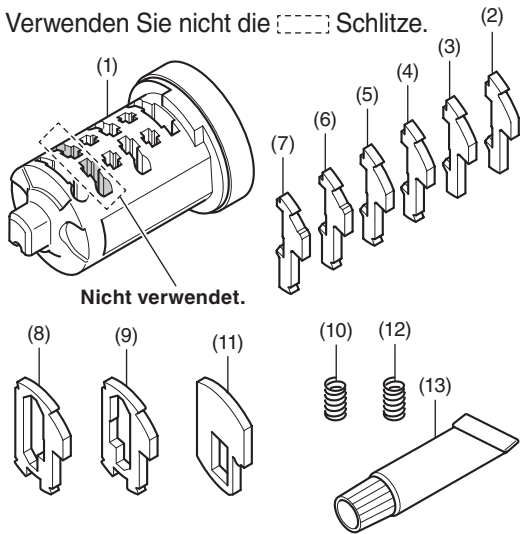

Nicht verwendet.

Nr.	Bezeichnung	Anzahl
(1)	Innerer Zylinder	1
(2)	Schließstift Nr. 1	6
(3)	Schließstift Nr. 2	6
(4)	Schließstift Nr. 3	6
(5)	Schließstift Nr. 4	6
(6)	Schließstift Nr. 5	6
(7)	Schließstift Nr. 6	6
(8)	Nebenschließstift A	1
(9)	Nebenschließstift B	1
(10)	Feder (Silber)	13
(11)	Stiftanschlag	2
(12)	Federanschlag (schwarz)	2
(13)	Schmierfett	1

MAXIMALE TRAGFÄHIGKEIT

- Das Gewicht des Gepäcks darf den folgenden Höchstwert nicht überschreiten:

Maximale Tragfähigkeit	
Rechter Seitenkoffer	10,0 kg
Linker Seitenkoffer	10,0 kg

< Hinweise zum Schlüsselzylinder >

- Dieses Produkt dient der Anfertigung eines Schließzylinders, der dem Motorrad Schlüssel entspricht, indem sechs Stiftausführungen kombiniert werden.
- Wenn dieser Schlüsselzylinder in einem Kasten oder ähnlicher Ausrüstung eingebaut wird, kann die eingebaute Ausrüstung mit dem Motorrad Schlüssel betätigt werden.

Kombinieren Sie sechs Arten von Schließstiften.

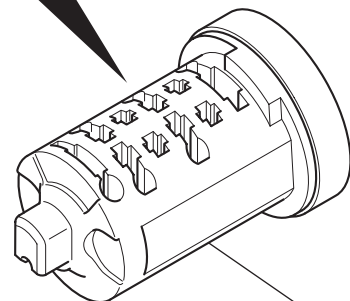
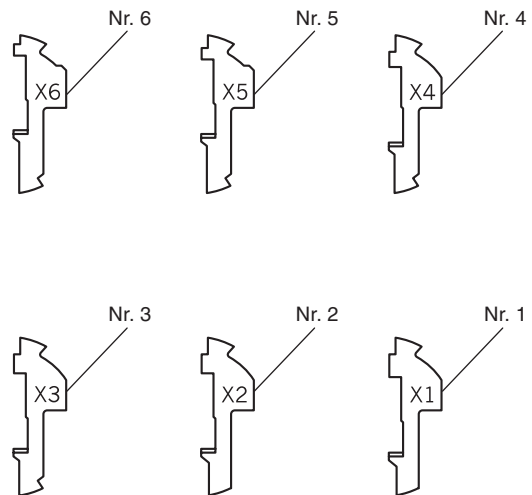

INNERER ZYLINDER

EINBAU

1. Es werden die beiden gezeigten Nebenschließstifte bereitgestellt.
 - Der  Teil verfügt über einen anderen Schlitz für jeden der beiden Nebenschließstifte.
 - Da die Stifte klein sind, diese im Beutel aufbewahren, bis sie verwendet werden.

NEBENSCHLISSSTIFT A

NEBENSCHLISSSTIFT B

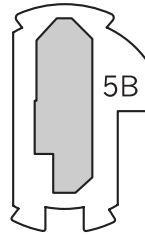
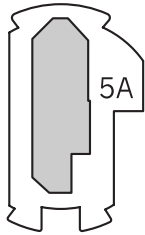

Der Stiftanschlag wird später verwendet.

STIFTANSCHLAG



2. Es werden die sechs gezeigten Arten von Schließstiften bereitgestellt.
 - Der  Teil verfügt über unterschiedliche Breiten für jede der sechs Schließstifte.
 - Da die Stifte klein sind, diese im Beutel aufbewahren, bis sie verwendet werden.

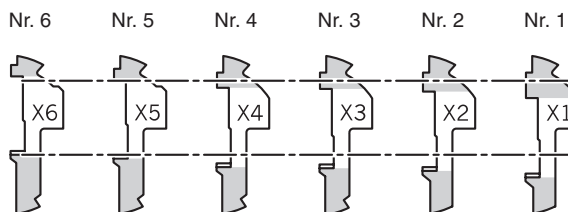

3. Bauen Sie die Stifte und Federn (Silber) wie abgebildet ein.

- Montieren Sie zunächst vier Schließstifte Nr. 1.
- Die installierten Schließstifte finden Sie in nachfolgender Tabelle.

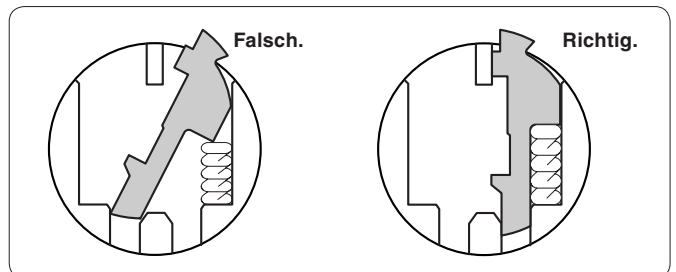
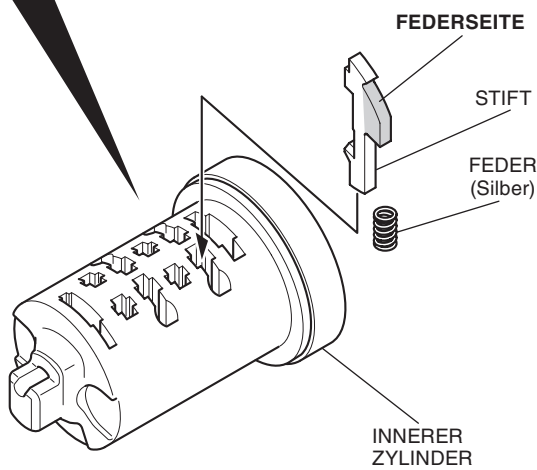
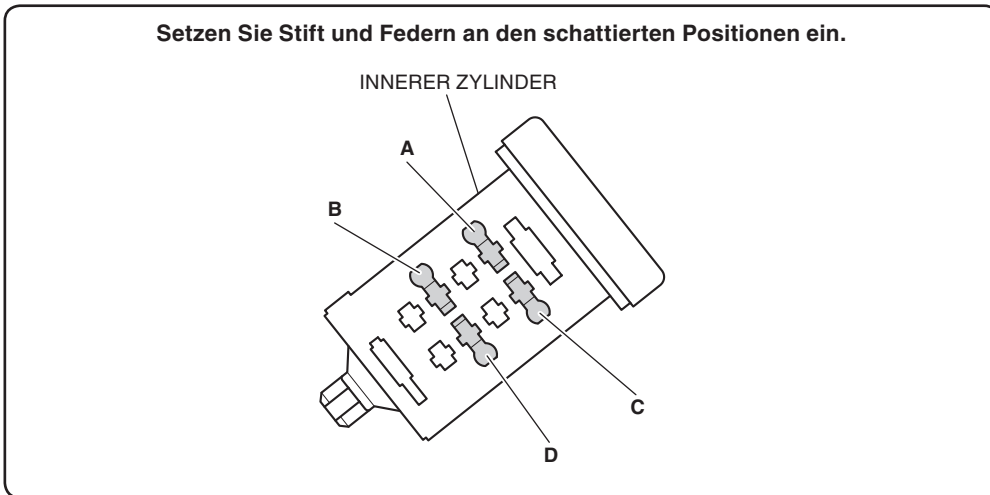

	Position A	Position B	Position C	Position D
Schließstift Nr. 1				
Schließstift Nr. 2				
Schließstift Nr. 3				
Schließstift Nr. 4				
Schließstift Nr. 5				
Schließstift Nr. 6				

4. Stecken Sie den Schlüssel wie abgebildet ein.
- **Drücken Sie leicht von oben auf die Stifte und stecken Sie dann den Schlüssel ein.**

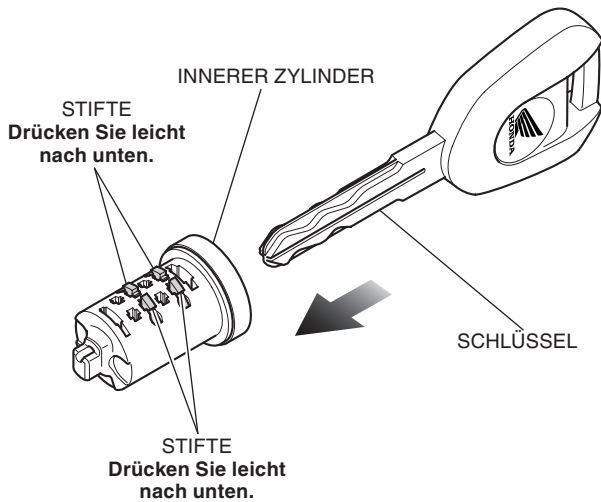

5. Überprüfen Sie, ob Stifte hervorstehen. Markieren Sie die Positionen der hervorstehenden Stifte.
- **Die Positionen, an denen die Stifte hervorstehen, und die Überstehhöhe unterscheiden sich entsprechend dem Schlüssel.**

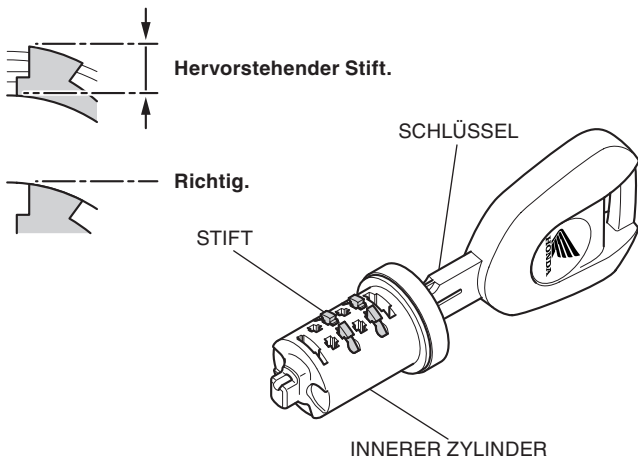

6. Drücken Sie leicht auf den Stift, ziehen Sie den Schlüssel heraus.
- **Die Stiffeder springt ggf. aus, wenn der Stift nicht leicht nach unten gedrückt wird.**

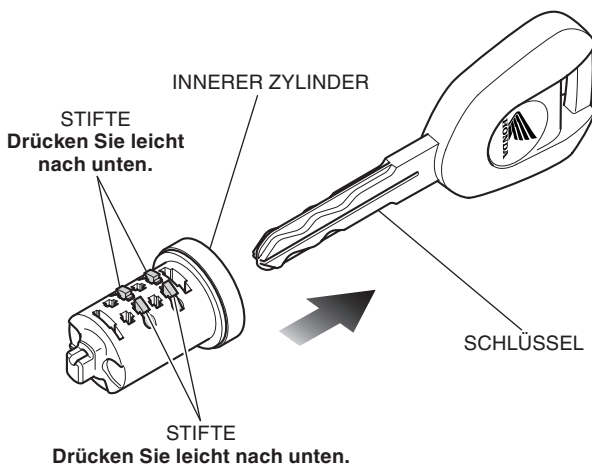

7. Ziehen Sie den/die hervorstehenden Stifte heraus.
- **Lassen Sie die Feder(n) eingebaut.**

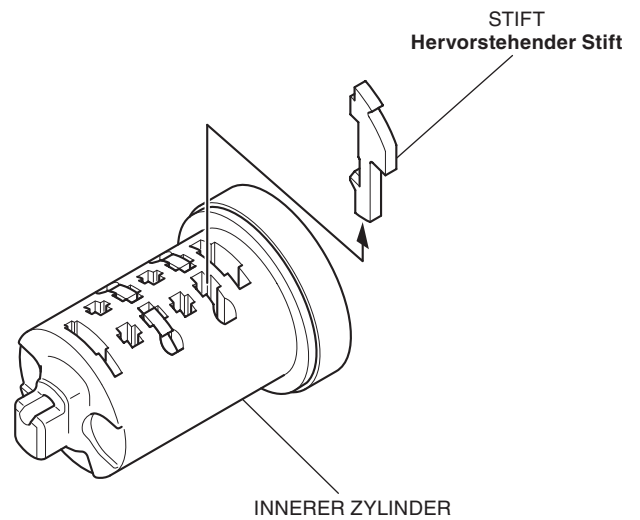

8. Setzen Sie einen anderen Stift an den markierten Positionen ein.
- **Verwenden Sie einen Schließstift der Nr. 1.**

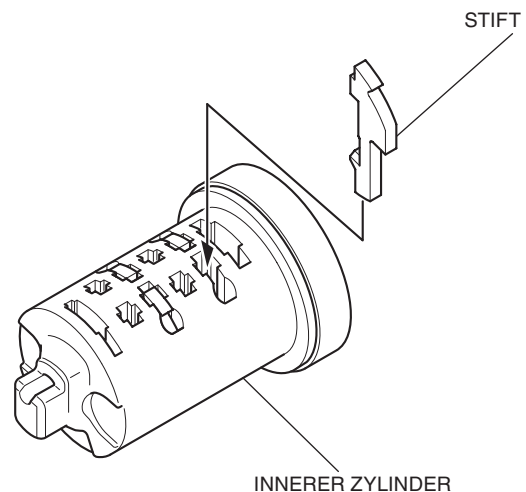

9. Wiederholen Sie Schritte 4 bis 8 und setzen Sie dabei verschiedene Stifte an den markierten Positionen ein, bis keine Stifte hervorstehen.
- **Drücken Sie leicht von oben auf die Stifte und stecken Sie dann den Schlüssel ein.**

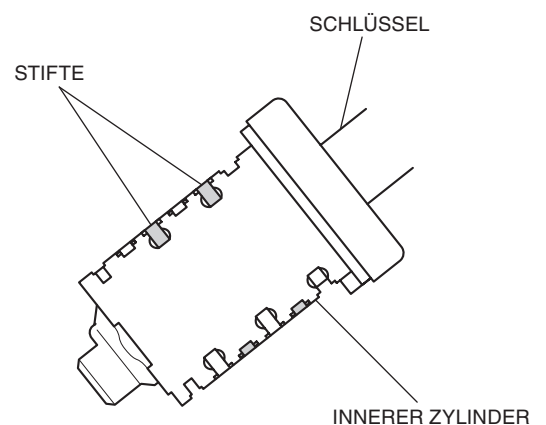

10. Montieren Sie die Stifte und Federn (silber) an der Rückseite des Innenzylinders (siehe Abb.).

- **Montieren Sie zunächst zwei Schließstifte Nr. 1.**

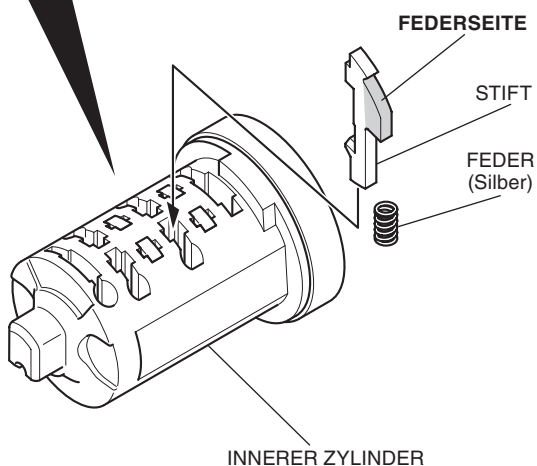
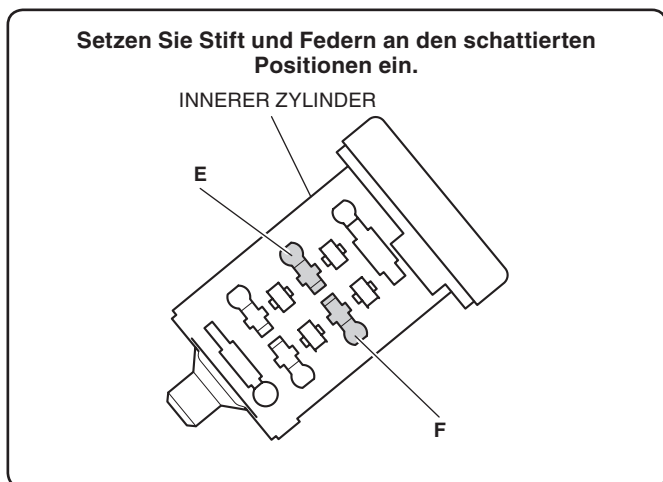

- **Die installierten Schließstifte finden Sie in nachfolgender Tabelle.**

	Position E	Position F
Schließstift Nr. 1		
Schließstift Nr. 2		
Schließstift Nr. 3		
Schließstift Nr. 4		
Schließstift Nr. 5		
Schließstift Nr. 6		

11. Bauen Sie den Innenzylinder an der anderen Seite anhand der Schritte 4 bis 8 auf dieselbe Weise zusammen.

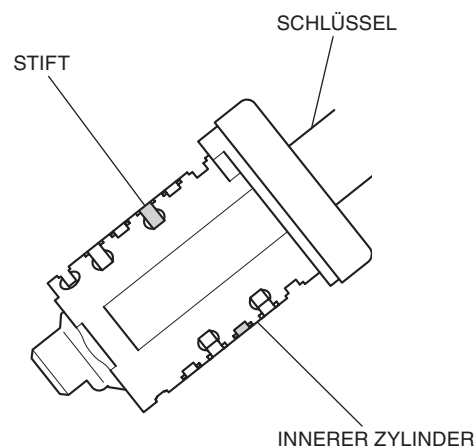

12. Bauen Sie die Nebenschließstifte entsprechend der Abbildung ein.

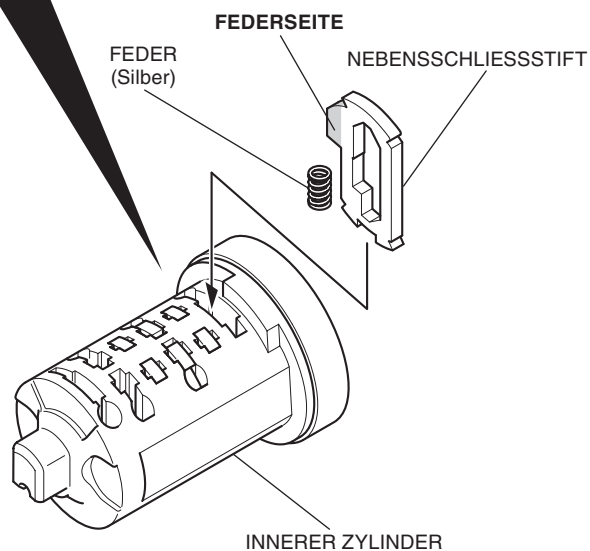
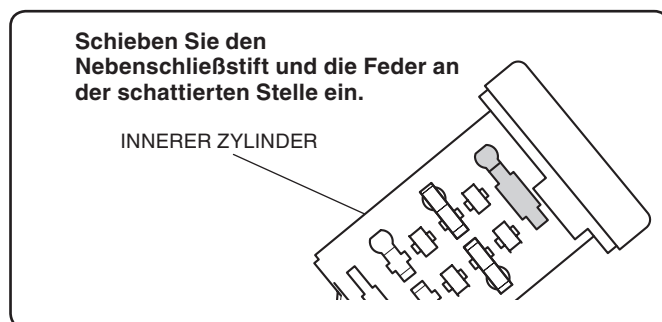

- **Die installierten Schließstifte finden Sie in nachfolgender Tabelle.**

Nebenschließstift A	
Nebenschließstift B	

13. Achten Sie darauf, dass der Nebenstift nicht übersteht.

- Wenn der Stift heraussteht, nehmen Sie einen anderen Nebenstift und prüfen Sie erneut.

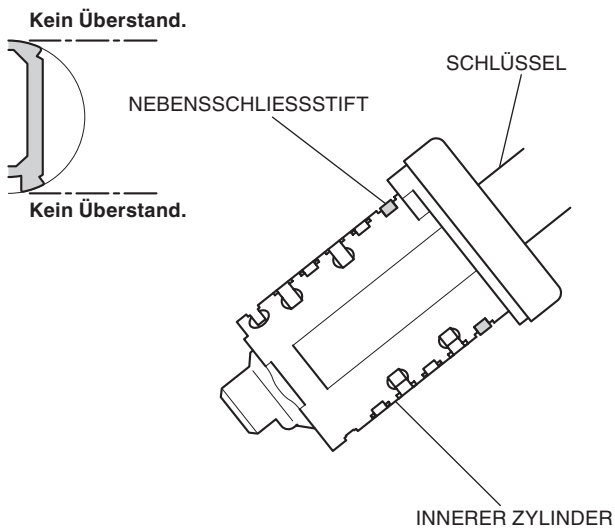

14. Setzen Sie den zusammengebauten inneren Zylinder wie abgebildet in das Gehäuse ein.

- Stellen Sie sicher, dass sich der innere Zylinder freigängig nach rechts drehen lässt.

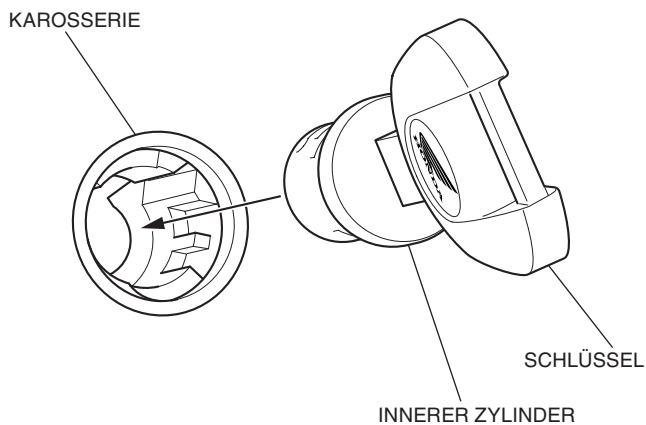

15. Ziehen Sie den inneren Zylinder heraus.

16. Drücken Sie den Stift leicht ein und ziehen Sie den Schlüssel heraus.

17. Bauen Sie den Anschlagstift und die Anschlagfeder (schwarz) wie abgebildet ein.

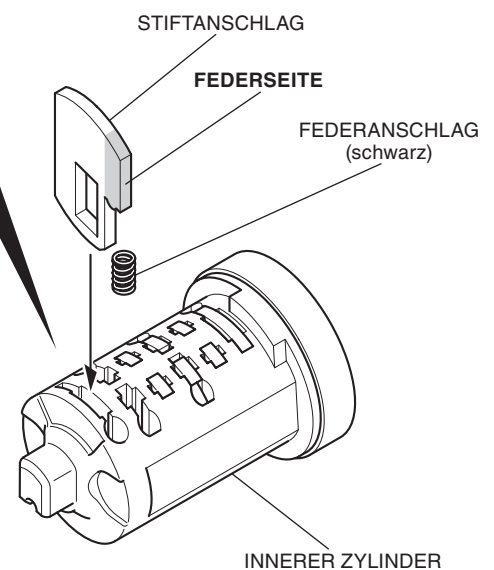
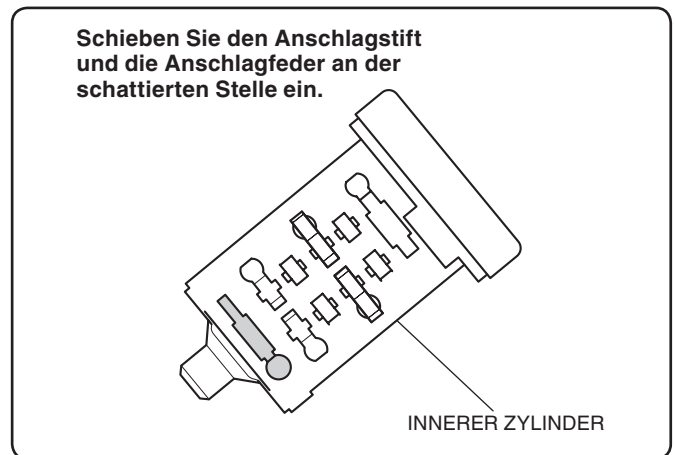

18. Stecken Sie den Schlüssel wie abgebildet ein.

- Drücken Sie leicht von oben auf die Stifte und stecken Sie dann den Schlüssel ein.
- Stellen Sie sicher, dass der Stiftanschlag herauspringt.

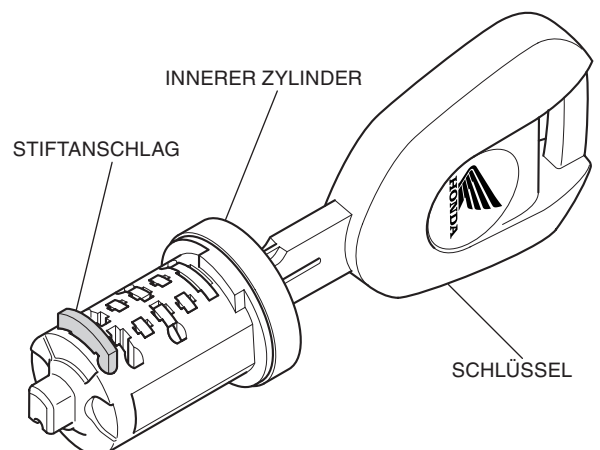

19. Tragen Sie Schmierfett an den schattierten Bereichen wie abgebildet auf.
- **Tragen Sie es auf den Stift und auf den äußeren Umfang des inneren Zylinders auf.**
 - **Verwenden Sie nur das Schmierfett im Lieferumfang.**

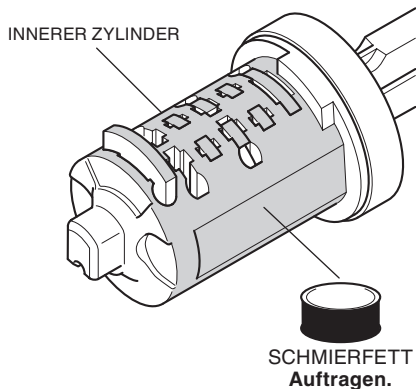

20. Bauen Sie den inneren Zylinder ein, indem Sie den Stiftanschlag an der Schiebeführung entlang schieben, während Sie ihn drehen.
- **Wenn der innere Zylinder nicht eingesetzt werden kann, stellen Sie erneut sicher, dass keine Stifte außer dem Stiftanschlag herausgesprungen sind.**

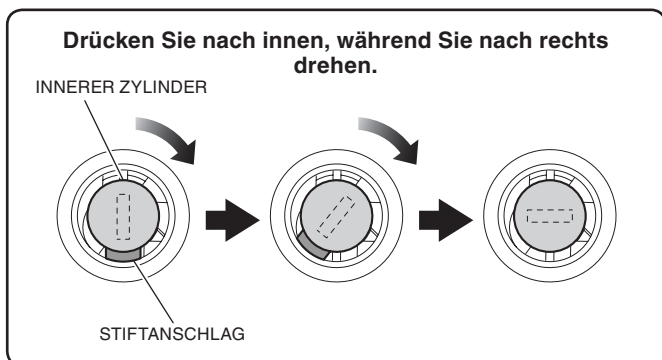
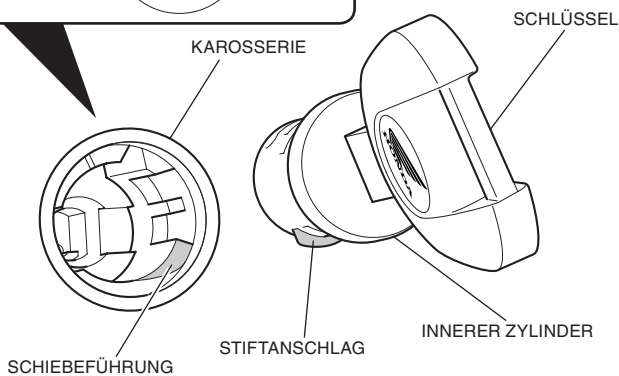
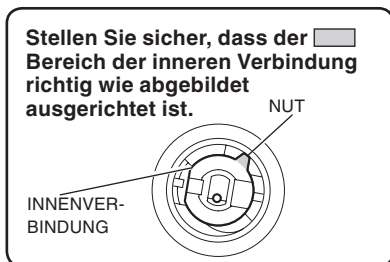

21. Ziehen Sie den Schlüssel heraus und stellen Sie sicher, dass der innere Zylinder nicht herauskommt.
 22. Setzen Sie den inneren Zylinder auf dieselbe Weise in das Gehäuse ein.

ZUR VERWENDUNG DER SEITENKOFFER

⚠ ACHTUNG

- Warten Sie vor dem Ein- und Ausbau des Zubehörs, bis Motor, Auspuffanlage, Kühler usw. abgekühlt sind, um Verbrennungen zu vermeiden.

Öffnen der Seitenkoffer

1. Ziehen Sie den Deckelhebel nach oben, wie in der Abbildung dargestellt.

Stecken Sie den Schlüssel ein und lösen Sie die Verriegelung durch Drehen des Schlüssels gegen den Uhrzeigersinn.

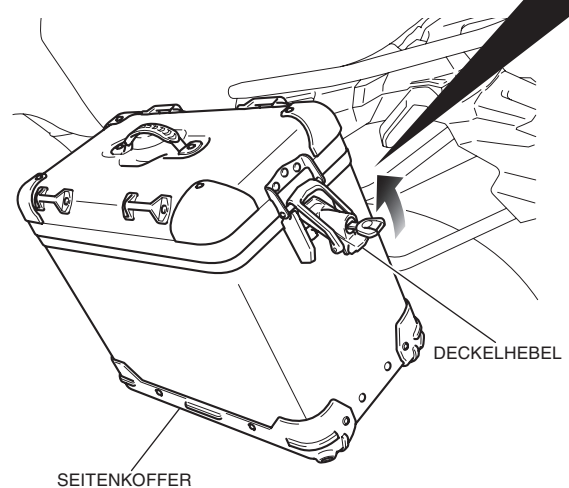
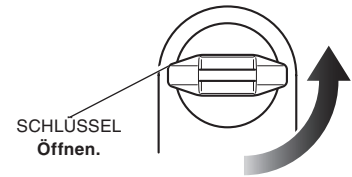

2. Lösen Sie die Deckelverriegelung wie in der Abbildung dargestellt vom Haken, und öffnen Sie den Deckel.

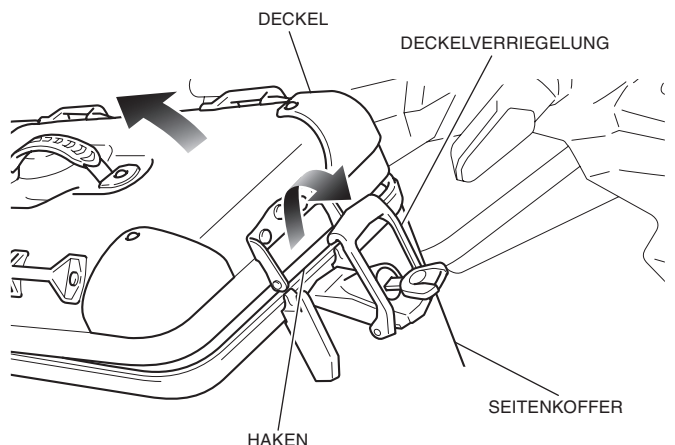

Schließen der Seitenkoffer

1. Schließen und verriegeln Sie den Seitenkoffer in umgekehrter Reihenfolge wie beim Öffnen.

Installation der Seitenkoffer

1. Montieren Sie die separat erhältliche Kofferstrebe.
2. Stecken Sie den Schlüssel wie abgebildet ein und lösen Sie die Verriegelung durch Drehen des Schlüssels gegen den Uhrzeigersinn.

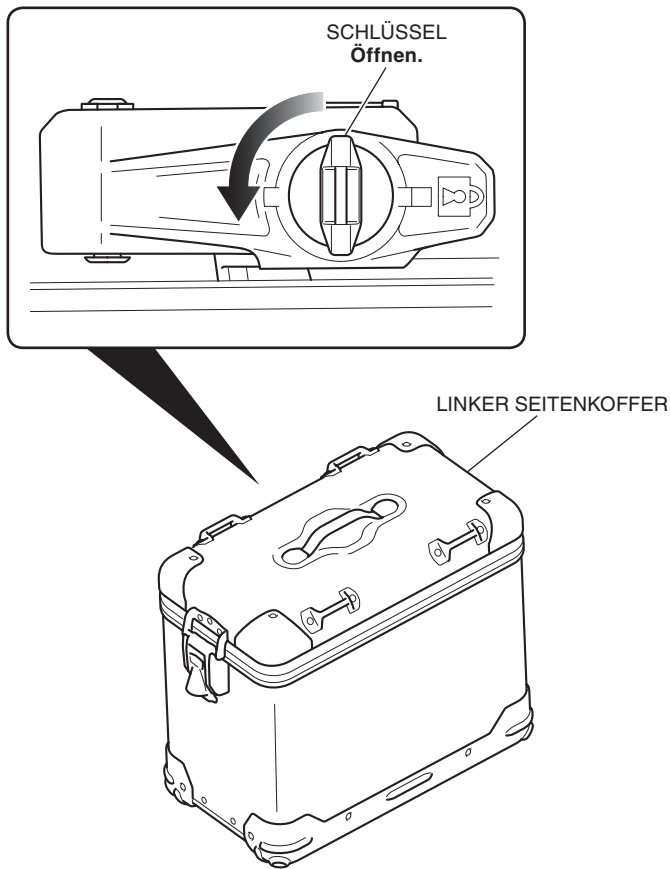

3. Bauen Sie den linken Seitenkoffer wie in der Abbildung dargestellt ein.
 - **Bringen Sie zuerst die untere Seite und danach die obere Seite an.**

<Linke Seite>

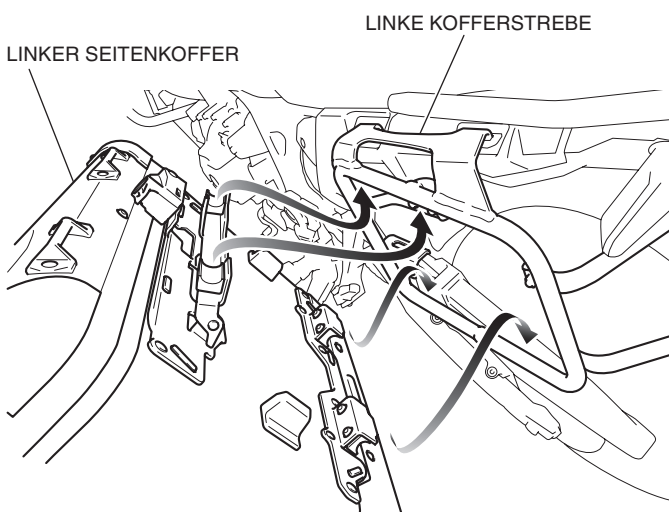

4. Prüfen Sie die Ausrichtung an der Markierung und verriegeln Sie den Seitenkoffer mit dem Schlüssel.

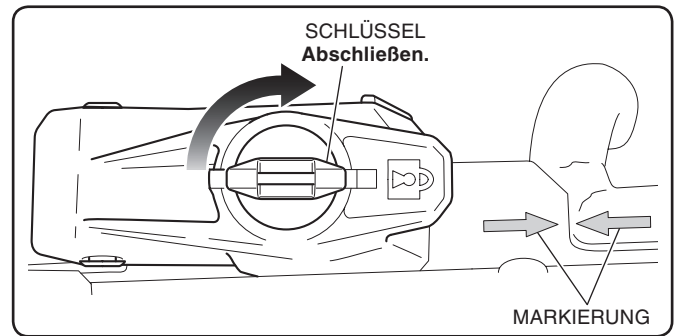

5. Ziehen Sie den Schlüssel ab. Achten Sie darauf, dass der Handgriff nicht gelöst werden kann und der Seitenkoffer sicher befestigt ist.
 - **Der Seitenkoffer kann sich während der Fahrt lösen, wenn er nicht richtig befestigt ist.**

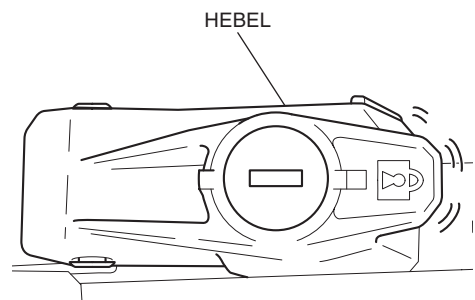

6. Montieren Sie den rechten Seitenkoffer auf die gleiche Weise wie den linken Seitenkoffer.

Entfernen der Seitenkoffer

1. Ziehen Sie den Hebel nach oben, wie in der Abbildung dargestellt.

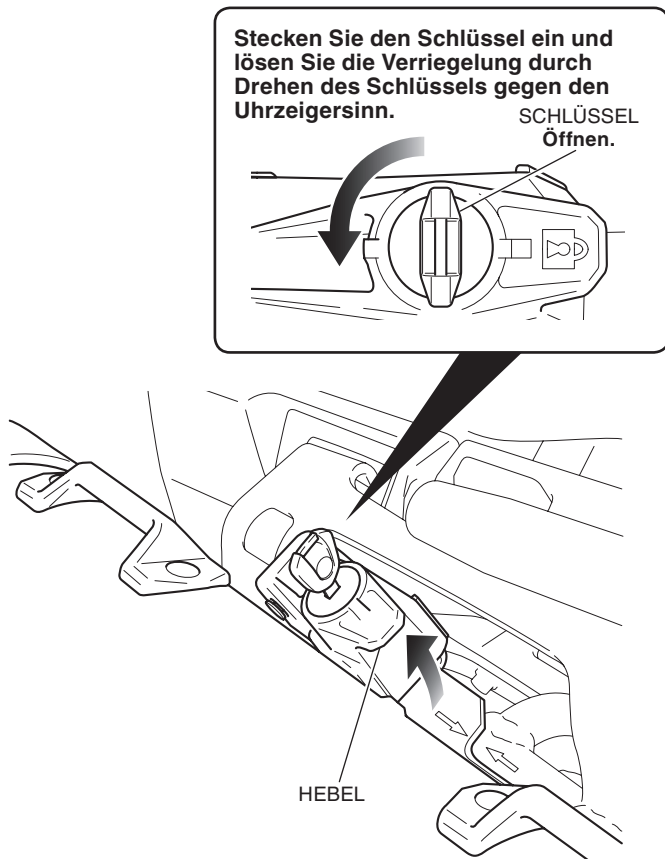

2. Bauen Sie den Seitenkoffer in umgekehrter Montagerihenfolge aus.