

Honda Händler: Bitte händigen Sie ein Exemplar dieser Anleitung an den Kunden aus.

TEILELISTE

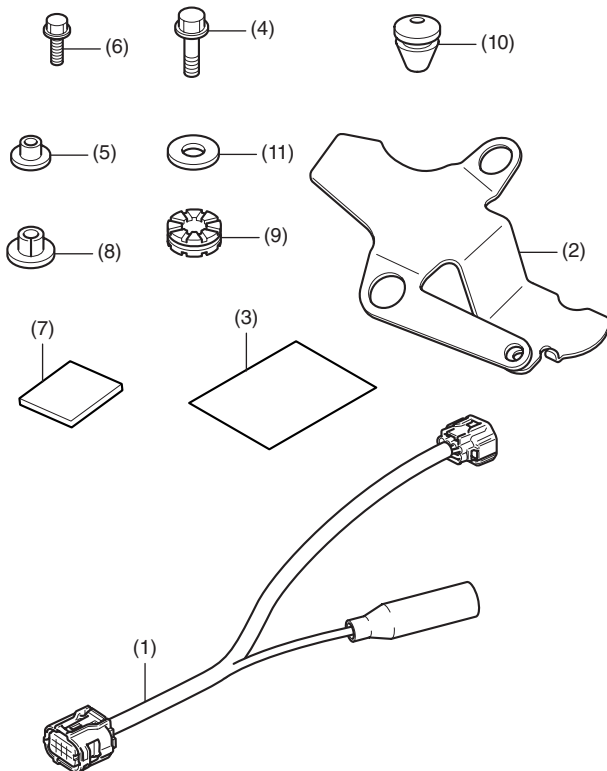

Nr.	Bezeichnung	Anzahl
(1)	Zusatzkabelbaum der Alarmanlage	1
(2)	Halterung Alarmanlage	1
(3)	URL-Blatt	1
(4)	6-mm-Flanschschaube	2
(5)	Distanzring (Silber)	1
(6)	5-mm-Flanschschaube	1
(7)	Gummi	1
(8)	Distanzring (Schwarz)	2
(9)	Tülle	2
(10)	Stopfen	1
(11)	Distanzscheibe	2

ALARM

Separat erhältlich

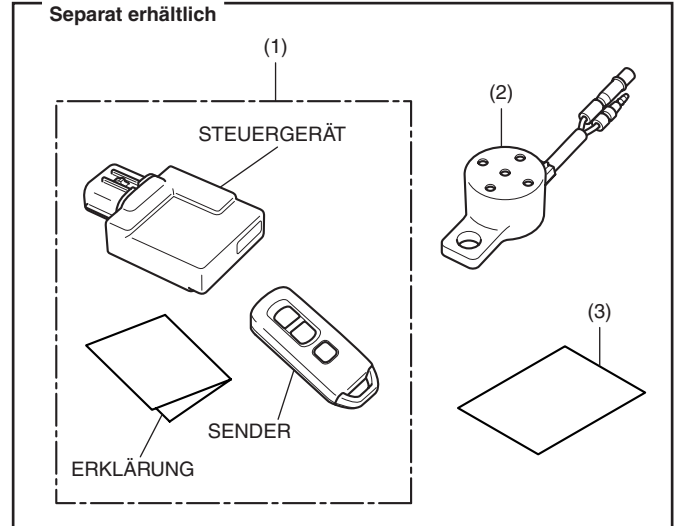

Nr.	Bezeichnung	Anzahl
(1)	Alarmanlage und Answer-back	1
(2)	Summer	1
(3)	URL-Blatt	1

ERFORDERLICHE WERKZEUGE UND KLEINTEILE

Innensechskant (8 und 10 mm)

Ratsche

Isolierband

Isopropanol

Putzlappen

Drehmomentschlüssel

DREHMOMENTTABELLE

Ziehen Sie alle Schrauben, Bolzen und Muttern mit den vorgeschriebenen Drehmomenten an. Die Drehmomente für ausgebaute Teile sind dem Werkstatthandbuch zu entnehmen.

Bauteil	N·m	kgf·m
5-mm-Flanschschaube	4,2	0,4
6-mm-Flanschschaube	12	1,2

MONTAGE-

⚠ ACHTUNG

- Warten Sie vor dem Einbau des Zubehörs, bis Motor, Auspuffanlage, Kühler usw. abgekühlt sind, um Verbrennungen zu vermeiden.

HINWEIS:

- Erwärmen Sie die Klebestellen mit einem Föhn, wenn die Umgebungstemperatur unter 21 °C liegt.
- Das Klebemittel erreicht seine vollständige Stärke in 72 Stunden. Warten Sie mindestens 24 Stunden, bevor Sie mit dem Motorrad fahren.
- Trennen Sie das Kabel für den Minuspol (-) der Batterie, bevor Sie dieses Zubehör installieren.
- Beim Abtrennen der Batterie werden die Speicher der Uhr gelöscht. Setzen Sie nach dem Wiederanschießen der Batterie die Speicher zurück.
- Montieren Sie die abgebauten Teile wieder am Motorrad und achten Sie darauf, dass keine Kabel eingeklemmt werden.
- Obwohl die Abbildung die CRF1100D4 zeigt, gelten die Verfahren auch für andere Modelle.

1. Bauen Sie das Werkzeugfach aus, und ziehen Sie das Minuskabel (-) der Batterie ab.

<Linke Seite>

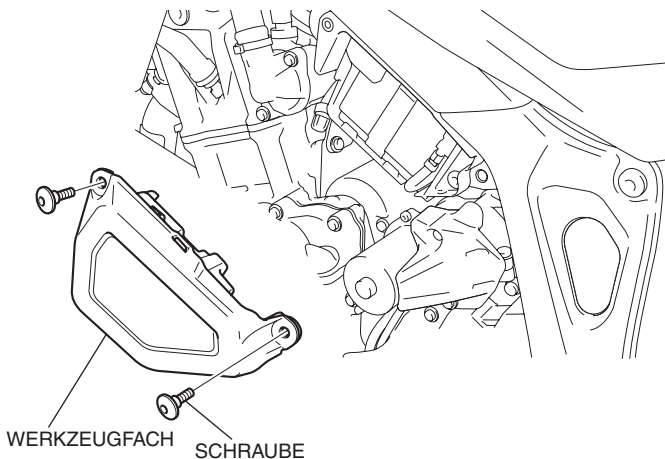

2. Entfernen Sie den Soziussitz, wie in der Abbildung dargestellt.

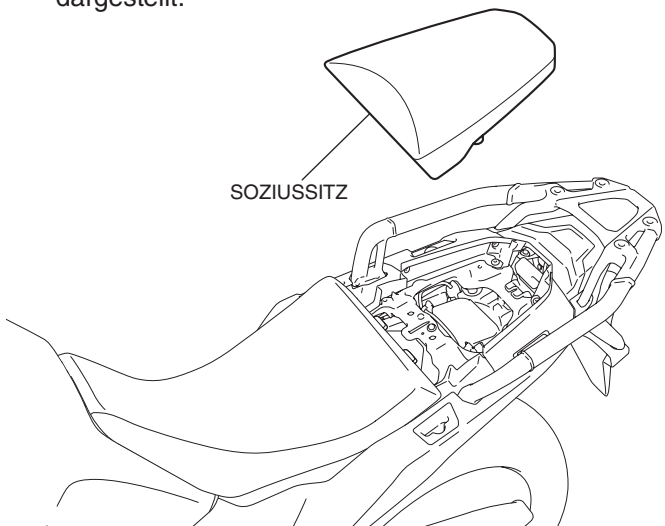

3. Entfernen Sie den Fahrersitz wie in der Abbildung dargestellt.

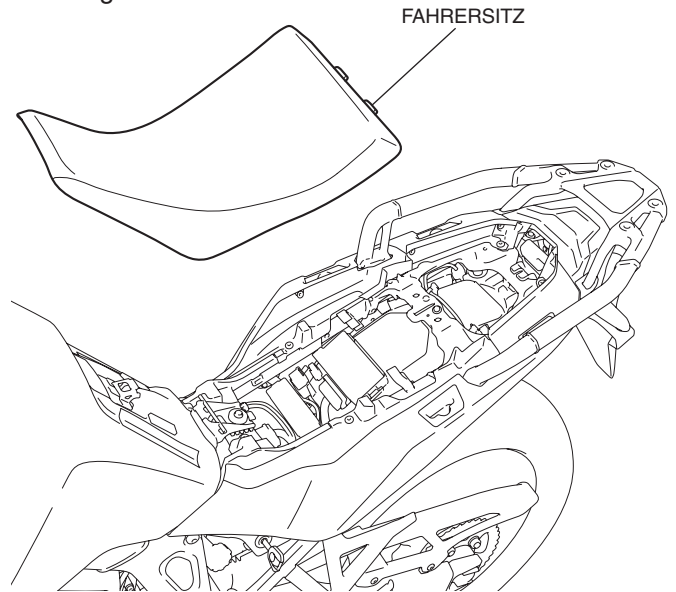

4. Entfernen Sie die Schraube entsprechend der Abbildung.

<Linke Seite>

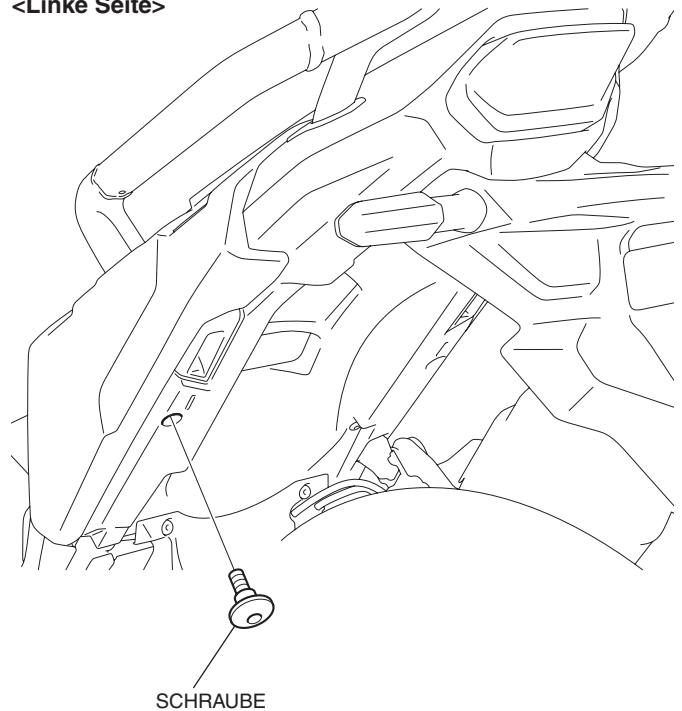

5. Entfernen Sie die linke hintere Seitenverkleidung wie in der Abbildung dargestellt.

<CRF1100A/D>

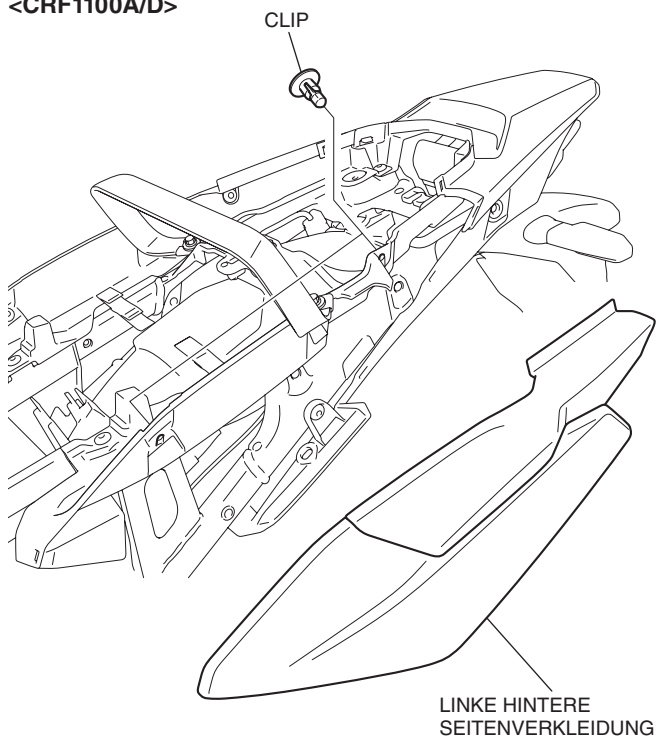

<CRF1100A2/A4/D2/D4>

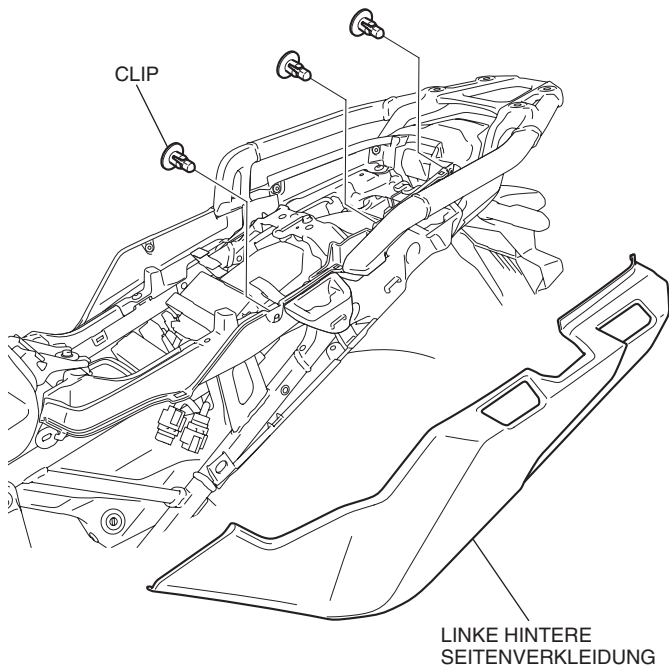

6. Entfernen Sie die Innenabdeckung an der linken Seite wie in der Abbildung dargestellt.

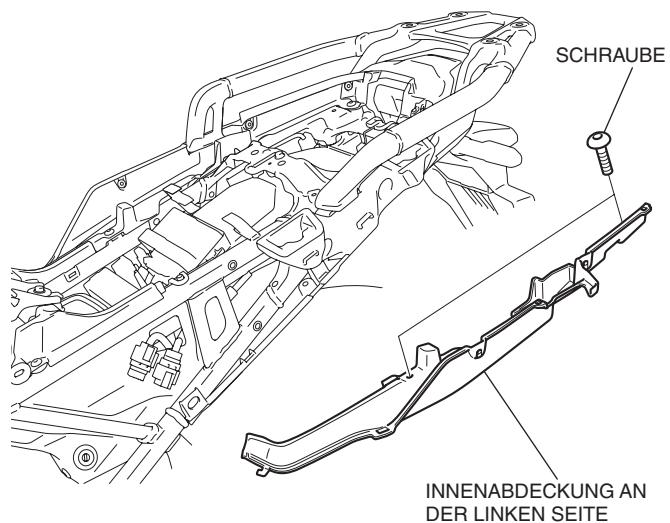

7. Bauen Sie den Blindstecker entsprechend der Abbildung aus.

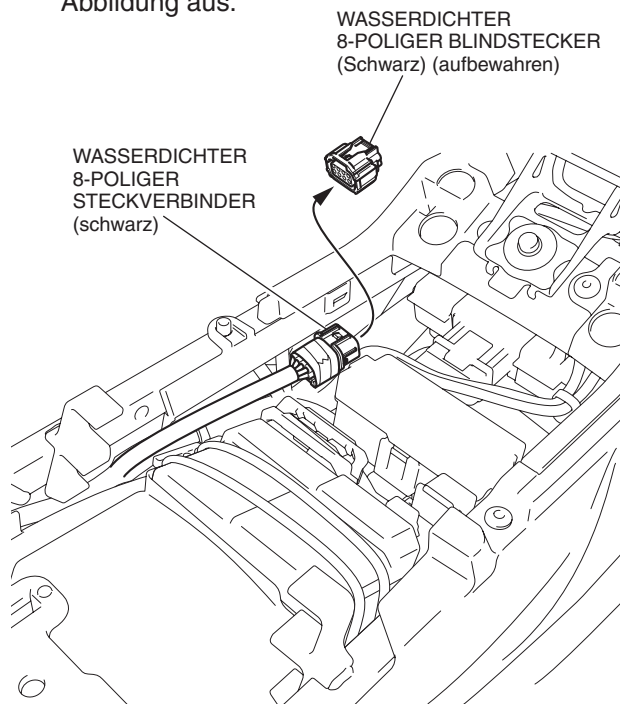

8. Bündeln Sie den Zusatzkabelbaum der Alarmanlage wie in der Abbildung dargestellt.

ISOLIERBAND
Mehrmals um den Zusatzkabelbaum der Alarmanlage wickeln, dann den Kabelbaum und den Stecker mit Klebeband befestigen.

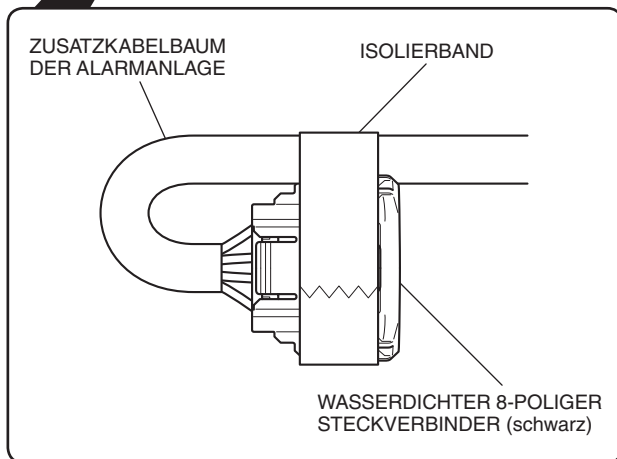
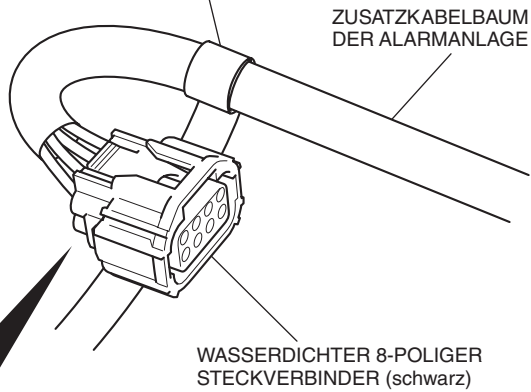

9. Verlegen Sie den Zusatzkabelbaum der Alarmanlage wie in der Abbildung dargestellt.

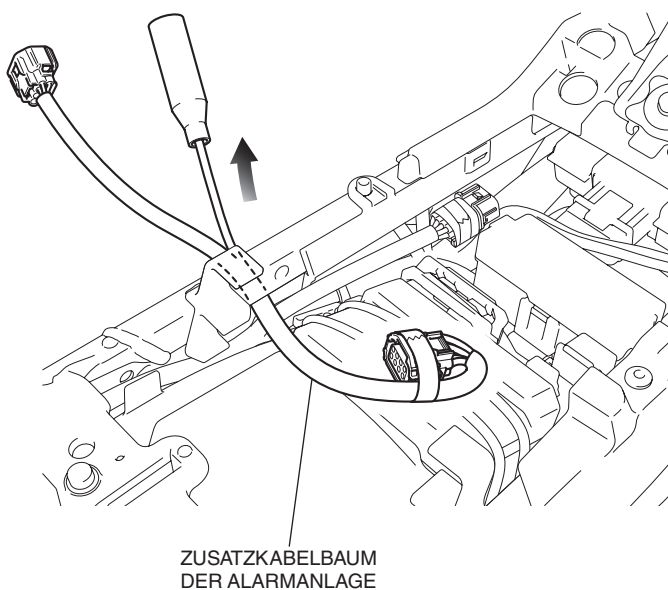

10. Verbinden Sie den Zusatzkabelbaum der Alarmanlage wie in der Abbildung dargestellt.

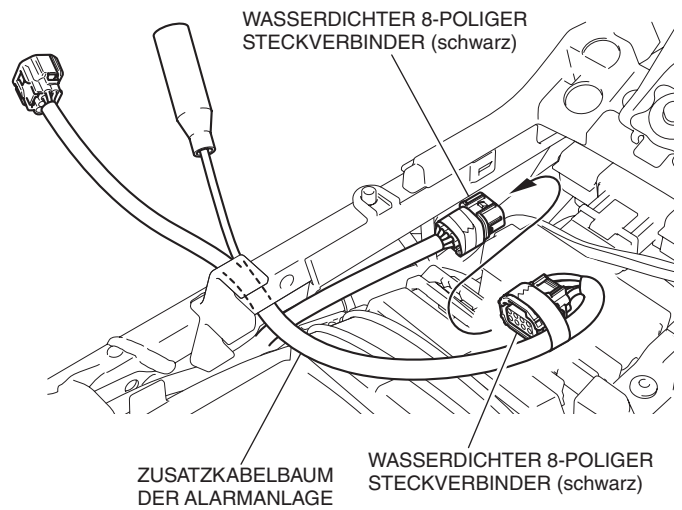

11. Montieren Sie die Tüllen gemäß Abbildung.

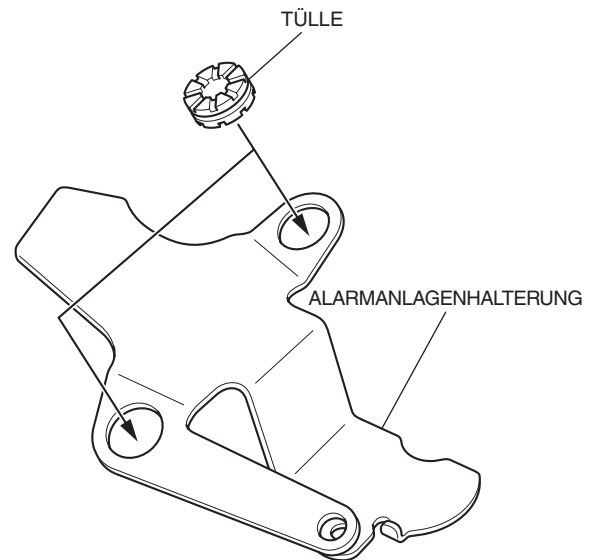

12. Bauen Sie die Distanzringe wie in der Abbildung dargestellt ein.

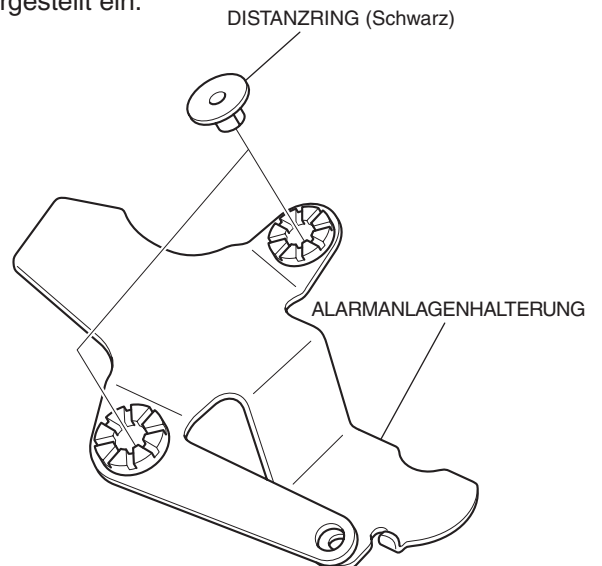

13. Montieren Sie den Stopfen wie in der Abbildung dargestellt.

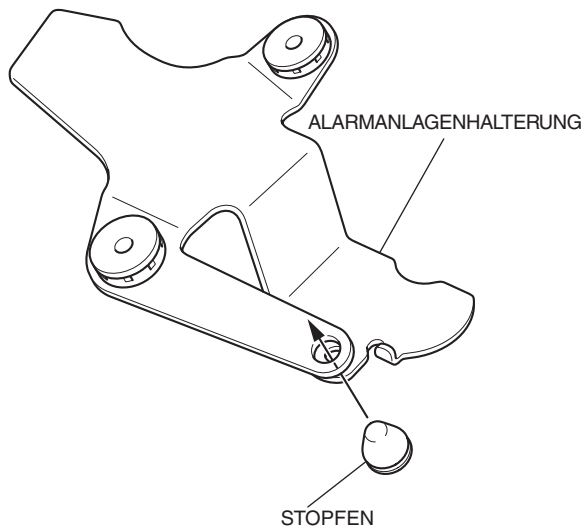

14. Reinigen Sie die Oberfläche des Bereichs mit Isopropanol.

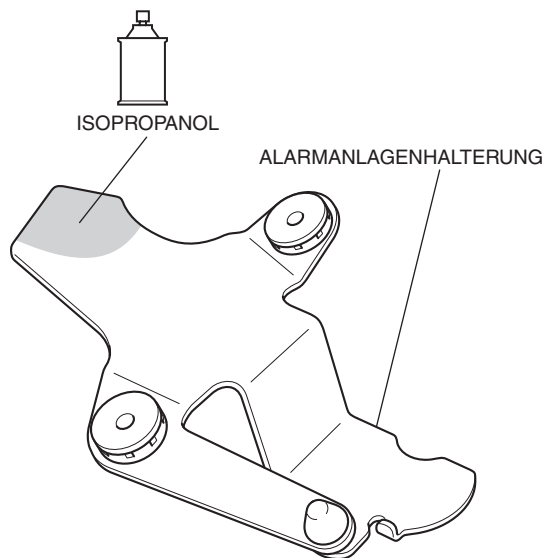

15. Befestigen Sie das Gummi an der dargestellten Position.

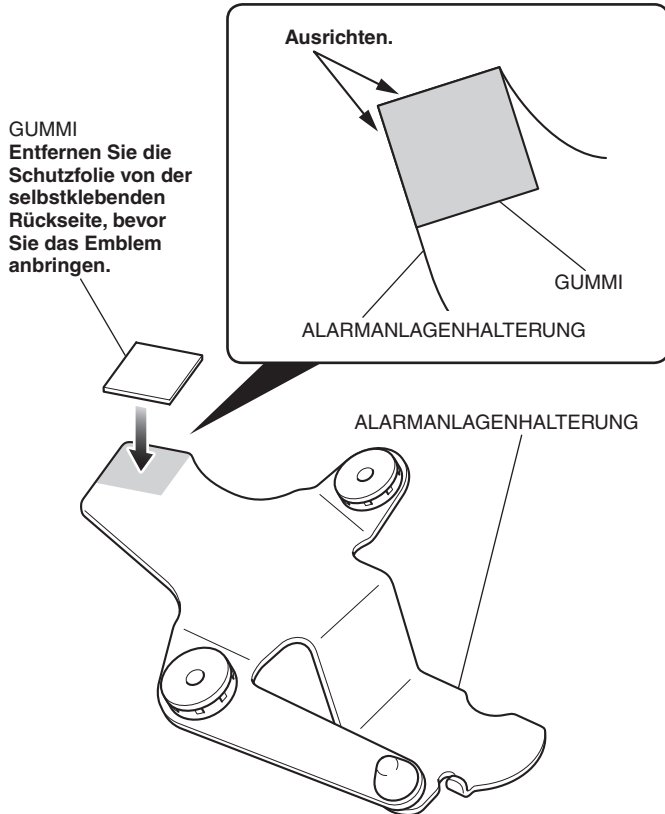

16. Montieren Sie den Summer wie in der Abbildung dargestellt.

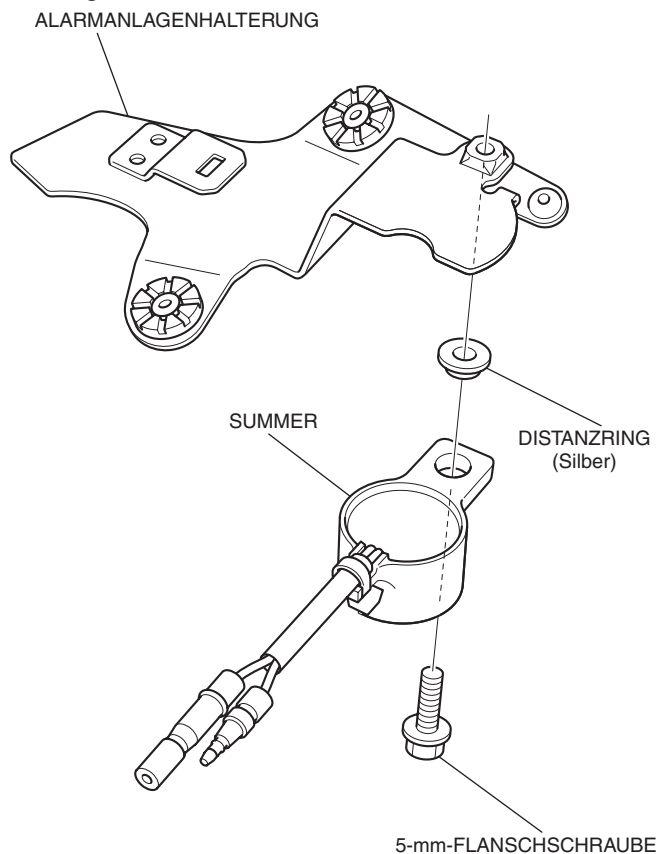

17. Montieren Sie das Steuergerät wie in der Abbildung dargestellt.

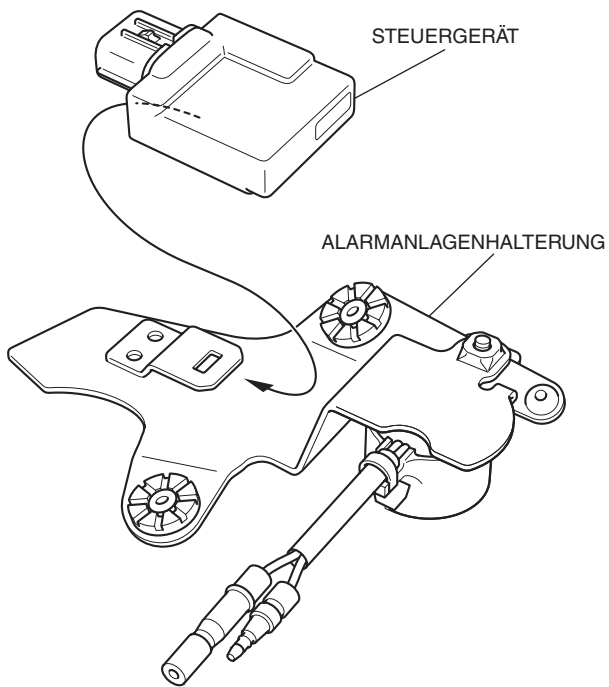

18. Verlegen Sie den Zusatzkabelbaum der Alarmanlage wie in der Abbildung dargestellt.

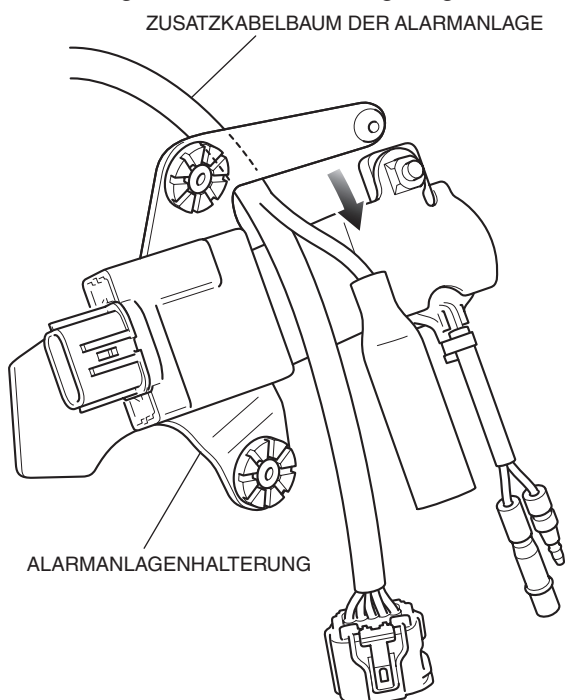

19. Montieren Sie die zusammengebaute Alarmanlagenhalterung, wie in der Abbildung dargestellt.

<Linke Seite>

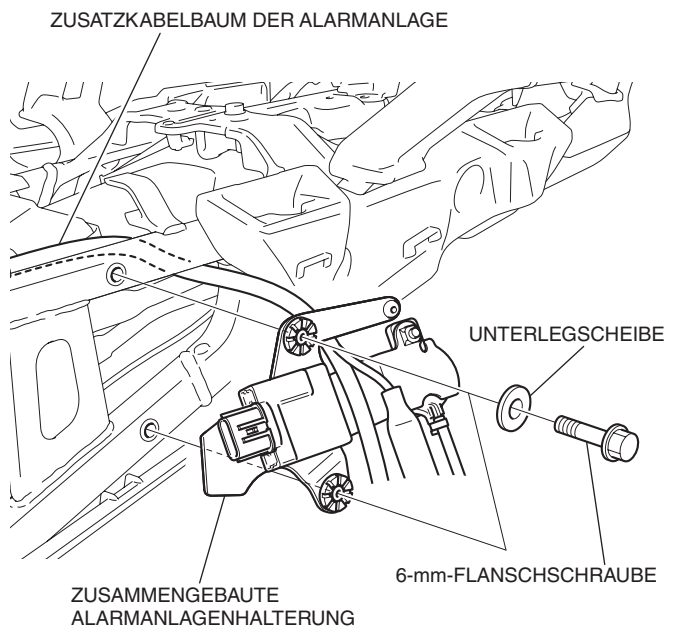

20. Schließen Sie den Zusatzkabelbaum der Alarmanlage wie in der Abbildung dargestellt an das Steuergerät an.

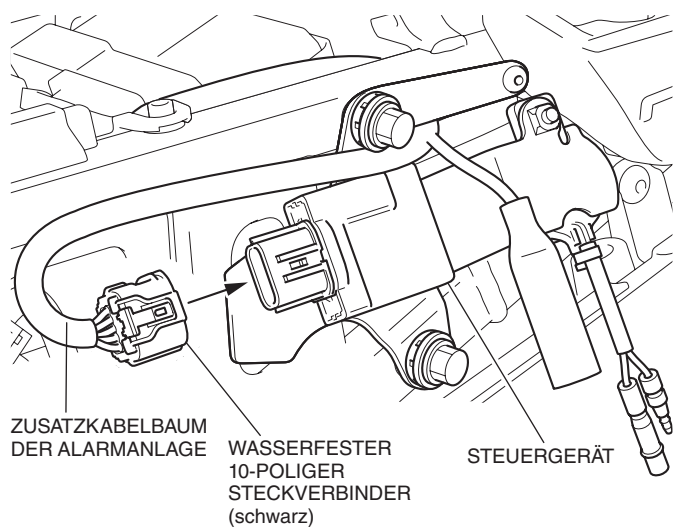

21. Schließen Sie den Kabelbaum des Summers wie in der Abbildung dargestellt an.

- **Prüfen, dass die Abzweigung des Zusatzkabelbaums der Alarmanlage die Alarmanlagenhalterung nicht beeinträchtigt.**

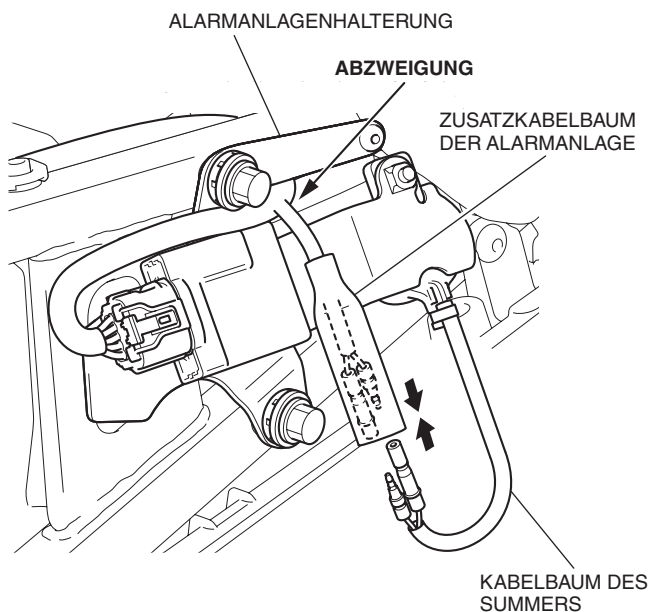

22. Setzen Sie die Teile des Motorrads in der umgekehrten Ausbaureihenfolge ein.

- **Stellen Sie sicher, dass kein Kabelbaum eingeklemmt ist oder zu fest sitzt.**

23. Funktionsprüfung

- Schließen Sie die Batteriekabel an die Batterieklemmen an.
- Befestigen Sie die Alarmanlage gemäß der Bedienungsanleitung für die Alarmanlage und führen Sie die folgenden Schritte aus, um zu prüfen, ob die Alarmanlage ertönt.
 - a) Halten Sie das Motorrad in senkrechter Position, neigen Sie es dann langsam seitlich.
 - b) Bringen Sie anschließend das Motorrad langsam wieder von der Schräglage in die senkrechte Position.
 - c) Schieben Sie das Motorrad.
- **Wenn die Alarmanlage während der oben beschriebenen Schritte nicht ertönt, überprüfen Sie, ob die Steckverbindungen getrennt sind und/oder ob die Batteriespannung eventuell zu niedrig ist.**
- **Wenn andere anormale Symptome festgestellt werden, in der Bedienungsanleitung der Alarmanlage nachlesen.**

24. Scheinwerfer auf ordnungsgemäße Funktion prüfen.