

14. Bauen Sie die Teile wie in der Abbildung dargestellt ein.
- Nachdem Sie die Innenabdeckung in Schritt 19 montiert haben, messen Sie den Abstand zwischen der Nebelscheinwerferstrebe und der Innenabdeckung.

<Linke Seite>

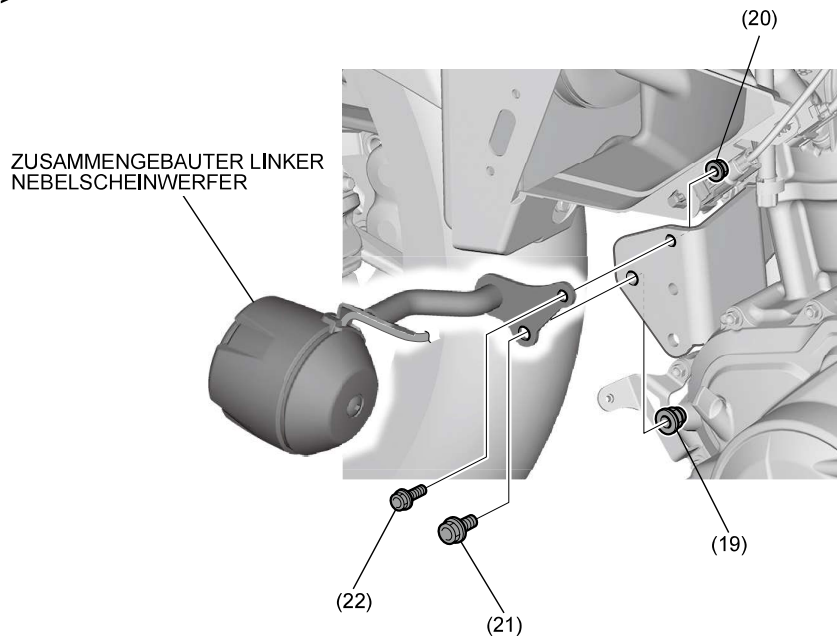

15. Montieren Sie den rechten Nebelscheinwerfer auf die gleiche Weise wie auf der linken Seite.

16. Montieren Sie das Auspuffrohr und den Schalldämpfer wie abgebildet unter Beachtung des Servicehefts des Motorrads.

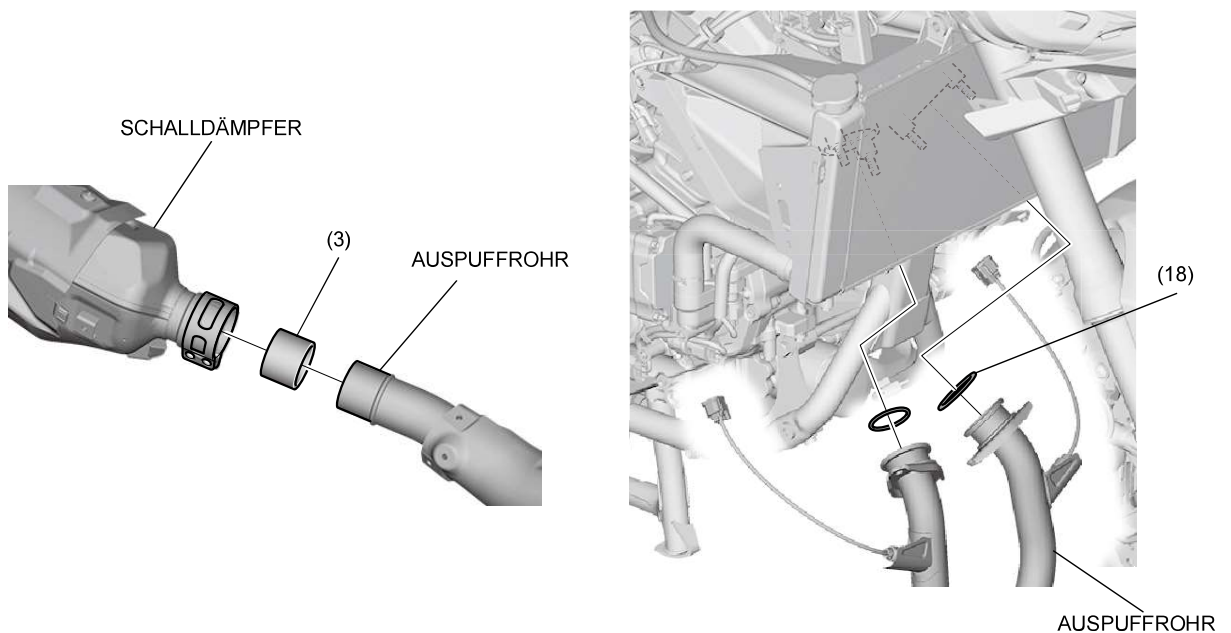

17. Verlegen Sie den Kabelbaum und schließen Sie ihn an, wie in der Abbildung dargestellt.
- Schneiden Sie die überschüssigen Enden der Kabelbinder so ab, dass maximal 5 mm übrig bleiben.

<Linke Seite>

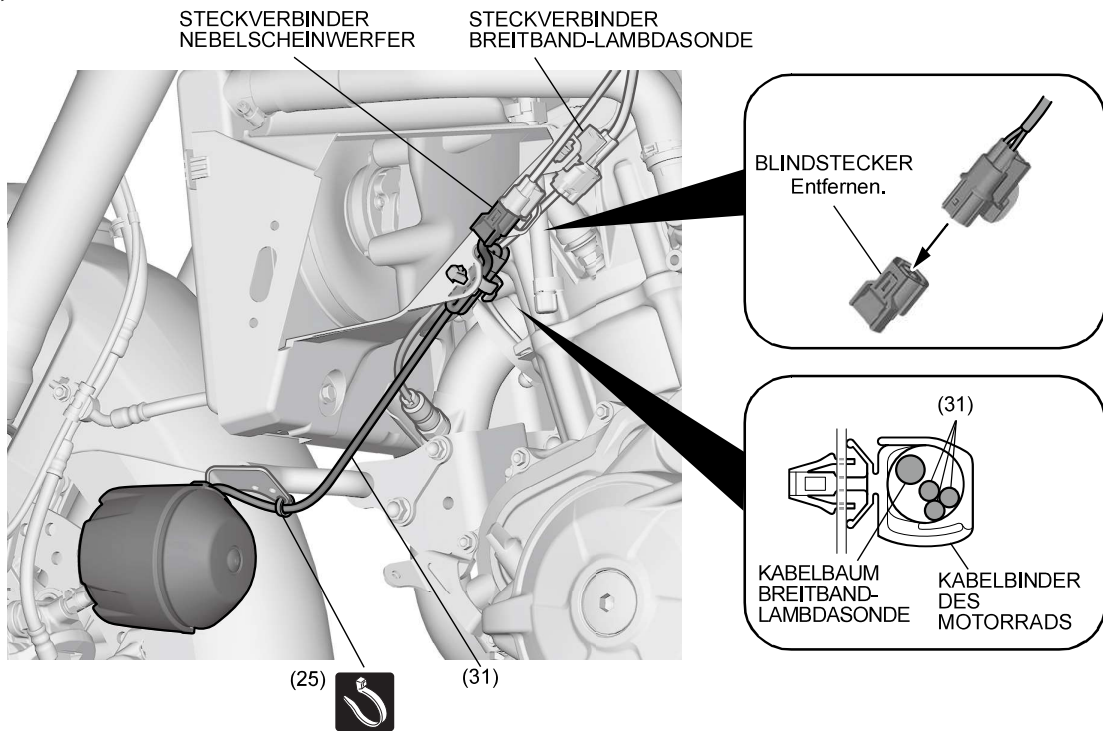

<Rechte Seite>

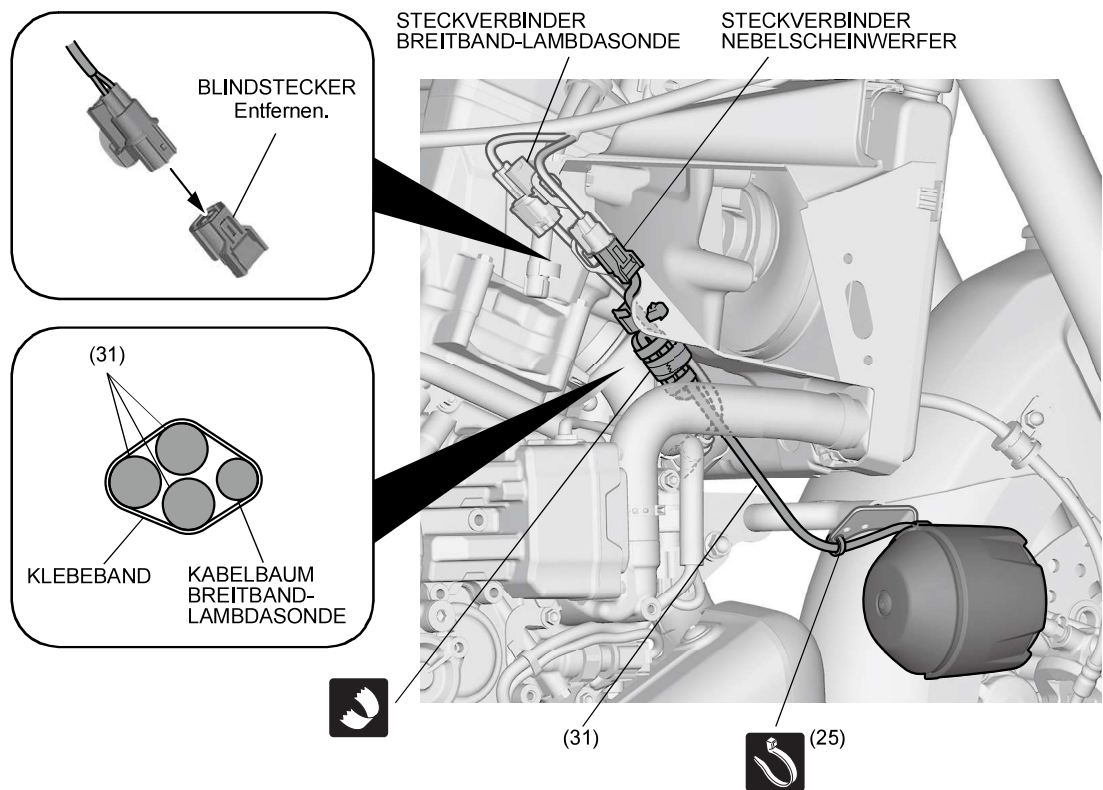

18. Setzen Sie die Teile des Motorrads in der umgekehrten Ausbaureihenfolge ein.
- Vergewissern Sie sich, dass kein Kabelbaum eingeklemmt ist oder zu stramm sitzt.

19. Prüfen Sie den Abstand wie dargestellt.
- Wiederholen Sie den Vorgang auf der rechten Seite.
 - Wenn der Abstand nicht stimmt, passen Sie die Position von Haltestrebe, Strebe A und Strebe B des Nebelscheinwerfers an.

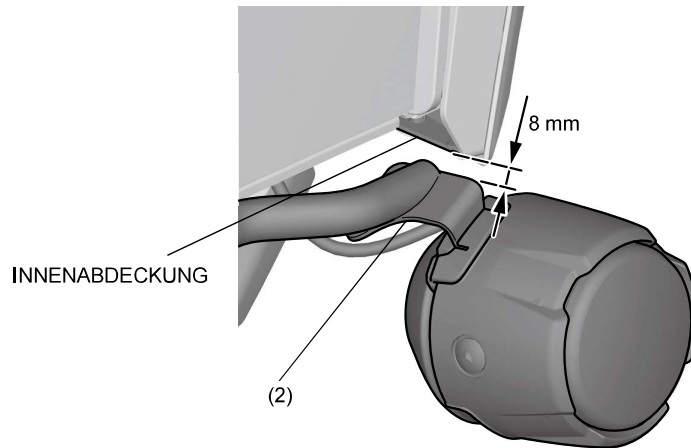

20. Prüfen Sie Nebelscheinwerfer, Scheinwerfer und die anderen Beleuchtungselemente auf ordnungsgemäße Funktion.

ANLEITUNG ZUM EINSTELLEN

- Stellen Sie sicher, dass dieses Zubehörteil fest angebracht ist.
- 1. Verbinden Sie den SCS-Überbrückungsstecker (070MZ-0010300) mit dem DLC.
- 2. Drehen Sie den Zündschalter in die Stellung ON und betätigen Sie den Motorabstellschalter RUN.
- Starten Sie den Motor nicht.
- 3. Ziehen Sie den PAGE-Schalter nach hinten und halten Sie ihn oder berühren Sie den Uhrzeitbereich auf dem Multi-Informationsdisplay.

PAGE-SCHALTER

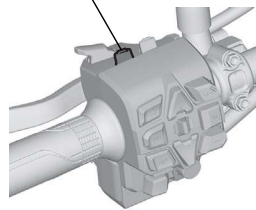

- 4. Wählen Sie „Settings“ (Einstellungen) und drücken Sie dann den ENT-Schalter.

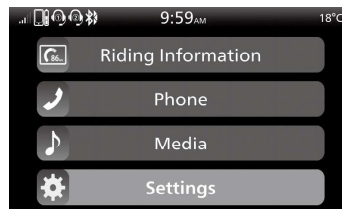

- 5. Wählen Sie „Service“ und drücken Sie dann den ENT-Schalter.

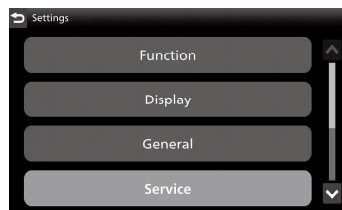

- 6. Wählen Sie „Equipment“ (Ausstattung) und drücken Sie dann den ENT-Schalter.

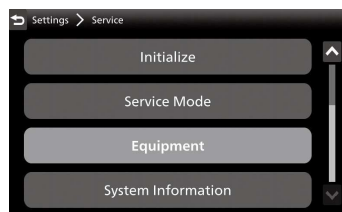

- 7. Wählen Sie „Fog Light“ (Nebelscheinwerfer) und drücken Sie dann den ENT-Schalter, um die Funktion einzuschalten.

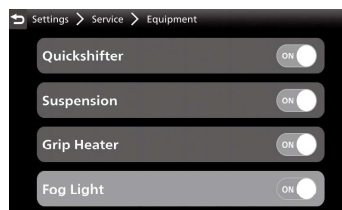

- 8. Drehen Sie den Zündschalter in die Stellung „OFF“ (AUS), und trennen Sie den SCS-Überbrückungsstecker.

EINSTELLEN DES NEBELSCHEINWERFERS

1. Stellen Sie das Motorrad auf einer ebenen Fläche mit einem Abstand von 5 m zur Zielwandfläche ab.
2. Drehen Sie den Zündschalter in die Stellung „ON“ (EIN).
3. Wählen Sie mit dem Fn-Schalter die Pop-up-Informationen für den Nebelscheinwerfer aus.



4. Drücken Sie den Fn-Hebel nach vorn oder nach hinten, um den Nebelscheinwerfer einzuschalten.



5. Messen Sie die Montagehöhe des Nebelscheinwerfers ab Bodenhöhe.
6. Stellen Sie die Nebelscheinwerfer so ein, dass die Ausschnittlinie des Lichtmusters auf der Zielwandfläche dieselbe Höhe über dem Boden hat wie die Montagehöhe des Nebelscheinwerfers.

