

Honda Händler: Bitte händigen Sie ein Exemplar dieser Anleitung an den Kunden aus.

TEILELISTE

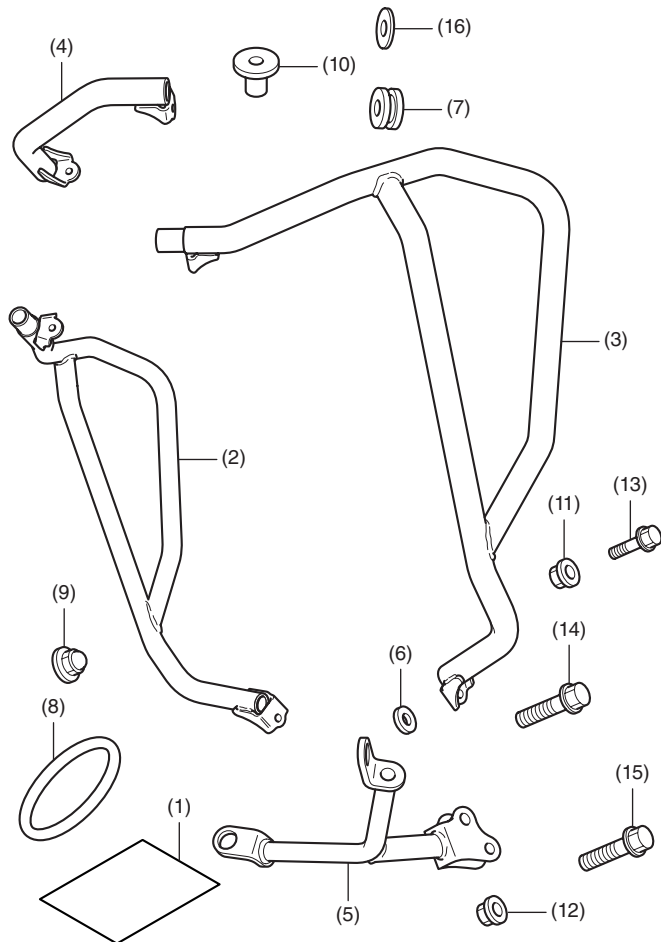

Nr.	Bezeichnung	Anzahl
(1)	URL-Blatt	1
(2)	Rechtes vorderes Seitenrohr	1
(3)	Linkes vorderes Seitenrohr	1
(4)	Vorderes seitliches Mittelrohr	1
(5)	Halterung des vorderen seitlichen Mittelrohrs	1
(6)	Distanzstück (groß)	2
(7)	Tülle	2
(8)	Dichtung	2
(9)	8-mm-Flanschnutter	2
(10)	Distanzring	2
(11)	6-mm-Flanschnutter	2
(12)	8-mm-Flanschnutter	1
(13)	6-mm-Innensechskant-Flanschschaube	2
(14)	8-mm-Innensechskant-Flanschschaube	2
(15)	8-mm-Flanschschaube (kurz)	2
(16)	Distanzscheibe	2

MOTORSCHUTZBÜGELHALTERUNG

Separat erhältlich

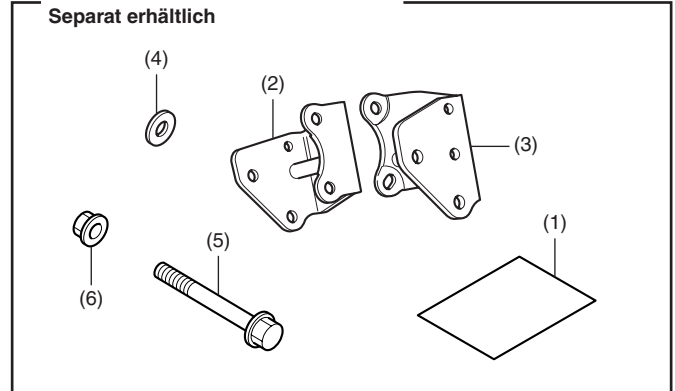

Nr.	Bezeichnung	Anzahl
(1)	URL-Blatt	1
(2)	Rechte Motorschutzbügelhalterung	1
(3)	Linke Motorschutzbügelhalterung	1
(4)	Distanzstück (klein)	2
(5)	8-mm-Flanschschaube (lang)	2
(6)	8-mm-Flanschnutter	2

ERFORDERLICHE WERKZEUGE UND HILFSMITTEL

Innensechskant (8, 10 und 12 mm)

Ratsche

Gabelschlüssel (10 und 12 mm)

Putzlappen

Drehmomentschlüssel

DREHMOMENTTABELLE

Ziehen Sie alle Schrauben, Bolzen und Muttern mit den vorgeschriebenen Drehmomenten an. Die Drehmomente für ausgebaute Teile sind dem Werkstatthandbuch zu entnehmen.

Bauteil	N·m	kgf·m
6-mm-Flanschnutter	12	1,2
8-mm-Flanschnutter	27	2,8
8-mm-Flanschnutter	32	3,3

MONTAGE

⚠ ACHTUNG

- Warten Sie vor dem Einbau des Zubehörs, bis Motor, Auspuffanlage, Kühler usw. abgekühlt sind, um Verbrennungen zu vermeiden.

HINWEIS:

- Wenn das Motorrad über einen Motorschutzbügel verfügt, lesen Sie bitte die Bedienungsanleitung und die Montageanleitung des Motorschutzbügels.
- Trennen Sie das Kabel für den Minuspol (-) der Batterie, bevor Sie dieses Zubehör installieren.
- Beim Abtrennen der Batterie werden die Speicher der Uhr gelöscht. Setzen Sie nach dem Wiederanschießen der Batterie die Speicher zurück.
- Montieren Sie die abgebauten Teile wieder am Motorrad und achten Sie darauf, dass keine Kabel eingeklemmt werden.
- Obwohl die Abbildung die CRF1100D zeigt, gelten die Verfahren auch für andere Modelle.

1. Bauen Sie das Werkzeugfach aus, und ziehen Sie das Minuskabel (-) der Batterie ab.

<Linke Seite>

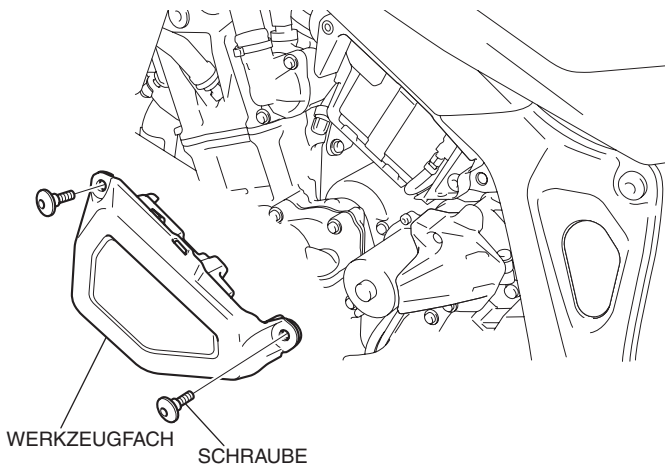

2. Entfernen Sie die Schraube entsprechend der Abbildung.

- **Wiederholen Sie den Vorgang auf der rechten Seite.**

<Linke Seite>

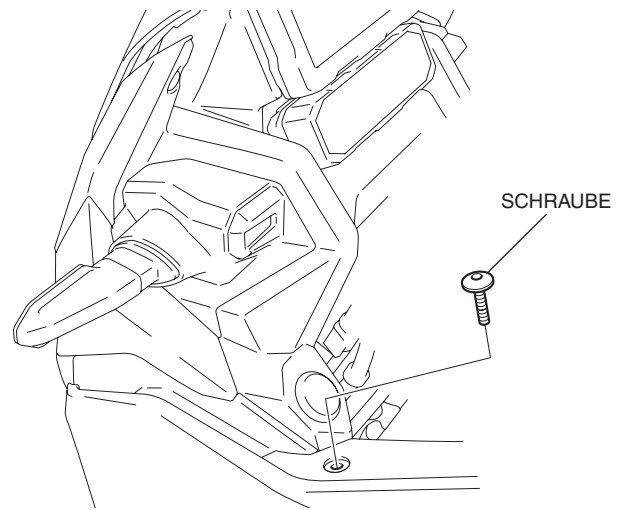

3. Bauen Sie die Clips wie dargestellt aus.

- **Wiederholen Sie den Vorgang auf der rechten Seite.**

<Linke Seite>

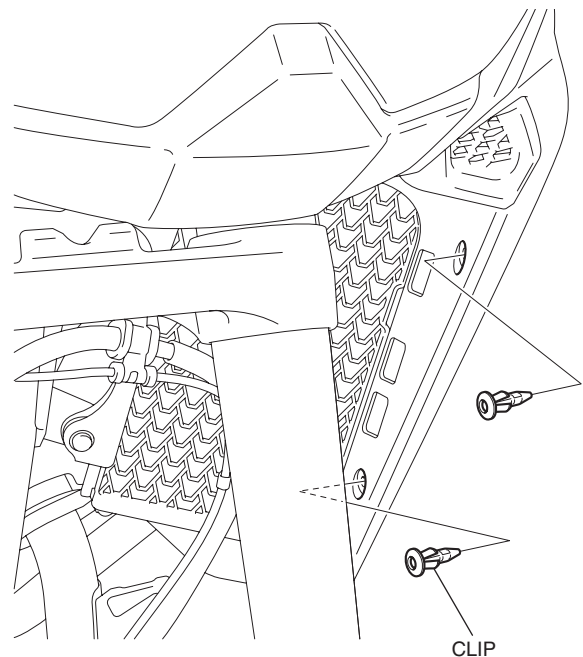

4. Entfernen Sie das Befestigungselement der linken mittleren Verkleidung wie in der Abbildung dargestellt.

<Linke Seite>

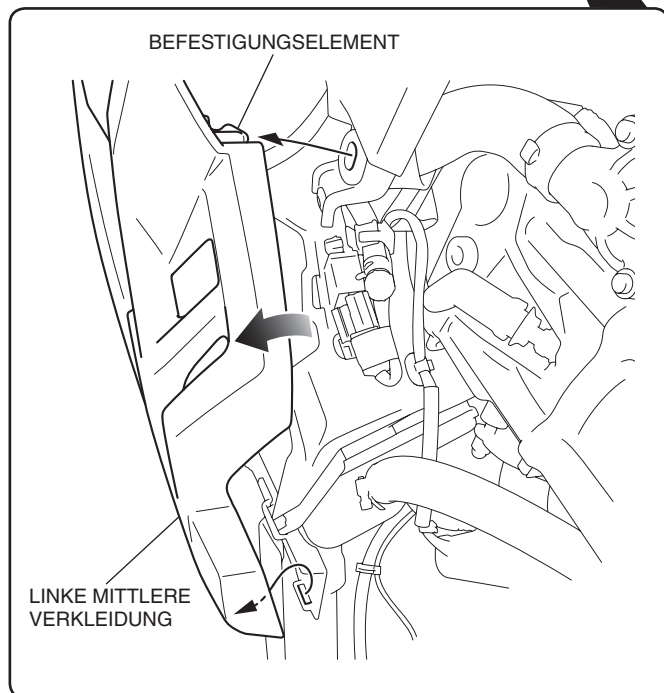
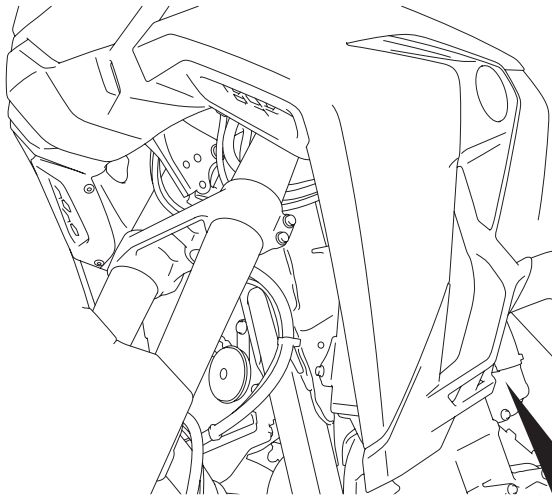

5. Entfernen Sie das Ablaufrohr, wie in der Abbildung dargestellt.

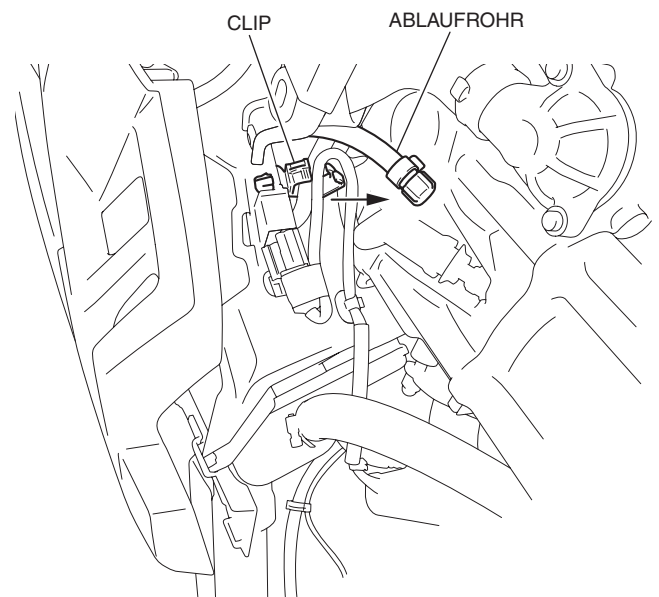

6. Bauen Sie den Kabelbaum aus, wie in der Abbildung dargestellt.

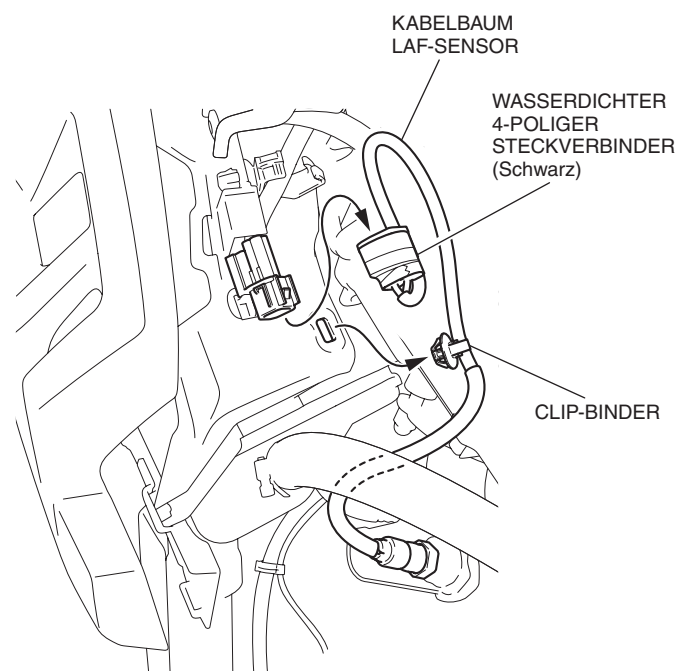

7. Entfernen Sie das Befestigungselement der rechten mittleren Verkleidung und entfernen Sie die Schraube wie in der Abbildung dargestellt.

<Rechte Seite>

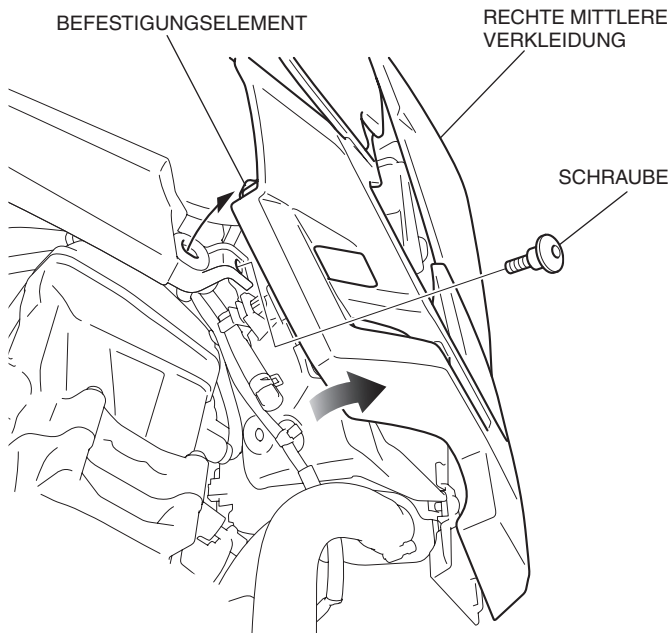

8. Bauen Sie das Ablaufrohr und den Kabelbaum des LAF-Sensors auf die gleiche Weise aus wie auf der linken Seite.
9. Entfernen Sie die Muttern, wie in der Abbildung dargestellt.

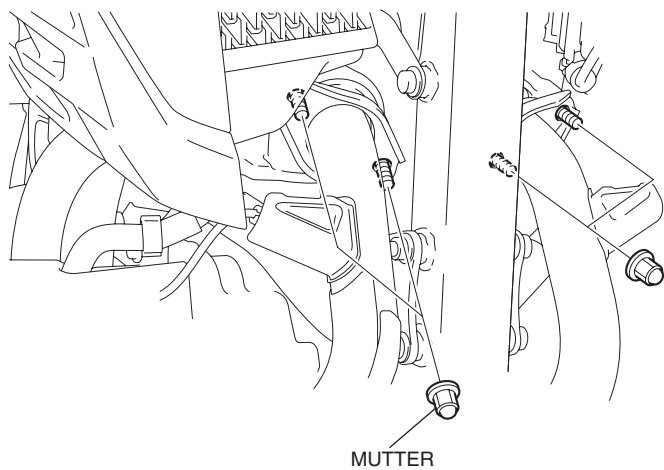

10. Entfernen Sie die Teile, wie in der Abbildung dargestellt.

<Rechte Seite>

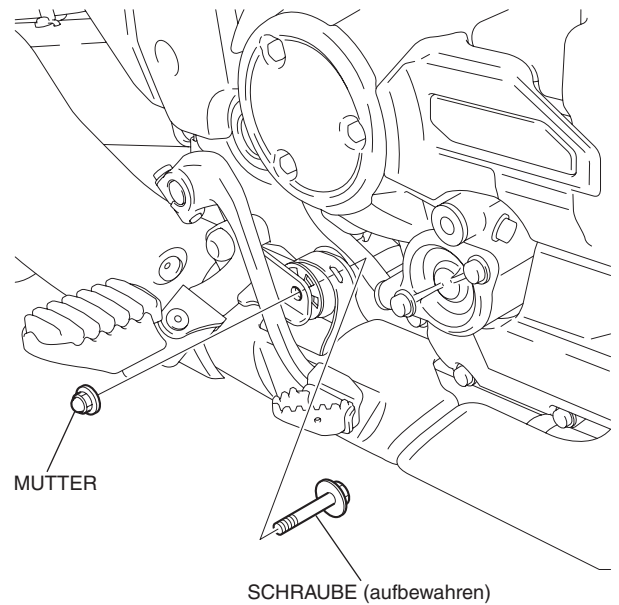

11. Schützen Sie die Schwinge mit einem Lappen oder Ähnlichem.

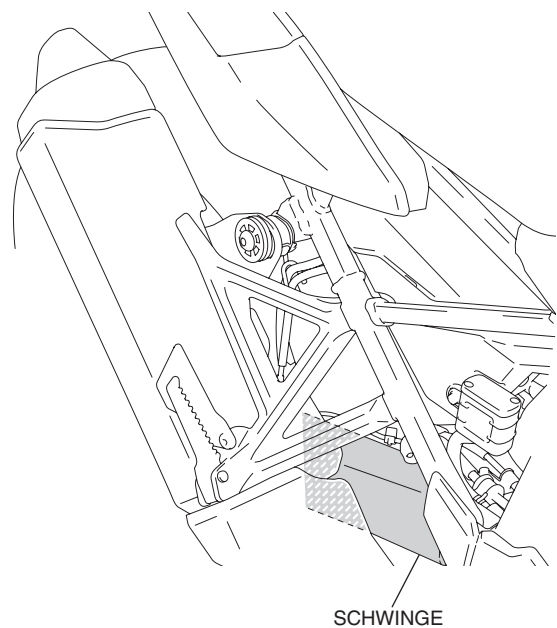

12. Entfernen Sie die Schraube und senken Sie anschließend den Schalldämpfer wie in der Abbildung dargestellt ab.

- Stellen Sie sicher, dass eine Person den abgesenkten Schalldämpfer hält und die andere Person den Motorschutzbügel montiert.

Stellen Sie sicher, dass die Kabel beim Absenken des Schalldämpfers nicht belastet werden.

KABEL

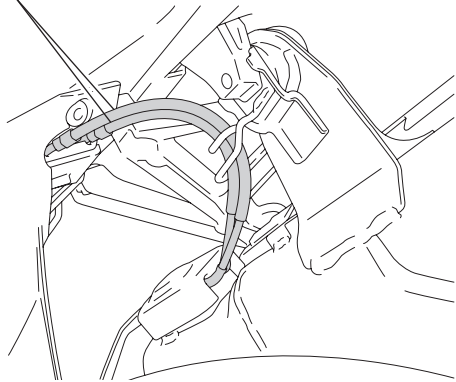

SCHALLDÄMPFER

UNTER-LEGSCHIBE

SCHRAUBE

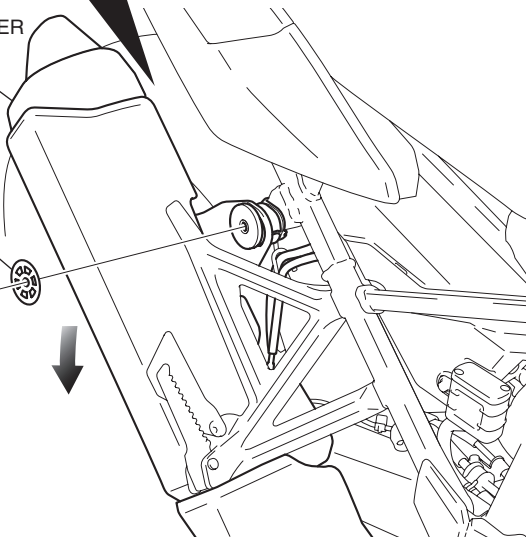

13. Entfernen Sie die Teile, wie in der Abbildung dargestellt.

<Linke Seite>

SCHRAUBE
(aufbewahren)

MUTTER
(Aufbewahren)

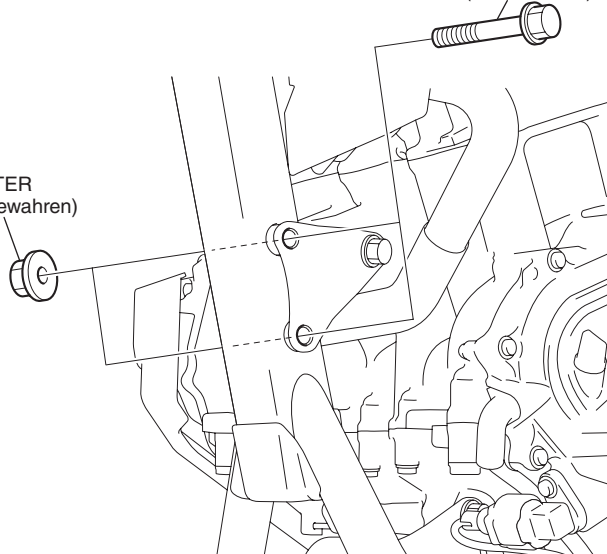

14. Setzen Sie die Schrauben wie in der Abbildung dargestellt ein.

8-mm-FLANSCHSCHRAUBE
(lang)

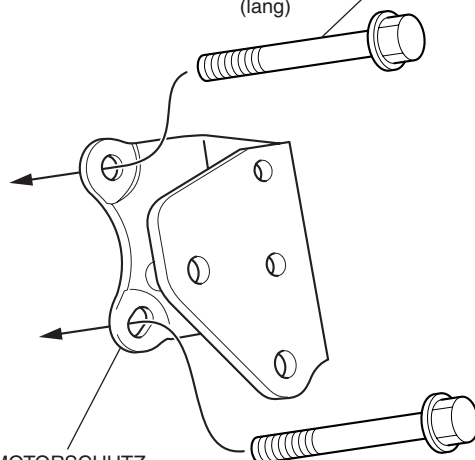

LINKE MOTORSCHUTZ-
BÜGELHALTERUNG

15. Montieren Sie die linke Motorschutzbügelhalterung wie in der Abbildung dargestellt.

<Linke Seite>

DISTANZSTÜCK (klein)

LINKE MOTORSCHUTZ-
BÜGELHALTERUNG

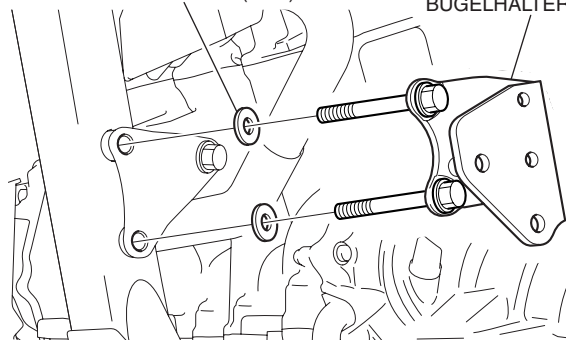

16. Montieren Sie die rechte Motorschutzbügelhalterung wie in der Abbildung dargestellt.

<Rechte Seite>

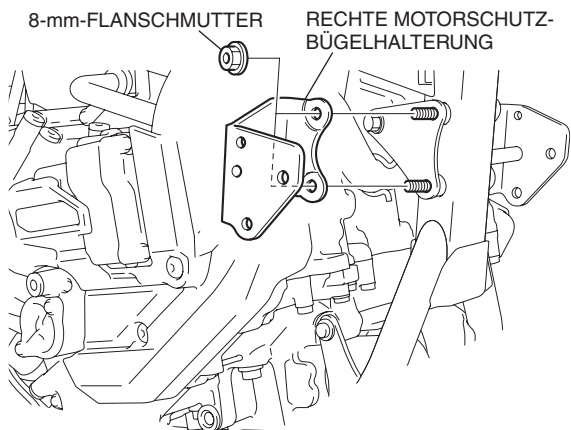

17. Montieren Sie den Schalldämpfer in der umgekehrten Reihenfolge des Ausbaus.

- **Verwenden Sie immer eine neue Dichtung.**

18. Bauen Sie die rechte und linke mittlere Verkleidung, das Ablaufrohr und den Kabelbaum des LAF-Sensors in umgekehrter Reihenfolge des Ausbaus ein.

19. Entfernen Sie die Teile, wie in der Abbildung dargestellt.

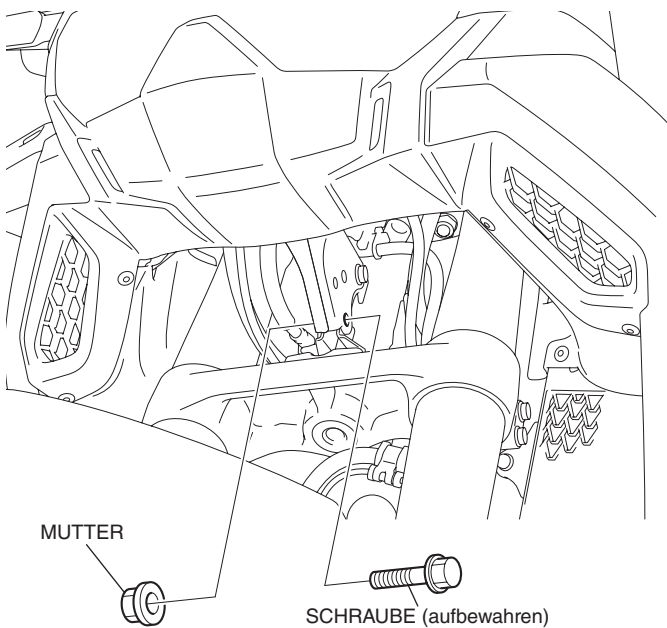

20. Montieren Sie die Tüllen gemäß Abbildung.

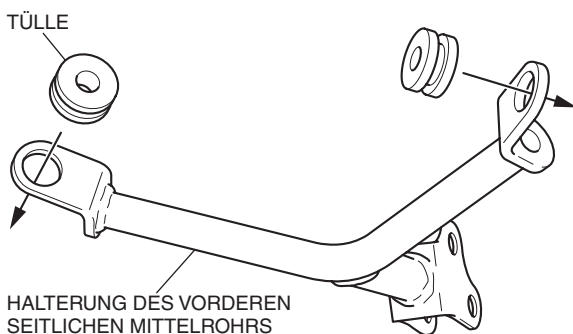

21. Montieren Sie die Distanzringe wie in der Abbildung dargestellt an der Halterung des vorderen seitlichen Mittelrohrs.

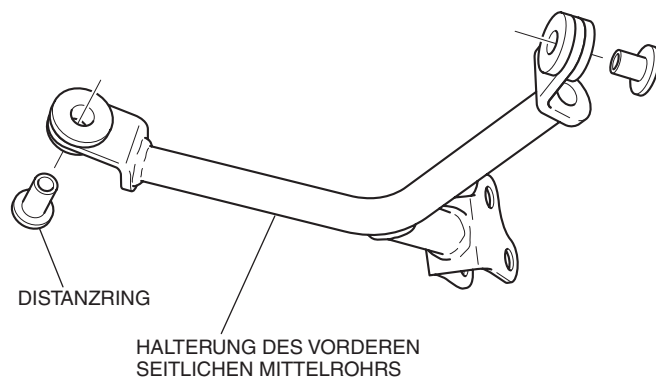

22. Bringen Sie das vordere seitliche Mittelrohr wie in der Abbildung dargestellt an.

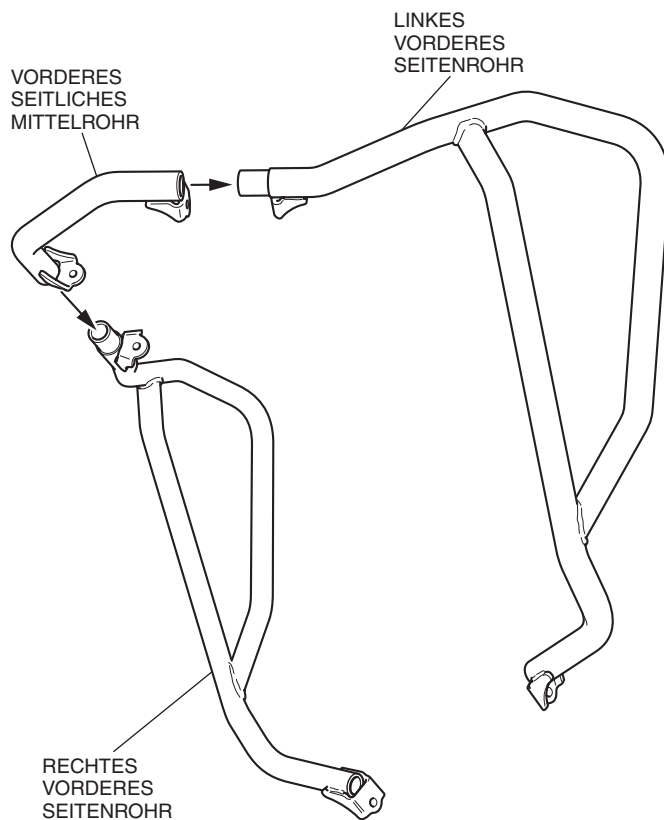

23. Bringen Sie die Halterung des vorderen seitlichen Mittelrohrs wie in der Abbildung dargestellt lose an.

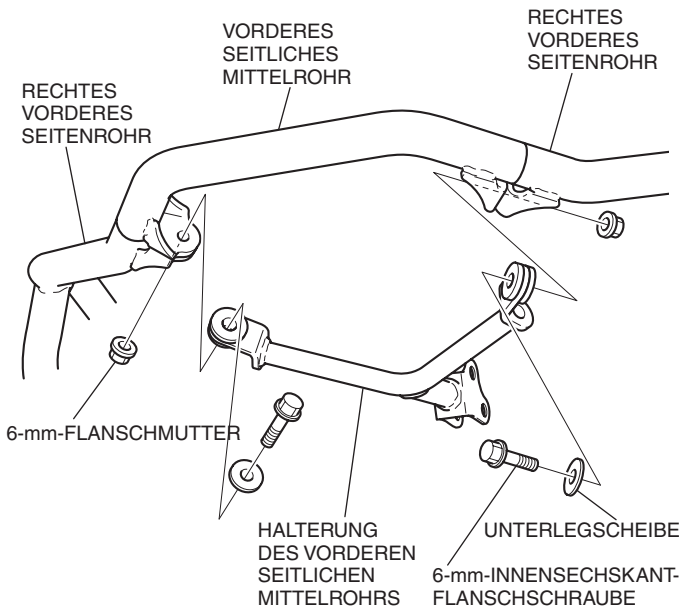

24. Entfernen Sie die Teile, wie in der Abbildung dargestellt.

- Führen Sie diesen Schritt bei Motorrädern mit Motorschutzbügel aus.
- Wiederholen Sie den Vorgang auf der rechten Seite.

<Linke Seite>

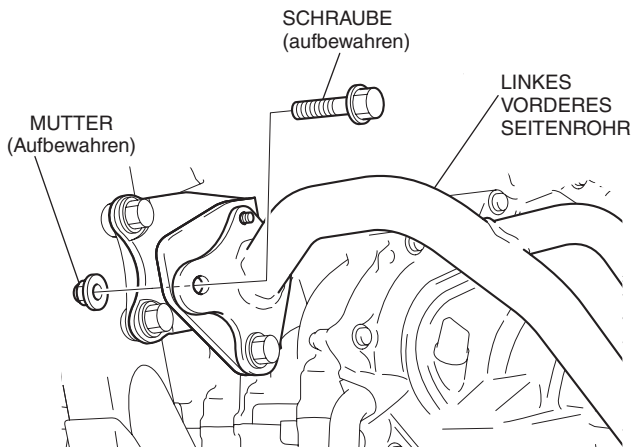

25. Bringen Sie das zusammengebaute vordere Seitenrohr wie in der Abbildung dargestellt lose an.

- Wiederholen Sie den Vorgang auf der rechten Seite.

<Linke Seite>

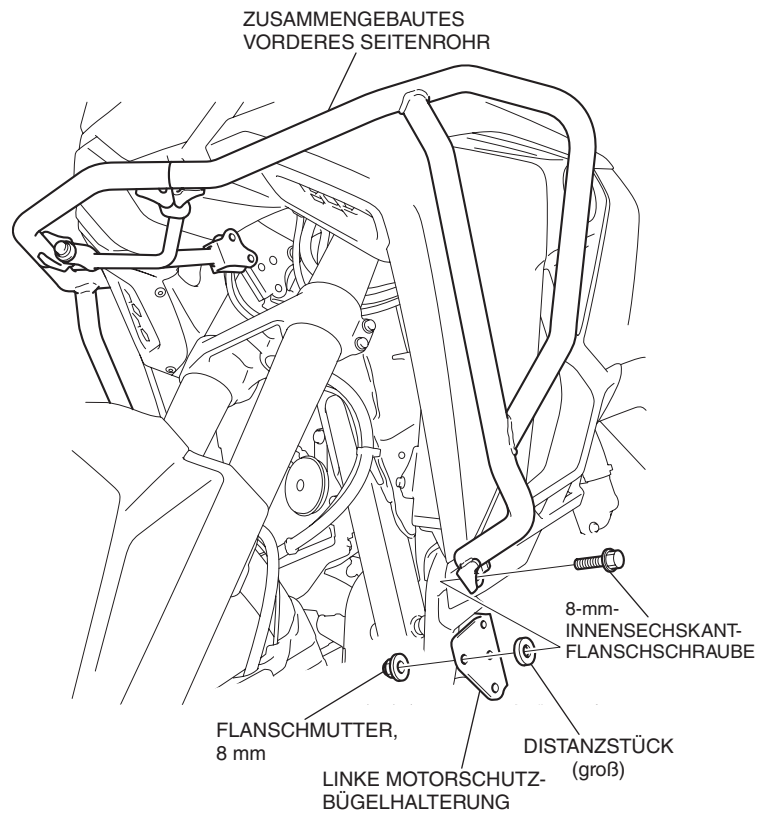

Beim Einbau des Motorschutzbügels

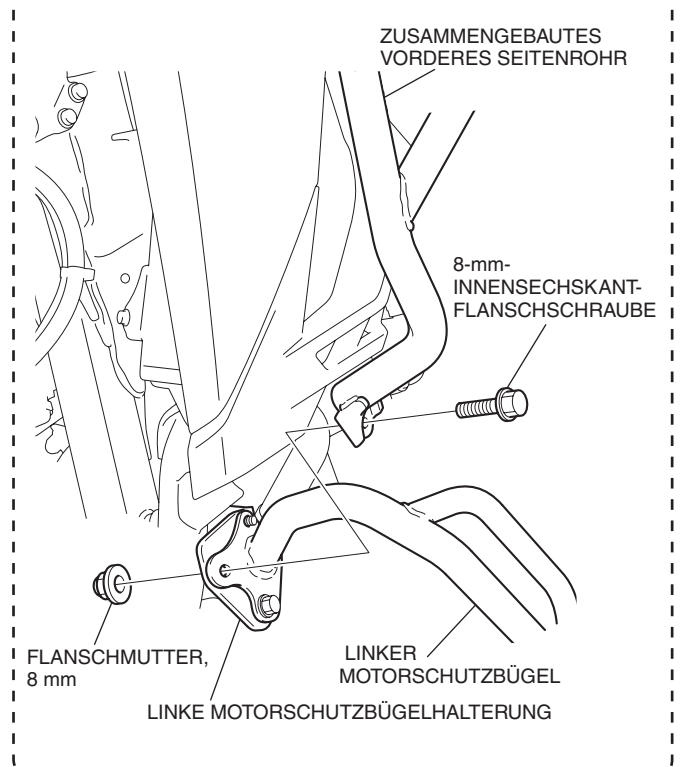

26. Bringen Sie die zusammengebaute Halterung des vorderen seitlichen Mittelrohrs wie in der Abbildung dargestellt lose an.

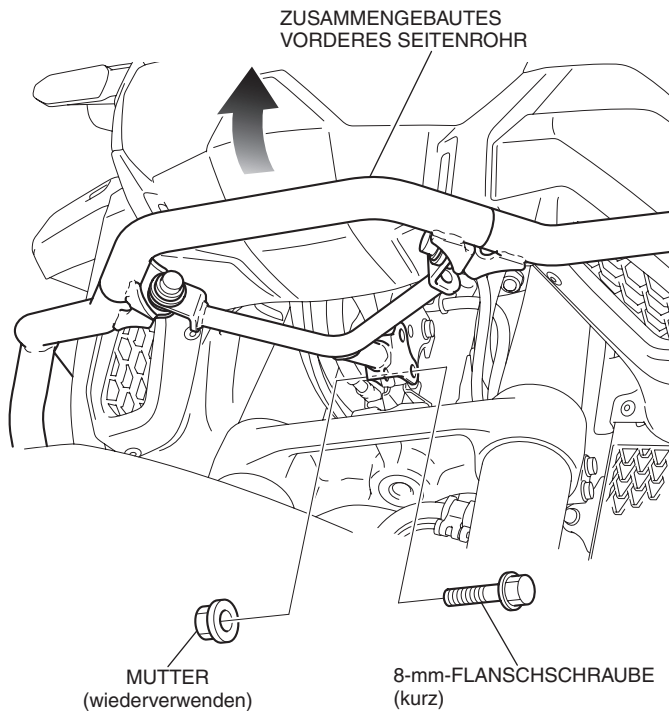

27. Montieren Sie die Teile, wie in der Abbildung dargestellt.

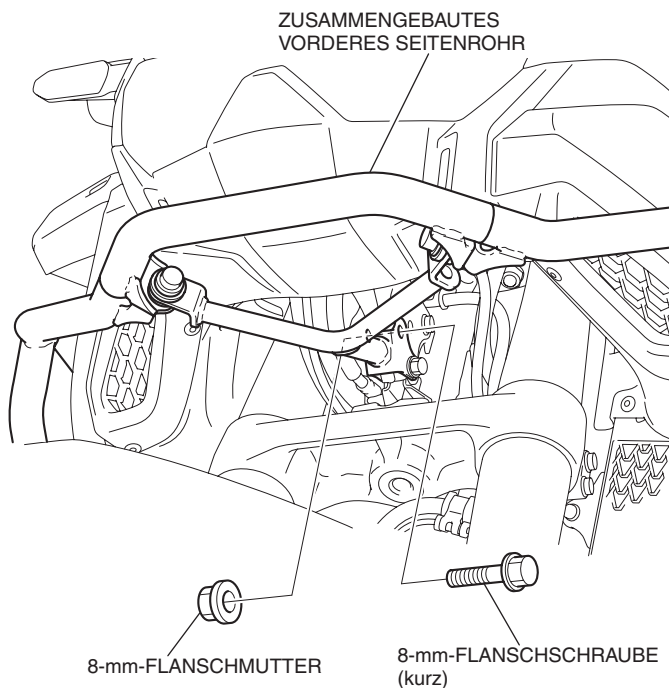

28. Ziehen Sie alle lose montierten Teile fest an.
29. Setzen Sie die Teile des Motorrads in der umgekehrten Ausbaureihenfolge ein.
- Stellen Sie sicher, dass kein Kabelbaum eingeklemmt ist oder zu fest sitzt.